



कालपूरख

२९ ऑगस्ट ७० । चाळीस पंते



कबजा । कबजा । कबजा

(KAP)

२९ ऑगस्ट १९७०

माणूस

वर्ष : दहावे
अंक : तेरावा

संपादक
श्री. ग. माजगावकर

सहाय्यक
दिलीप माजगावकर
सौ. निर्मला पुरंदरे

किंमत
चाळीस पैसे

वार्षिक वर्गणी
तीस रुपये

परदेशची वर्गणी
साठ रुपये

सप्रेम नमस्कार....

विशेष उत्सुकतेनं दोन्ही विशेषांक वाचले. मनापासून आवडले. ' सत्तेचाळीस दिवस ' मनाला हुरहुर लावण्याबरोबरच विचार करायला लावतात. स्वातंत्र्याची जबरदस्त किंमत नवीन पिढीला समजावून देतात. गोव्याबद्दल जबरदस्त ओढ असणाऱ्या माझ्या मनाला ' मांडवी वाहु दे पुन्हा खळाळून ' मधील राजकीय दर्शन सुंदर वाटलं. द्विसाप्ताहिक ' माणूस 'चे स्वागत.

१८ ऑगस्ट, १९७०.

एन्. वाय. कडलास्कर, सातारा

१५ आगस्त १९७० का आपका साप्ताहिक ' माणूस ' पढा, बहुत खुशी हुई, मराठीमें पहले मौज पढ़ता था, अब माणूस बडे चावसे पढ़ता हूँ। ' मांडवी वाहु दे पुन्हा खळाळून ' यह श्री. सु. ल. सोमणका लेख बहुतही पठनीय है। आधुनिक मराठी कविता का प्रकाशन बन्द क्यों हुआ ? पुनः प्रारंभ किया तो ठीक होगा। ' माणूस ' को मेरी शुभ कामनाएँ। कविताके प्रकाशनकी याद अन्तमे दिलाता हूँ।

१८ ऑगस्ट, १९७०.

प्रभाकर पुराणिक, औरंगाबाद

द्विसाप्ताहिक माणूस : १०२५ सदाशिव, पुणे ३० : दूरध्वनी : ५७३५९

प्रकाशित लेख, चित्रे इत्यादीबाबतचे हक्क स्वाधीन. अंकात व्यक्त झालेल्या मताशी ' माणूस ' द्विसाप्ताहिकाचे चालक सहमत असतीलच असे नाही. ललित साहित्यातील पात्रे काल्पनिक.

कबजा

‘सहज एकाला पाय लागला म्हणून माझे लक्ष गेले. जिल्ह्यातून आलेले बरेच आदिवासी घोळका करून एकर बसले होते. न्यायमूर्ती येण्याची वाट पाहत होते. मग मी आणखी चौकशी केली. सर्व तयारीनिशी ही मडळी गावाहून आलेली होती. दंड भरावा लागला तर कनवटीला नोटा गुंडाळून आणलेल्या होत्या. शिक्षा झाली तर आठ-पंधरा दिवस जेलमध्ये जाऊन येण्याचीही तयारी होती—’ नाशिकचे घुमरे वकील मला सागत होते.

जमीन वळकवा मोहिमेसंबंधी १५ ऑगस्टलाच आमचे बोलणे चालू होते. या मोहिमेला त्याचा पाठिंबा असणारच असे मी गृहीत धरले होते. कारण एके काळचे ते कम्युनिस्ट पक्षाचे घडाडीचे कार्यकर्ते. अलीकडेच त्यांनी पक्षकारण सोडून वकिलीचा व्यवसाय सुरू केलेला आहे.

‘एक एकर जरी जमीन यामुळे भूमिहीनाकडे घेणार असेल तर आपला या चळवळीला पाठिंबा आहे. पण तसे होणार नाही. आमच्या आदिवासींनी तर गाजा-वाजा न करता कित्येक हजार एकर जमीन यापूर्वीच कबजा केली आहे. ते फार हुशार लोक आहेत.’ घुमरे.

‘पण या चळवळीचा एक फायदा नक्की आहे. नवे नेतृत्व ग्रामीण भागात प्रवेश करू शकेल. आजची श्रीमंत शेतकऱ्याची पकड जरा ढिली होईल. असतोष तर खूपच आहे. पण दडपण, दहशत यामुळे तो आजवर व्यक्त होऊ शकत नव्हता. विरोधी पक्षांना ही एक वाट मोकळी झालेली आहे.’ देशदूत साप्ताहिकाचे संपादक श्री. शशिकांत टेबे आपला विचार सागत होते.

मग विषय निघाला काकासाहेब बाघ याच्या वर्चस्व-क्षेत्रातील होणाऱ्या पण न झालेल्या सत्याग्रहासंबंधी. नाशिक जिल्ह्यातील आणखी एक संकल्पित सत्याग्रह होता दाभाडीचा. उजव्या कम्युनिस्ट पक्षातर्फे जाहीर झालेला. मालेगावहून दाभाडीची काही बातमी येते का ते पाहून झाले. कारण कुणालाच या सत्याग्रहाची नीटशी उपपत्ती लावता येईना.

नगर, नाशिक या जिल्ह्यातील कार्यकर्ते श्रीरामपूरला जमणार, खटोड-अण्णासाहेब शिंदे यांच्या जमिनीवर सत्याग्रहाचे निशाण रोवले जाणार असा कार्यक्रम उजव्या कम्युनिस्ट पक्षातर्फे ‘युगांतर’मध्ये जाहीर झाला असताना नाशिक जिल्ह्यातील कार्यकर्त्यांचा हा दाभाडी सत्याग्रहाचा सवता सुभा का असा मला प्रश्न पडला होता.

‘स्थानिक राजकारण आहे हे’ एकाने खुलासा केला— ‘दाभाडी साखर कारखान्यातील एका गटाने प्रतिस्पर्धी गटाविरुद्ध डाव्या पक्षांना हाताशी धरून केलेली ही कारवाई आहे. शिवाय विजयसिंह ठाकूर म्हणजे अल्पसंख्य जमातीचा माणूस. त्याच्या मदतीला, त्याची बाजू घेऊन कोणी पुढे सरसावणार नाही हा आतला हिशोब.

इकडे निफाड भागात, काकासाहेब वाघांनी दम भरला आणि सत्याग्रहच बारागळला.”

‘काय प्रकार आहे हा?’ मी

‘अहो ! काकासाहेब वाघांच्या क्षेत्रात सत्याग्रह होणार म्हणून अगोदर जाहीर झाले होते. काकासाहेबाचा खाक्याच और. ‘याल तर झोडपून काढू’ असाच त्यांचा पवित्रा घेतला. मडळी गळाठली न् काय ! पंडित घर्मा पाटील यांचा पवित्रा सौजन्यपूर्णतेचा. सत्याग्रहीना त्यांनी निरोप दिले, अवश्य या. जमीन देतो. काम देतो. तिकडेही कुणी फिरकले नाही. विजयसिंह ठाकूर बरा सापडला झोडपायला.’ कुणीतरी उलगडा केला.

या सगळ्या गट आणि मनगटबाजीपेक्षा तो गरीब, गरजू आणि हुशार आदिवासीच माझे लक्ष अधिक वेधून घेत होता. त्याला खरी भूक आहे. जमिनीची गरज आहे. काही वेळा फॉरेस्ट गार्डशी सधान बाधून, बऱ्याचदा चोरून हा आदिवासी सरकारी जमिनीतला एकर-दोन एकराचा तुकडा लागवडीखाली आणतो. स्वतःला पकडून घेतो. दड, तुरुंग या शिक्षा लावून घेतो. दडाच्या पावत्या आठवणीने मागून घेतो, काळजीपूर्वक त्या जपून ठेवतो. दोन-चार वर्षांनी हा मामला उघडकीला येतोच. सरकार एकदम जागे होते. आदिवासींनी बळकाविलेल्या जमिनी काढून घेण्याचे हुकूम सुटतात. तोवर जमिनी कसत्या गेलेल्या असतात. शेतात पिके उभी असतात. सरकारी फौजफाटा पिके उपटायला, तुडवायला शेतात घुसू शकत नाही, कारण वातावरण एकदम तग बनते. विरोधी पक्ष गहजब माजवतात. सरकारच गुन्हेगार, निर्दय, लोकभावनाची पायमल्ली करणारे ठरते. प्रतिष्ठा सावरण्यासाठी सरकार मग थोडीशी घासाघीस चालू ठेवते. अमुक एक वर्षाच्या अगोदर बळकाविलेल्या जमिनी कायदेशीर ठरवू म्हणते. (इथे त्या दडाच्या पावत्याचा, तुरुंगातील शिक्षेचा पुरावा म्हणून उपयोग होतो.) हे वर्ष मग मागेपुढे होत राहते. शेवट निर्णय मात्र अटळ असतो. नाक मुठीत घरून सरकारला शेवटी आदिवासींनी लागवडीखाली आणलेल्या जमिनी त्यांच्या स्वाधीन कराव्या लागतात. कायदेशीररीत्या. काहीवेळा तर समारंभपूर्वक. केवळ ठाणे जिल्ह्यात सुमारे पन्नास हजार एकर जमिनीवर आदिवासींनी गेल्या दहा-बारा वर्षांत अशा तऱ्हेने कबजा मिळवून दाखविलेला आहे. नवीन चढाया सुरूच आहेत ‘थोडी जमीन गुपचूप बळकवा. ती पदरात पाडून घ्या. पुन्हा बळकवा’ हे तंत्र यशस्वी ठरत आहे. आजवर ठरलेले आहे. केवळ नासिक जिल्ह्यात, घुमरे वकील सांगत होते, यदा दंडाची रक्कम बारा-तेरा लाख रुपये बसूल झालेली आहे.

‘माझ्या माहितीप्रमाणे चौतीस लाख रुपये’ दुपारी डॉ. फडके यांच्याकडे आम्ही सर्वजण बसलो असता गोदावरी परळकर यानी दुरुस्त आकडा सांगितला.

—श्री. ग. मर.



विधान सभा, विधान परिषद...

या प्रश्नासाठी केव्हातरी तहकूब होईल काय ?

एका ओल्या, ठिबकणा-या पहाटे उठावं. मुंबईचा धूमघार पाऊस लाटा-लाटांनी उतरतो आहे. पागोळ्या गळताहेत. बाहेरचा सरसरणारा घारांचा आवाज दारे-खिडक्या बंद केलेल्या आपल्या उबदार खुराड्यात सुखद पार्श्वसंगीतासारखा वाटतो आहे. वाटतं मऊ, उबदार अंधरुणातून उठूच नये. गरम गरम चहा पिऊन पुन्हा अंगावर पांघरूण घेऊन झोपून जावं.

पण अशा वेळी उठावं. चहा प्यावा-पिऊ नये. अंगावर शेलके मळकट कपडे चढवावे, दाखविण्यापुरती हाती छत्री घ्यावी. चपला चढवाव्या आणि हिमतीने बाहेर पडावे. पाऊस कोसळतोच आहे. छत्रीचा उपयोग नाही. कारण घारांचे टपोरे थेंब छत्रीच्या कुजक्या फडक्यातून अंगावर गुदगुल्या करणारे तुषार उडविताहेत. चालत रहावं, घर दूर टाकावं आणि मुंबईच्या गल्या, उपनगरातल्या वस्त्या, झोपडपट्ट्या तुडवाव्या, घर दूरच ठेवावं. म्हणजे स्वप्नील अवास्तवतेची ज्ञापडं डोळ्यांवरून दूर होतील. मुंबई, खरी मुंबई, धो धो पावसात भिजून आपली क्षयी हाड झिजविणारी मुंबई चटचटून डोळ्यांना झोंबेल. सडक्या पाण्यात कुजणारी गटारात लोळणारी, मळमळविणाऱ्या दुर्गंधीत स्वासोच्छ्वास करणारी, डोक्यावर निवारा नसलेली, तापाच्या वेदनांनी कुंथणारी मुंबई, झपाट्याने तुमच्या नजरेसमोर येऊन तुमचं काळीज कापून टाकील. बसेसनी, लोकलनी, टॅक्सीनी गेलात तर ही मुंबई फारशी दिसणारी नाही. दुरून पुसट दुर्गंध येईल. त्यासाठी पायीच गेले पाहिजे. पावसात भिजत गेले पाहिजे. प्रसंगी घोटाभर नरक तुडवीत गेले पाहिजे. कारण मुंबईतल्या झोपडपट्ट्यातला चिखल ग्रामीण भागातील पवित्र मातीच्या चिखलासारखा शुद्ध गारा नसतो. त्यामध्ये अन्नापासून मानवी विष्टेपर्यंत सर्व तऱ्हेचे घटक एकजीव झालेले असतात.

भलत्याच ठिकाणी जाऊ नका. फोर्टात चर्चगटात जाल तर पाण्यानं न्हाऊन निघालेले तुकतुकीत रस्ते, दिमाखदार इमारती, रंगीवेरंगी छत्र्या, रेनकोट्स, जलधारांचे पडदे दूर सारीत अलगदपणे पुढे सरकणाऱ्या टॅक्सीज्, मोटारी, बसेस बघून हरकून जाल. मरीन ड्राईव्हच्या भिंतीवर प्रचंड वेगाने झेपावून लाखो तुकड्यांमध्ये विदीर्ण होतांना उंच उडणाऱ्या फेसाळ सागरी लाटा पाहिल्यात तर कविताच करू लागाल, आणि मलबार हिल, खंबाला हिल किंवा पाली हिल अशा भागात गेलात तर आपण स्वप्ननगरीतच असल्याचा मूर्ख गैरसमज करून घ्याल.

पण ही मुंबई नाही. खरी मुंबई राहते फोर्टातल्या मुख्य रस्त्याच्या मागे असणाऱ्या बोळात. मलबार हिल, खंबाला हिल, फोर्जेट हिल याच्या धोकेबाज कडांवरच्या झोपड्यांमध्ये. कुंभारवाडा, चिचपोकळी, लालबागमध्ये धारावी, कुर्ला, बांद्रा, अंधेरी, विक्रोळी आणि अशाच सर्व दूरवरच्या उपनगरांच्या दलदलीमध्ये वसलेल्या झोपडपट्ट्यात. तीन चार महिने ही मुंबई सतत भिजत असते. भिजलेले कपडे अंगावर वाळवीत असते. झोपडीत शिरलेल्या गुडघाभर पाण्यावर अघांतरी असलेल्या खाटेवर आपला संसार तरंगवीत ठेवते. ओल्या अन्नाने पोट भरते आणि झोपडीच्या मागे विष्टा टाकते. आणि तरीही कुठल्या तरी दुर्दम्य, रहस्यमय जीवननिष्ठेतून ही मुंबई जगत असते. तकार न करता. भिजत, झिजत, पण मजेने. दारू पीत, दंगा करीत. पण जगते. एक पगारवाढ मिळाली नाही म्हणून जीवनाला चैतागणाऱ्यांनी आणि प्रेयसी बोलत नाही म्हणून आत्महत्येचा विचार करणारांनी या मुंबईचा भर पावसात एकदा जरूर फेरफटका मारावा. या मुंबईला बघून अक्षरशः ओकाल पण जीवनावरची निष्ठा शिकाल.

ही खरी मुंबई आहे. रात्रीच्या वेळी विमानातून सातारूझला अलगद उतरताना आपल्या दीपमय क्षगझगाटाने इंद्रनगरीचा भास उत्पन्न करणारी मुंबई ही खरी मुंबई नव्हे. किंवा जहाजातून मुंबई बंदरात दूरवरून येताना गेटवे आणि हॉटेल ताजमहालच्या मागे एखाद्या परीकथेतल्या सुवर्णनगरीप्रमाणे उभी असलेली मुंबई-सुद्धा मुंबई नव्हेच. खरी मुंबई अशीच पावसात भिजत, ओकान्या देत पहायची असते.

ही खरी मुंबई केवढी आहे. पाच वर्षापूर्वी मुंबईची लोकसंख्या जेव्हा अठ्ठे-चाळीस ते पन्नास लाख धरली जात होती तेव्हा या मुंबईत दहा ते बारा लाख लोक झोपड्यात रहात होते. आता मुंबईची लोकसंख्या पंचावन्न ते साठ लाखांच्या सुमारास धरली जात आहे. आणि त्यामध्ये या झोपड्यात राहणाऱ्या मुंबईची सख्या पंधरा ते अठरा लाख आहे. त्यात कुंभारवाडा, भेंडीबाजार, लालबाग, चिचपोकळी वगैरे ठिकाणी झोपडपट्ट्यांपेक्षाही भयानक अवस्थेत राहणाऱ्या चाळकऱ्यांना धरलेले नाही. मुंबई शहराचा जवळजवळ तिसरा हिस्सा या झोपड्यांमध्ये आपले आयुष्य काढतो. ही खरी मुंबई आहे. बेळगाव-कारवार वगैरे सीमा भागात आठ

ते दहा लाख मराठी लोकांवर भयानक अन्याय होत आहेत असे आपण ऐकतो • महाराष्ट्र विधानसभेत यावर जोरदार टीका होते. विधानमंडळ बंद करण्याचीही तयारी होते. मुंबईनल्या या अठरा लाख झोपडपट्टीवाल्यांची स्थिती बहुतकरून वेळगावकरापेक्षा चांगली असावी. नाहीतर महाराष्ट्राच्या जागृत आमदारानी रगांची नक्कीच दखल घेतली असती !

आता म्हणे मुंबई बेटाच्या पलीकडे उरण-पनवेलच्या मुख्य भूमीवर, न्हावा-शेवा बंदराच्या आसपास एक प्रति-मुंबई उभारण्याची तयारी चालू आहे. या मुंबईच्या उभारणीसाठी कोट्यावधी रुपयांचा खर्च येणार आहे. त्यासाठी सिटी इन्स्ट्रियल डेव्हलपमेंट कॉर्पोरेशन नामक एका नव्या संस्थेची स्थापना झाली आहे. नव्या मुंबईची योजना तयार करण्याचे काम जोरात सुरू आहे. न्हावा-शेवा बंदर तगार करण्याचेही काम जोरात चालू आहे.

ही नवी मुंबई जुन्या मुंबईला जोडण्यासाठी झुलता पूल उभारावा की समुद्राच्या तळाखालून बोगदा काढावा हे ठरविण्यासाठी सरकारने नुकतीच एक समितीही नेमली आहे. या जोडमार्गाचाच म्हणे कोट्यावधी रुपयांचा खर्च येणार आहे.

या नव्या मुंबईच्या योजनेत आपल्या खऱ्या मुंबईच्या पंधरा ते अठरा लाख लोकांचे काय होणार ? त्यांची परिस्थिती सुधारणार आहे का ? थोडा पैसा त्यांच्यावरही खर्च होणार आहे.

महाराष्ट्र सरकारने आणलेल्या एका नव्या विधेयकात मुंबईतल्या झोपडपट्ट्या सुधारण्याची एक योजना आहे. म्हणजे या झोपडपट्ट्या आहेत तिथेच त्यांच्यात सुधारणा करण्याची योजना आहे. काही लोकांचे म्हणणे आहे की नव्या मुंबईच्या बांधनेमुळे जुन्या मुंबईचा भार तर कमी होणार नाहीच. उलट तो वाढेल. नव्या मुंबईच्या निर्मितीमुळे जुन्या मुंबईचे आकर्षण अधिक वाढेल, अधिक कारखाने जुन्या मुंबईत येतील, अधिक मजूर येतील, अधिक झोपडपट्ट्या वाढतील, लोकसंख्या वाढेल आणि खऱ्या मुंबईची परिस्थिती अधिकच बिकट होईल.

या नव्या मुंबईची कल्पना कुणी सुचविली ? काही वर्षांपूर्वी महाराष्ट्र सरकारने मुंबईच्या प्रश्नांचा अभ्यास करून मार्गदर्शन करण्यासाठी प्रा. घनंजयराव गाडगीळ यांच्या अध्यक्षतेखाली एक समिती नेमली होती. या समितीने मुंबईच्या शेजारीच प्रति-मुंबई निर्माण करायला तीव्र विरोध दर्शविला होता. उलट मुंबईपासून थोड्या दंड्या अंतरावर औद्योगिक शहरे उभारण्याची शिफारस केली होती.

विरोधी पक्षांचे - म्हणजे शेतकरी कामकरी पक्ष, समाजवादी आणि कम्युनिस्ट - म्हणणे असे की गाडगीळ समितीची शिफारस बाजूला सारून प्रतिमुंबई उभारण्याचा सरकारने निर्णय घेतला याचे कारण भांडवलदारांचा दबाव. कारण नवी मुंबई कशासाठी ? व्यापारी आणि कारखानदार यांच्यासाठीच ना ? मुंबईच्या

पृष्ठ ६२ वर

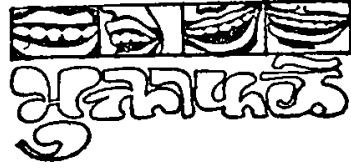

□ गोषातील सुंदर स्त्रिया !

केंद्र सरकारातील एक दुय्यम मंत्री मिस्टर भानू प्रकाश यांनी 'उत्तर मुवई ज्युनियर चेबर' या सस्थेतील सभासदांपुढे नुकतेच एक भाषण केले. या भाषणाचा जो वृत्तांत लगेच वृत्तपत्रांत आला तो वाचून समस्त इंदिरा-काँग्रेस-वाल्यांना धक्का बसला. छापून आलेला वृत्तांत हा चुकीचा आहे, या समजुतीने, भानू प्रकाश यांनी आपण नेमके काय म्हणालो हे लिहून काढले व वृत्तपत्राकडे पाठवले. या निवेदनात भानू प्रकाश म्हणतात—

'या देशातील प्रत्येकजण भारतीय वृत्तीचा झाल्याखेरीज, देशातील जातीय वैमनस्य संपणार नाही. मुसलमानाने आपला धर्म घरात पाळावा, मशिदीत पाळावा परंतु बाहेर त्याने भारतीय म्हणूनच वागले पाहिजे. सगळ्याच धर्मस्थानांचे संरक्षण करणे हे सरकारचे काम आहे. परंतु या धोरणाची अंमलबजावणी करताना सरकार चमत्कारीक वागते.

चमत्कारीक म्हणजे कसे हे स्पष्ट करताना भानू प्रकाश सांगतात—

'अल्पसंख्याकांच्या धर्मस्थानाला जरा काही झाले की सर्व सरकारी यंत्रणा गरागरा फिरू लागते, परंतु बहुसंख्याकांचे देऊळ कुणी फोडले तर त्या भागातील पोलिस-सबइन्स्पेक्टर खुर्चीतूनसुद्धा उठत नाही ! अशा रीतीने बहुसंख्याकाना गांडू (spineless) बनवून कुठलाही देश कधी बलवान होत नाही, प्रगतीही करू शकत नाही: अल्पसंख्याकाना असे वाटते, की घटनेखाली आपल्यालाच फक्त काही खास हक्क आहेत आणि काही विशिष्ट कारणाकरता आपल्यापुढे सरकारने गोडा घोळलाच पाहिजे. अल्पसंख्याकांची लाजिरवाणी आळवणी ताबडतोब थांबली तरच राष्ट्रीय एकात्मकता शक्य होईल. घटनेतून अल्पसंख्याक-बहुसंख्याक हे शब्द काढून टाकले पाहिजेत.'

तोबा ! तोबा ! काय हे विपरीत बोलणे ? आपण असे बोललो असे जर 'खुलासा' म्हणून भानू प्रकाश सांगतात तर मुळात आयत्यावेळी सुचलेले भाषण किती भयंकर असले पाहिजे ! 'हिंदू आता मार खाणार नाहीत' असे सागणारे श्री. वाजपेयीचे एक भयानक भाषण देशात सर्वत्र विकण्यात आले आहे. त्यात सांगितलेलेच श्री. भानू प्रकाश हे गोषवाच्यात सागत आहेत की काय ? केंद्र सरकारातील एकमेव प्रधानपुरुष इंदिराजी यांच्या भोवती मंत्री म्हणून जमा

झालेल्या 'गोषातील सुंदर स्त्रिया'तील कुणी जर अशा रीतीने अटलबिहारी वाज-पेयीचा गोषवारा सांगू लागली तर तिचा बुरखा फाडल्याशिवाय इतरजणी रहातील की काय ?

तसेच झाले. इंदिरा काँग्रेसच्या लोकसभेतील सभासदांच्या कार्यकारी मंडळाने लगेच सभा घेतली आणि त्यांनी इंदिराजींना विनती केली—

'आपल्या समाजवादी आणि निर्धर्मी कार्यक्रमाविरुद्ध बोललेल्या श्री. भानू प्रकाश याची मन्त्रिमंडळातून ताबडतोब हकालपट्टी करा.'

म्हैसूरचे जनाब फतेहलली मोहसिन हे प्रथम धावत धावत फक्रुमियांकडे गेले, आणि त्यांनी तक्रार गुदरली. फक्रुमियां सतापले. ते म्हणाले—'अल्पसंख्याकांसंबंधी श्री. भानू प्रकाश जे बोलले ते सर्व आक्षेपाहून आहे !' महाराष्ट्राचे श्री. सोनावणे फक्रुमियांना म्हणाले—'तुमचे म्हणणे सोन्यासारखे आहे.' हे सोनावणे महाराष्ट्रातून कुठून निवडून आले याची आम्हाला नक्की माहिती नाही, परंतु ज्या भूमीने या सत्पुरुषाला जन्म दिला आणि ज्या हिंदूंनी त्यांना मते दिली ते सर्व धन्य होत. १९७२ साली श्री. सोनावणे यांनाच सर्वांनी निवडून घावे.

तर असा हलकल्लोळ झाला. आश्चर्य म्हणजे हे सर्व चालू असताना इंदिराजी 'हसत' होत्या ! ही हसण्यासारखी गोष्ट नसून इंदिराजी हसत होत्या हे पाहून जगूबाबू आणि समस्त 'मावळे'मंडळी देखील चकीत झाली ! इंदिराजी म्हणाल्या—'हे पहा, मी सर्व ऐकलय. कुणावर किती व केव्हा रागवायचे हे मला समजते. आता प्रत्येकाने आपआपल्या उद्योगाला जावे.'

श्री. भानू प्रकाश यांच्या भाषणाबद्दल आणि मताबद्दल त्यांना इंदिराजी केव्हा ना केव्हा शिक्षा करतीलच करतील याबद्दल आम्हाला मुळीच संशय नाही. काही-तरीच बोलायचे म्हणजे काय ? चांगले 'पेट्रोलियमचे' खाते दिले ते काय देशात अशी स्फोटक भाषणे करून आगी भडकवण्यासाठी ? मूर्ख कुठला.

मूर्ख असला तरी भानू प्रकाश हा एखादा यग टर्क किंवा सटोडिया नसून, तो 'महाराजा ऑफ नरसिंगगड' आहे. सस्थानात तो राजा म्हणून जगला आहे, आणि 'मंत्रिपद गेले झक मारीत' अशी त्याला गुर्मी आहे ! मंत्रिपद गेल्यामुळे बेकारीत जायची भीती त्याला नाही. डॅबरांचे मंत्रिपद गेल्यावर काय झाले त्यांचे ? तशी ही केस नाही. आणि मुख्य म्हणजे त्याने नुकताच इंदिराजींनाही एक हिस्का दाखवलेला आहे. संस्थानिकाचे तनखे रद्द करण्याचा प्रश्न सुप्रीम कोर्टाकडे पाठवा असा अर्ज त्याने इंदिराजींना दिला आणि त्यावर ७० इंदिरा काँग्रेसवाल्यांच्या सहा त्याने मिळवल्या होत्या. आम्ही म्हणतो यातली प्रत्येक सही दहा दहा हजार रुपयाची असेल, परंतु सही ती सही. थोडासा हिस्का असलेला आणि थोडासा प्रकाश असलेला हा भानू उद्या 'सतापितो मस्तके' झाला तर पंचाईत होईल ना ?

ते काहीही असले तरी 'गोषातील सुंदर स्त्रियांनी' स्वस्थ राहू नये. 'हाकला साल्याला—!' असा घोषा लावा गडे.

□ □ □

राज्यशासनाचे कर्मचारी जेव्हा रजेवर जातात !

सुरे म्हणजे सरकारी कार्यालय अत्यंत गडबडीत असल्याच दिसणं हे नेहमीचंच दृश्य असतं. कुठल्यातरी टेबलावरील महिला कर्मचारी दुकानात विक्रीसाठी आलेल्या नव्या साड्यांबद्दल वा इतर काहीतरी बोलत असतात तर पुरुषमंडळी तबियत लावून पान खाणं वा धूम्रपान करणं यात दंग असतात. काही मंडळी (अर्थातच हा नेहमीचाच कंपू असतो) मोठ्या चवीनं राजकारणाचे चर्चितचर्चण करीत असताना दिसतात. काही वेळा ही मंडळी राजकीय तज्ञ असल्याच्या झोकात “ इंदिरा या सर्वांना पुरून उरेल ” अशी मल्लीनाथी करीत असतात. तरुण मंडळीचं ‘ येत्या शनिवार ’चं कुठल्या थिएटरचं बुकींग करायचं याचे आराखडे तयार करणं चालू असतं. चहा-फराळासाठी कोणाला काटावं यावरही खलबतं होणं हाही एक सरकारी कचेऱ्यातील नेहमीचाच भाग. मध्यमवर्गीयांची चिंता बडा फास्टमध्ये बसायला जागा मिळविण्याबाबतची असते. हे नेहमीचं दृश्य जर नसेल तर कससंच वाटत बुवा.

पण ते महिलांचे किनरे आवाज, त्यांच्या बागड्यांची किणकिण, साड्यांची चर्चा, टारगट तरुणांच्या कॉमेंट्स, प्रमोशन, डी. ए., बेसीक पे वगैरेची गणितं व चर्चा

विजय वेद्य

वगैरे सारं सारं गेल्या ११, १२, १३ या तीन दिवशी अगदी कडक संचारबंदी असल्याप्रमाणं बंद होतं. सदोदित फुललेलं दिसणारं सचिवालय मरगळल्यागत झालं होतं. अधिकारीवर्गिनं घंटा वाजवूनही कोणी तेथे गेलं नव्हतं. त्यांनाच त्यांची सारी कामं करण प्राप्त होतं. कारण राज्य शासनाचे तृतीय व चतुर्थ श्रेणी कर्मचारी आपल्या 'न्याय्य मागण्यांची' सरकारला तीव्र जाणीव करून देण्यासाठी गेल्या आठवड्यात तीन दिवस सामुदायिकरीत्या किरकोळ रजेवर गेले होते.

राज्यसरकारच्या या अराजपत्रित कर्मचाऱ्यांनी त्यांच्या मागण्या सरकारने मान्य कराव्यात यासाठी ही जी सामुदायिक रजेची चळवळ हाती घेतली त्या मागण्या आहेत पुढीलप्रमाणे.

१ : सप्टेंबर १९६८ पासून केंद्राप्रमाणे महागाई भत्त्यात वाढ मिळावी आणि भविष्यातही केंद्राप्रमाणे वाढ. २ : १ डिसेंबर ६८ पासून केंद्राप्रमाणे भत्त्याचे वेतनात विलीनीकरण. ३ : केंद्राप्रमाणे शैक्षणिक सवलती. ४ : वैद्यकीय सवलती. ५ : ३ वर्षे सेवा केलेल्या सर्व कर्मचाऱ्यांना सेवेत कायम करणे. ६ : नोकर कपात करणे किंवा अतिरिक्त कर्मचाऱ्यांना इतरत्र सेवेत सामावून घेणे. ७ : ट्रेड युनियनचे हक्क. ८ : परिचर या चौथ्या श्रेणीच्या कर्मचाऱ्यांस शिपायाच्या श्रेणीत सामावून घेणे. ९ : कर्मचारी व शिक्षक यांच्या नव्या वेतनश्रेणीत आवश्यक फेरबदल करणे.

वरील मागण्या मान्य करून घेण्यासाठी युनियनचे नेते व सरकार यांच्यात वेळोवेळी बोलणीही झाली पण शेवटी बोलणी अयशस्वी झाल्याने तीन दिवसांच्या रजेचा कार्यक्रम हाती घेण्यात आला. सर्वच कर्मचाऱ्यांनी दिनांक १० ऑगस्ट रोजी बरिष्ठांकडे रजेचे अर्ज टाकले.

मगळवार दिनांक ११ रोजी सर्वच सरकारी कचेऱ्यांवर अगदी अवकळा पसरली होती. सचिवालयाच्या अनेक खिडक्या बंदच होत्या. चतुर्थ श्रेणी कर्मचारीही रजेवर

५ राज्य लॉटराची रोजची उलाढाल सुमारे रु. ९ लक्ष असते खरी पण सामुदायिक रजेचा परिणाम म्हणून ही विक्री १ लक्ष रुपये एवढी घसरली.]

५ बहुढंगी, बहुरंगी मुवापुरीत साधारणपणे ७० 'रजिस्टर' विवाह]होतात पण विवाहोत्सुकानीसुद्धा या रजेत सहभागी होण्यास ठरविलं होतं की काय न कळे. कारण ११ ऑगस्ट या रजेच्या पहिल्या दिवशी फक्त ४ 'रजिस्टर' विवाहांचीच नोंद झाली.

५ कोर्ट बसताना वा उठताना सरावलेल्या डोळ्यांना दिसणारं नेहमीचं दृश्य म्हणजे लाल डगलेवाला हवालदार मुख्य न्यायमूर्तीचा 'न्यायदंड' घेऊन येतो वा जातो. मात्र हे काम श्री. वकील नावाच्या एका अधिकाऱ्याला करावे लागले.

असल्याने सर्वत्र घाण साठली होती. पहिल्या दिवशी खूपसे कर्मचारी कचेऱ्यांच्या मुख्यद्वारापर्यंत येऊन राहिले होते. घोषणा करणे वगैरे नेहमीचे प्रकार सर्वत्र चालूच होते. काही अनुचित प्रकार होऊ नये म्हणून बंदोबस्त पक्का करण्यात आला होता, पण तीन दिवसांत असा प्रकार कोठेच घडला नाही. पहिल्या दिवशीच्या यशावरून पुढील दोन दिवसांचे यश तर पक्कंच झालं. टेलिफोन ऑपरेटर्स नाहीत म्हणून सरकारने गृहरक्षक दलाच्या महिलांची मदत घेतली. बिचाऱ्या सरकारी अधिकारी-वर्गाला सर्व कामे स्वतःच करून घ्यावी लागली. तिन्ही दिवसाचा रजेचा कार्यक्रम अत्यंत उत्साहाने व निर्धाराने पार पडला. वृत्तपत्रीय बातम्यांवरून महाराष्ट्रात जवळजवळ सर्वत्र ९५ ते १०० टक्के कर्मचाऱ्यांनी भाग घेतल्याचं दिसतं. अर्थातच सरकारने याबाबत काहीच निवेदन न केल्याने 'राज्य शासकीय कर्मचारी महासंघा'च्या 'संपूर्ण यशा'च्या दाव्यात तथ्य असावं असं दिसतं.

पहिल्या दिवशी भर पावसातही पाच ते सहा हजाराची सभा पार पडली. मुंबईत रजेवर असलेल्या कर्मचाऱ्यांची संख्या एकूण ३० हजार एवढी होती तर सबंध राज्यातील रजेवर असलेल्या कर्मचाऱ्यांची संख्या एकूण दीड लाख होती. 'महासंघा'ने आवश्यक सेवा कर्मचाऱ्यांना-म्हणजे पाणी खातं, आरोग्य खातं-इत्यादीना पहिल्या दोन दिवसांच्या रजेतून वगळलं होतं. ही मंडळी तिसऱ्या दिवशी रजेवर जाणार होती (म्हणून पहिल्या दोन दिवशी ह्या कर्मचाऱ्यांनी काळ्या फिती लावून काम केले.)

अर्थातच चळवळीचे अपूर्व यश लक्षात घेऊन युनियनच्या नेत्यांनी त्यांना तिसऱ्या दिवशीमुद्धा रजेच्या कार्यक्रमातून वगळलं.

या तीन दिवसांच्या किरकोळ रजेच्या कार्यक्रमाचे वैशिष्ट्य म्हणजे शिस्तबद्धता व सुसंघटीतपणा. दुसरं म्हणजे अजूनपर्यंत तरी संघटना नेत्यांनी राजकारणी

□ 'पे अॅन्ड अकाउंटन्ट्' खात्याचे एकूण ४५० कर्मचारी राज्यातील साधारणपणे ३० ते ४० लाख रुपयांचे हिशेब वगैरे ठेवण्याचे काम करतात, पण ही सर्वच मंडळी रजेवर गेली असल्याने ही ३० ते ४० लाखांची उलाढाल अजिबात थंडावली होती.

□ राज्य शासनाचे चर्नीरोड येथे 'शासकीय मध्यवर्ती मुद्रणालय' आहे. पण अहोरात्र बंदळ असणाऱ्या या मुद्रणालयाचा परिसर थंडावल्यागत झाला होता. या प्रचंड मुद्रणालयात होती फक्त 'फाइव्ह मेन आर्मी'-हे पाच जण होते मुद्रणालयाचे राजपत्रित अधिकारी.

मंडळींना त्यांच्या शहरापासून ते खेड्यापर्यंत पसरलेल्या व अत्यंत सुसंघटीत अशा 'महासंघा'त प्रवेश करू दिलेला नाही.

राज्य शासकीय कर्मचाऱ्यांची दुसरी एक संघटना आहे. व त्या संघटनेनं विदर्भात या कार्यक्रमाला प्रतिसाद मिळणार नाही अस जरी म्हटलं होतं तरी तेथेही 'रजा कार्यक्रम' भरघोसपणे यशस्वी झाला. नागपुरातील एकूण १०३ कचेऱ्यांतील सुमारे ३४८५ कर्मचारी अनुपस्थित होते. वर्धा, अकोला, यवतमाळ, बुलढाणा व अमरावती येथे अनुक्रमे ९८ टक्के, १०० टक्के, ९८ टक्के, ९० टक्के, व ९० टक्के असा प्रतिसाद मिळाला. तर मराठवाड्यातील पन्नास हजार कर्मचाऱ्यांनी यात भाग घेऊन तो १०० टक्के यशस्वी केला. पुणे विभागात एकूण १७ हजार कर्मचारी गैरहजर राहिले असा महासंघाचा दावा आहे. बाकी महाराष्ट्रातही ही अनुपस्थिती १०० टक्के होती असे वृत्तपत्रीय वृत्तांतावरून दिसतं.

कर्मचाऱ्यांच्या मागण्या व त्यांचे स्वरूप, संघटनेचा लढा व इतिहास मनोरंजक आहे.

राज्य सरकारी कर्मचाऱ्यांची एकूण संख्या अडीच लाख आहे. त्यात ७० हजार पोलिस असून त्यांना कोणत्याही प्रकारचे ट्रेड युनियनचे हक्क नाहीत. साधारणपणे १२ ते १५ हजार राजपत्रित अधिकारी आहेत व दहा-बारा हजार कर्मचारी काही जुन्या युनियनचे सदस्य आहेत. म्हणजे राहिलेले जवळ जवळ दीड लाख कर्मचारी 'महासंघा'च्या कक्षेत येतात. त्यापैकी ३० हजार खुद्द मुंबई शहरात असून बाकीचे १ लाख २० हजार एकूण २५ जिल्हे वा २३९ तालुके यात येतात. शिवाय २ ते ३ लाख जिल्हा परिषदेचे कर्मचारी व माध्यमिक शिक्षक वगैरे धरून एकूण मागण्यांचा फायदा सुमारे ५ लाख कर्मचाऱ्यांना मिळू शकेल. यांच्या कुटुंबाची लोकसंख्या साधारणपणे २७ लाखापेक्षा अधिक भरते. १९६१ सालच्या जनगणनेनुसार राज्य सरकारच्या एका कमावत्या व्यक्तीवर ५.२ मंडळी अवलंबून असल्याचे आढळून आले. हे सर्व मध्यमवर्गीय कर्मचारी असून सरकारी कर्मचाऱ्यांपैकी ८० टक्के मंडळी ग्रामीण विभागातील असतात.

कोणत्याही राजकीय पक्षाचा पाठिंबा नसताना, राज्य सरकारचे कर्मचारी एवढी अभेद्य व प्रभावी संघटना कशी बांधू शकले याचे उत्तर कदाचित त्यांच्या इतिहासात सापडू शकेल.

सन १९५६ मध्ये ज्यावेळी नित्योपयोगी वस्तूंच्या किमती वाढू लागल्या त्यावेळी सचिवालयातील काही तरुण मंडळींना संघटना स्थापन करण्याची आवश्यकता वाटू लागली. प्रथमतः सर्व कारभार भीतियुक्त वातावरणामुळे उघडपणे चालविणे शक्य नव्हते. पण हळू हळू मंडळी वाढू लागली. संघटना बाळसे धरू लागली. आणि ६८ सालच्या आक्टोबरमध्ये संघटनेचे रूपांतर 'महासंघा'त झाले.

१९३१ साली जागतिक मंदीची लाट आलेली होती. त्यावेळी सरकारी

नोकरांच्या पगारात कपात करण्यात आली होती, पण १९४७ साली सुधारित वेतन श्रेणी आली खरी पण प्रत्यक्षात ही वेतनश्रेणी १९३१ सालच्याच पातळीवर होती. १९४७ नंतर वेतनश्रेणीत सुधारणाच झालेली नव्हती. १९५२ साली गाडगीळ आयोगाने अहवाल सादर केला, पण हा अहवाल केंद्र सरकारने ५९ साली मान्य केला, पण महागाईभत्ता पगारातच समाविष्ट करण्यात आला होता.

१९६५ साली बडकस आयोगाची नेमणूक झाली. यावेळी म्हणजे १९६५-६६

निषेध पत्र

महोदय,

१०-८-७०

जीवनावश्यक वस्तूंच्या किंमती सतत वाढत असून परिणामी वेतनाच्या खऱ्या मूल्यात सतत घट होत आहे. अशावेळी केंद्र शासनाने दिलेली सप्टेंबर १९६८ पासूनची महागाई भत्त्यातली अपुरी वाढही महाराष्ट्र शासनाने अद्याप राज्य शासकीय कर्मचाऱ्यांना दिलेली नाही. सतत वाढणाऱ्या महागाईमुळे खर्चाची तोडमिळवणी करण्यासाठी शैक्षणिक व वैद्यकीय सवलतीसारख्या पूरक व निकडीच्या योजनांचाही शासनाने स्वीकार केलेला नाही. कर्मचारी व शिक्षक यांच्या वेतनपुनर्रचनेतून निर्माण झालेल्या प्रश्नाची अजूनही उकल झालेली नाही. या एकूण परिस्थितीचा प्रागतिक दृष्टिकोनातून विचार करून हे प्रश्न सोडविण्यासाठी शासनाने अजूनही निकोप धोरण स्वीकारलेले नाही.

शासनाच्या ह्या अन्याय्य व निष्ठूर धोरणाचा निषेध करण्याकरिता व त्याबाद्दल्या तीव्र भावना व्यक्त करण्याकरिता महाराष्ट्र राज्य सरकारी नोकर मध्यवर्ती संघटनेने केलेल्या आवाहनाला प्रतिसाद म्हणून दिनांक २३ एप्रिल १९७० रोजी राज्य शासकीय कर्मचारी कामावर उपस्थित नव्हते. अशाप्रकारे परिणामकारकपणे असंतोष व्यक्त करूनही शासनाने अन्याय दूर केलेला नाही. गेले तीन महिने संघटनेने वाटाघाटीने हे प्रश्न सोडविण्यासाठी केलेले प्रयत्नही असफल ठरले आहेत.

या परिस्थितीत, महाराष्ट्र राज्य सरकारी नोकर मध्यवर्ती संघटनेने दि. ११, १२ व १३ ऑगस्ट १९७० रोजी तीन दिवसांची रजा घेण्याचे आवाहन केले आहे. त्या आदेशानुसार मी बरील तारखांना कामावर उपस्थित रहाणार नाही.

माझी ही अनुपस्थिती मला उपलब्ध असलेली रजा म्हणून समजण्यात यावी.

आपला / ली नम्र,

सर्व कर्मचाऱ्यांनी अधिकारीवर्गास तीन दिवसांच्या रजेसाठी केलेले हा अर्ज.

मध्ये केंद्र व राज्य सरकारी नोंकरांच्या पगारातील तफावत सुमारे २० रुपयांपासून ८० रुपयांपर्यंत होती.

त्या आधी म्हणजे १९६४ साली २५० किंवा २५० च्या आत मूळ पगार असणाऱ्यांना सरकारने ५ रु. पगारवाढ दिली होती. यावेळी निषेधाचा एक नाविन्यपूर्ण प्रकार सघटनेने घडवून आणला. ही ५ रुपये पगारवाढ सर्व कर्मचाऱ्यांनी मनीऑर्डरने मुख्यमंत्र्याकडे पाठविली. ह्या मनीऑर्डर्स नाकारण्यासाठी सरकारला २ कारकुनांची नेमणूक करावी लागली.

चौसष्ट सालच्या १ सप्टेंबरलाही असाच एक मजेदार कार्यक्रम करण्यात आला. त्या दिवशी फक्त एका दिवसाकरिता कर्मचाऱ्यांनी पगार घेण्याचे नाकारले व ती सर्व पाकिटे कुठे ठेवावी हा सरकारपुढे भला मोठा प्रश्न पडला.

११ ऑगस्ट १९६६ साली प्रथमच एक दिवसाच्या सामुदायिक किरकोळ रजेचा आदेश महासंघाने दिला. हा कार्यक्रम यशस्वी झाला.

आझाद मैदान काही क्षण

दि. १३ ऑगस्ट—तीन दिवसांच्या सामुदायिक रजेची सांगता. दृष्य होते—आझाद मैदान ते काळा घोडा या मार्गावरील प्रचंड मोर्चाचे व त्यानंतर काळा घोडा येथे झालेल्या सभेचे.

अत्यंत शिस्तबद्ध व सुसंघटीत असलेल्या या मोर्चात साधारणपणे २५ ते ३० हजार मंडळी असावीत. काळा घोडा हा परिसर म्हणजे विधानसभा चालू असताना येणाऱ्या व तेथेच अडविल्या जाणाऱ्या मोर्चाचा व या मोर्चाचं याच ठिकाणी सभेत रूपांतर होत असत. तेव्हा या मोर्चाची दृश्ये पहायला सरावलेले डोळे (जी मंडळी या भागात काम करतात त्याचे) स्तिमित झाले होते. अनेकांनी असे उद्गार काढले, 'इतका शिस्तबद्ध व सुसंघटीत मोर्चा आम्ही गेल्या कित्येक महिन्यात पाहिला नव्हता.' अशा या मोर्चाची रंगीबेरंगी क्षलक.

नेहमीच्या मोर्चात ऐकू येणाऱ्या नुसत्या एका ठराविक पद्धतीच्याच घोषणा या मोर्चाच्या वेळी नव्हत्या, तर त्यात काही होत्या अत्यंत आगळ्या वेगळ्या घोषणा. पढरपुरास जाणाऱ्या दिंडीप्रमाणे झांजांचा उपयोग मोर्चातील घोषणांना साथ करण्यासाठी केला गेला होता.

या नवभजनी मंडळीचं भजन होतं—

'रघुपती राघव राजाराम
कामावर जाणारे निमक हुराम.'

कुटुंब नियोजन खात्यातील सुमारे ५ हजार कर्मचाऱ्यांवर नोकर कपातीचं संकट उभे ठाकले होते. पण संघटनेने लढा दिला. परिणामी फक्त हजार लोकांनाच याची झळ लागली. पण यानेही संघटनेचे समाधान झाले नाही म्हणून राज्य आरोग्य मंत्र्यांच्या घरासमोर धरणे धरण्याचा कार्यक्रम हाती घेण्यात आला व त्यात काही कर्मचाऱ्यांना अटक करण्यात आली. ही बातमी सचिवालयात पोहचताच १५ मिनिटात सर्व कर्मचारी खाली येऊन त्यांनी निदर्शने केली. पकडलेल्यांना सोडण्यात आले आणि या प्रकरणाचा शेवट या सर्व हजार लोकांना निरनिराळ्या ठिकाणी सामावण्यात येऊन गोड झाला.

बडकस आयोगाची नेमणूक झाल्यावर डॉ. वागळे या अर्थतज्ञांच्या मार्गदर्शनाखाली सुमारे १०० कारकून मंडळी संध्याकाळी ५ ते रात्री ९ वाजेपर्यंत काम करीत असत व निरनिराळ्या १७०० वेतन श्रेणी असलेल्या कर्मचाऱ्यांना बडकसचा फायदा करून देण्याच्या दृष्टीने त्यांचे संशोधन चाललेले असे.

.... काही घोषणा

पुरुषांच्या बरोबरीनं स्त्री कर्मचाऱ्यांचे नाजूक गळेही उस्ताहानें वरील भजन म्हणताना ऐकू येत होतं.

दुसऱ्या काही घोषणा होत्या पुढील प्रमाणे—

‘आमचा लढा कशासाठी ? माणूस म्हणून जगण्यासाठी’

‘अपना देश अपनी सत्ता । सभी देशमे एकही भत्ता ।’

‘तीन दिवस काय घडलं ? शासन बंद पडलं.’

या नाविन्यपूर्ण घोषणांबरोबरच होती अनेक नाविन्यपूर्ण व अर्थपूर्ण घोषणा-पत्रके—

‘बंद काम बंद । शासनाचे नाक बंद’

‘कोरडी सहानुभूती भाकरी बनू शकत नाही.’

‘संघटना हे शस्त्र आमूचे । न्याय्य चालला लढा,

जबर अशी ही जिद्द बाधली । शासन घेईल घडा.’

‘एक देश लोकसत्ता, केद्र—राज्य एकच भत्ता.’

३ वाजता निघालेला मोर्चा ५॥ वाजता काळा घोडा येथे आल्यावर जेव्हा सभेला सुरुवात झाली त्यावेळी थोडा वेळ पावसाने सभेला साथ देण्याचा चंग बांधला. पण नेत्यांच्या आवाहनाला कर्मचाऱ्यांनी साथ देऊन २॥ तास चाललेल्या सभेतील अनेक वक्त्यांची भाषणे छत्र्या न उघडता शांतपणे ऐकली. मधून मधून पाऊस हजेरी लावतच होता.

आंध्रप्रदेश, म्हैसूर, केरळ, तामिळनाडू, राजस्थान, गुजरात, पंजाब, हरियाणा, मध्यप्रदेश, ओरिसा, बिहार, हिमाचल प्रदेश, त्रिपुरा व पश्चिम बंगाल इत्यादि राज्ये केद्राप्रमाणे महागाई भत्ता देत असतात. पुरेशा प्रमाणात निधी उपलब्ध असलेलं महाराष्ट्र सरकार या बाबतीत चालढकल करते असा युनियनचा दावा आहे.

युनियनने काही काळापूर्वी 'लढा निधी' जमविण्याचा निर्धार केला आणि प्रत्येकी ५ रुपये घेण्याचं ठरलं. महिन्याभरात १॥ लाख कर्मचाऱ्यांकडून ६ लाख रुपये जमले.

सघटनेचे अध्यक्ष श्री. गुब्बी व सरचिटणीस श्री. र. ग. कर्णिक व त्याचे इतर सर्व सहकारी, कर्मचाऱ्यांच्या 'योग्य मागण्यां'साठी अहोरात्र सदनशीर मागने लढा देत आहेत.

तीन दिवसांच्या 'रजा कार्यक्रमा'च्या शेवटच्या दिवशी आझाद मैदानावरून सुमारे २५ हजार कर्मचारी अपूर्व एरुजुतीने विधान समेकडे मोर्चा घेऊन गेले होते व पाऊस पडत असूनही नेत्यांच्या आवाहनाला प्रतिसाद देऊनही सुमारे तीन तास चक्क रस्त्यावर बसून नेत्यांची भाषणे ऐकत होते.

अशी ही शासकीय कर्मचारी मडळी जेव्हा रजेवर जातात तेव्हा सर्वच सरकारी कचेऱ्या सुन्न सुन्न वाटतात.

□ □ □

समेत अनेक वक्ते बोलले—प्र. स. पक्षाचे विज्ञान परिषद सदस्य प्रा. मधु दंडवते यांच्या भाषणातील हा एक मजेदार किस्सा—'आमदारकीची शपथ घेतल्यानंतर जनतेशी एकनिष्ठ राहण्याची शपथ घेण्यासाठी आज येथे आलो आहे. एका आमदाराने विचारले, 'का हो, कोठे चाललात?' मी म्हणालो, 'काळा घोडा येथे राज्य कर्मचाऱ्यांचा मोर्चा येणार आहे हे तुम्हाला माहीत नाही का?' त्यावर सदर आमदार महाशय उत्तरले, 'निमंत्रण आहे का?' त्यावर मी म्हणालो, 'तेथे कर्णिकांच्या मुलीचे लग्न आहे का, तर निमंत्रण हवे?'

रातराणी । रातराणी
। विजय तेंडुलकर ।

प ग ला घो डा

सोड ग रस्ता हो बाजूला
चौखुर येतो पगला घोडा



अमरीश पुरी

मराठी रंगभूमीला स्मशान नवे नाही. कै.
गडकऱ्यांनी आपल्या प्रेमसंन्यास आणि
भावबंधन नाटकात स्मशानातले प्रवेश टाकले
होते. भावबंधनमधला स्मशानातील प्रवेश तर
तादृश जरूर नसताना आलेला वाटतो.
ही स्मशाने नैमित्तिक आणि शिवाय गुंडाळ-
णाऱ्या पडद्यावरची असत. पडद्याबरोबरच

ती गुडाळली जात. हा पडदा बहुधा बागेविगेचा असे. प्रवेशातले पात्र म्हणते म्हणून स्मशान मानले जाई.

बंगालच्या बादल सरकारनी एका सरळ नाटकात असे नैमित्तिक स्मशान आणण्या-
ऐवजी नाटकच स्मशानात नेऊन ठेवले आहे. स्मशानातले एकच एक स्थळ त्याला आहे.
स्मशानापासून ते सुरु होते आणि स्मशानातच संपते. रडणारी कुत्री, जळणारे प्रेत,
धर्मशाळा, असे स्मशानाचे साग्रसगीत स्वरूप या 'सरकारी' स्मशानाला आहे.
इतके कशाला, एका तरुण मुलीच्या जवळ जवळ बेवारशी प्रेताला खांदा देऊन
स्मशानात पोचलेले चार जणदेखील आहेत. त्या मुलीचे ते तसे म्हटले तर कोणी
नाहीत, पण 'खांदा'चेही एक नाते असावे. चौघांच्याही नकळत ते निर्माण झाले
आहे. स्मशानात एकीकडे (विंगेत) त्या मुलीची चिंता जळते आहे आणि धर्मशाळेत
हे चौघे पत्यांचा डाव टाकून बसले आहेत—आळीपाळीने त्या जळत्या प्रेतावर
नजर ठेवीत.

गप्पा चालू आहेत. एकमेकाची वये वगैरे. जग कोणी किती पाहिले, कोणाच्या
तव्वेतीचे रहस्य काय, कोणी लग्न का केले नाही. गप्पाच्या भरात बाटली निघते, ही
पाचव्या कोणी या चौघांसाठी दिली आहे—स्मशानात नेऊन त्या मुलीला जाळण्याच्या
बदल्यात दिली आहे. बाटलीत तिघेच वाटेकरी होतात. चौथा शाळामास्तर कोरडा
राहू मागतो. बाटली रिती होऊ लागते, रात्र चढू लागते. डाव उलटू लागतात, प्रेत
जळत असते आणि गप्पा रंगतात. त्या जळत्या मुलीसाठी वाटली आहे. बाटलीमुळे
त्या जळत्या मुलीच्या गोष्टी निघतात. कोणाची काही, कोणाची काही माहिती.
काही ऐकीव, काही प्रत्यक्ष, सगळी चित्तर आणि वातड.

पहिली बाटली संपते तेव्हा चौथा शाळामास्तरदेखील कसल्यातरी आवेगाने पिऊ
लागलेला असतो. डोकी भरभरलेली असतात. उपचार आणि अलिप्ततेचे वहाणे
सुटलेले असतात. त्याआतले, त्यापलीकडेचे तपशील कळत नकळत बाहेर येऊ लागलेले
असतात. बोलणारालाही यातला एकादा नवा असतो, निदान नवा अनोखा वाटतो.

एकेका स्मरणात खोलवर गाडलेले काही प्रसंग, काही वेदना जागू लागतात, वर
वर येतात. अनावरणे येतात. नको म्हटले, पुरे म्हटले तरी येतात. बैठकीचा नूर
बदलू लागतो. दुसरी बाटली निघते. ही चौघातल्या एका सुस्थित अविवाहित
काँट्रॅक्टरने येताना आणलेली.

रात्र आणि डोकी झपाट्याने चढत जातात. शब्द, गात्रे जडावतात. डोळे तार-
वटतात. प्रत्यक्ष बोलणे मदावते आणि मनाचे रंगमंच झपाट्याने उजळू लागतात.
घडलेले प्रसंग जणू पुन्हा त्यावर घडू लागतात. ज्याचे त्याचे एक जग. अनुभवांचा
आणि त्या आघाराने घडविलेली, जगण्याच्या एका सोयिस्कर तत्त्वज्ञानाची पुंजी. या
अंतस्थ रंगमंचावर एकेक स्त्री येते. एकमेकीपासून वेगळी. तरी यातली प्रत्येक
अन्हेरली गेलेली, उपयोग करून एका किंवा अनेक पुरुषांनी फेकलेली. तिच्या तिच्या

पद्धतीने एकनिष्ठ. एकच एक प्रेम संपले की नैसर्गिक रूपणे त्या प्रेमाबरोबरच संपणारी. कोणी उच्चवर्गीय, कोणी अनाडी मजूर, कोणी पाठरपेशा मध्यमवर्गीय.

चौघा 'खांदे'वाल्यांची मने, नजरा तारवटतात आणि आठवणी, अपराधी जाणीवा, व्यथा, गाऱ्हाणी भडभडा ओकली जाऊ लागतात ती जळत्या चितेच्या साक्षीने. या चितेवरची स्त्री जणू हे ऐकण्यासाठी आसमतात एकवटते. या चौघां-भोवती भिरभिरू लागते. म्हणते, सागा, सांगा ना, माझी गोष्ट सागा. त्यांनी तिची 'गोष्ट' सागावी म्हणून तडफडते, व्याकूळ होते. त्या चौघांनाही ती थोडीबहुत ओळखून आहे. कोणाकोणाशी भरणाच्या प्रवासात तिचा कुठे कुठे संबधही आला आहे. उदाहरणार्थ चौघांपैकी वयस्क, अविवाहित कंपोंडर. याने शेवटी तिला विष दिले. तिने जगावे असे काही तो तिला देऊ शकला नाही म्हणून अगतिकपणे त्याने तिला अखेर विष दिले. तिला तेच हवे होते म्हणून दिले. तिच्या दुर्दैवी आयुष्याची कर्मकथा संपवून टाकण्याला त्याचीच मदत झाली.

कोणाकोणाच्या अंतस्थ रंगमंचावरच्या कोठल्या कोण झिडकारल्या, अन्हेरल्या एकनिष्ठ, मनस्वी स्त्रिया आणि ही जळणारी स्त्री नाटकाच्या ओघात समांतर होतात आणि शेवटी जणू या सर्व स्त्रीजातीची एक चिंता विंगेत क्षीणपणे जळत रहाते. पुरुषी अपराधांची एकच एक कथा रंगमंचावर वाढत रहाते, प्रेम, निष्ठा न समजणारा पुरुष. शरीर समजणारा पुरुष. स्वतःच्या अहंकारापायी, प्रतिष्ठेपायी आणि वासनेपायी हीनतेच्या परिसीमेप्रत पोचून पुन्हा नामानिराळा होणारा नादान, चातड, साळसूद पुरुष. अपराधाची जाणीव दारूत बुडवून विसरू पहाणारा महामूर्ख नादान पुरुष. त्या केवळ एका चितेच्या साक्षीने ही कथा जणू स्थलकालातीव्र होते.

यातच एका पारंपारिक बंगाली बाळगाण्यातले एक कडवे चितेवरच्या स्त्रीच्या रंगमंचावरच्या भिरभिरल्या आकृतीतोंडी सारखे येत रहाते. त्याचे मराठी भाषांतर करायचे तर असे :

आंब्याचा पाला जोडा, जोडा
मारा चाबूक उधळेल घोडा
सोड ग रस्ता हो बाजूला
चौखुर येतो पगला घोडा...

हा पगला घोडा सदा उधळू बघणारा, अदृश्य, या कथेत सारखा फिरत रहातो. रंगमंचावर न येता तो जाणवत रहातो. रंगमंचावरचे जणू तो एक फार महत्त्वाचे पात्रच बनतो. बालगीतातला घोडा पुरुष जमातीच्या वासनेचे प्रतीक होऊन उधळत रहातो - चितेवरच्या त्या स्त्रीच्या प्रत्यक्ष रंगमंचावरच्या क्षपाटल्या, भिरभिरल्या आकृतीच्या तोंडी.

या कथेचा शेवट काय होतो ? खरे तर कथेचा शेवट झालेला असतो तिथेच हे नाटक मुळी सुरू होते. स्मशानात केलेला स्त्री-पुरुष नाट्याचा हा एक प्रकारे पोस्ट-मॉर्टेम ठरतो. तितका नाट्यहीन, वैचित्र्यशून्य, अलिप्त आणि भेंसूर. त्रास देणारा. अंमत म्हणजे, अर्थपूर्ण किंवा सहेतुक नाट्यहीनता कित्येकदा सरळ नाट्याइनकी वेधून धरते. स्वरांच्या गतीसारखा एकच एक अखंडित खर्जदेखील आपल्याला किंचित्काळाने झपाटून टाकतो. तसे हे नाटक आहे. हा खर्ज आहे, ही गत नव्हे.

असे एकसुरी नाटक लिहिणे एक वेळ सोपे, पण करणे फार कठीण. मुंबईत थिएटर युनिटने हे हिंदीत सादर केले आहे. सत्यदेव दुबे आणि अमोल पालेकर यांनी त्याचे दिग्दर्शन केले आहे. नेपथ्यापासून या नाटकाचा एक स्वतंत्र विचार प्रयोगात केलेला जाणवतो. मूळ नाट्यसहितेतली धर्मशाळा या प्रयोगात दिसत नाही. इथे रंगमंचावर फक्त कम जास्त उंच 'लेव्हल्स' आणि काही पायऱ्या दिसतात. या साऱ्याला गडद काळा रंग आहे, मागे काळ्या रंगाचाच पडदा आहे. रंगमंचावर सारे स्पष्ट दिसावे एवढा पण जरा अपुराच प्रकाश आहे. विंगेत जळत्या चित्तेचे निदर्शक म्हणून लाल उजेड टाकला आहे. मागे कुत्रे रडल्याचे इफेक्ट दिले आहेत. यातून ते स्मशान, तो घाट, ती धर्मशाळा, ती चित्ता प्रेक्षकांनी समजून घ्यावयाची आहे. महत्त्व आहे ते चार पात्रांना, त्यांच्या बडबडीला आणि त्या चित्तेवरच्या मुलीला. पुढे पुढे सारख्याच येणाऱ्या पगल्या घोड्याच्या प्रतीकाला. चार पात्रांच्या भूतकालीन स्मृतीच्या चित्रणाला. तांत्रिक दृष्ट्या तरी नाटक 'हलते' ते या पूर्वस्मृतीच्या वैचित्र्यामुळेच. पण पुढे त्यांचेही वैचित्र्य उरत नाही. अखेरच्या क्षणी नाटक उरते कांपोंडर कार्तिकचे आणि चित्तेवरच्या नायिकेचे. त्रिषप्रानावर ते संपू पहाते पण संपत नाही. विषाचा ग्लास कार्तिक शांतपणे म्हाली ओतून टाकतो आणि नाटक संपते. 'क्लायमॅक्स' येतच नाही. तो मुळात मुळी नाहीच.

नेपथ्याप्रमाणे नायिकेच्या व्यक्ति-रेखेबाबतदेखील दुबे-पालेकर यांचे काही स्वतंत्र हिशेब जाणवतात. सालस, दुर्देवी नायिका मृत्यूनंतरच्या रंगमंचावरील पुनरुत्थानात (या दिग्दर्शकाच्या मते) विलक्षण आक्रमक आणि वागण्या बोलण्यात फार वेशरम, पुरुषी, उद्दाम वाटावी अशी होते. आता तिने दबलेले, सौशिक आणि सालस राहण्याचे कारणच नाही. ती तर सरणावर तिकडे जळते आहे. आता तिने भ्यायचे, मानायचे कोणाला आणि का ?

थिएटर युनिटच्या प्रयोगात अभिनयाचे पारडे जड आहे. ते जड आहे त्याचे सर्वांत मोठे श्रेय कार्तिक कपोंडरच्या भूमिकेतील अमरीश पुरीना. त्याखालोखाल परिणाम तरला मेहता चित्तेवरच्या नायिकेचे मनस्वी व्यक्तिमत्त्व होऊन साघते. जागोजाग तिला चार उपस्थित पुरुषांच्या आयुष्यातील नायिकांच्या भूमिकाही बठवाव्या लागतात; त्यांचे वेगळेपण ती दाखविते पण सारख्याच प्रमाणात पटवीत

नाही. किंबहुना या नायिका या प्रयोगात बव्हंशी बाहुल्या रहातात, त्यांना मुख्य नायिकेसारखे एक रसरशीत रूप प्राप्त होत नाही. असे एकेक आक्रमक रूप स्वतंत्रपणे प्रेक्षकाला डिवचीत, अशांत करीत नाही. मुख्य नायिकेच्या भूमिकेतही तरलाचे सदोष हिंदी उच्चार तिच्या सुंदर अभिनयाला आणि समर्थ व्यक्तिमत्त्वाला एकाद्या मोक्याच्या जागी छेद देतात. गजानन भंगेरा (शशिबाबू) सूर्यकांत फातरफेकर (सानुबाबू) अमोल पालेकर (हिमाद्री) हे तिघे या दोन मोठ्या ताकदीच्या नटांना चागली साथ देतात. तरीही हे नाटक घेऊन जातो. अमरीश पुरी यांचा इरसाल चरबट, सवेदनाक्षम, वैशिष्ट्यपूर्ण कातिक कर्पोंडर. या भूमिकेत पुरी 'बाबुल मोरा' ही प्रसिद्ध ठुमरी गातात. मूळ नाट्यसंहितेत नसलेले हे संगीत या गद्य नाट्यप्रयोगात इतके चपखल साजते आणि असा मर्मी परिणाम साधते की हे या नाट्यप्रयोगाचे एक बलस्थान ठरले आहे. नाटकाअखेरच्या प्रवेशात पुरी आपल्या अभिनयाचीही कमाल करितात.

तरीही हा बांधीव प्रयोग काही जागी सैल पडतो, चित्त विचलित होण्याला अवसर देतो. याचे कारण मूळ नाट्यवस्तूच्या अखंडित एकसुरीपणात शोघले पाहिजे. असा एकसुरीपणा ताण मुळीही सैल पडू न देता अडीच तास पेलणे मुळीच सोपे नाही. त्यासाठी प्रयोगाची गुणवत्ता सर्वांगानी श्रेष्ठ हवी. थिएटर युनिटचा नाट्यप्रयोग असा सर्वांगानी श्रेष्ठ नाही. त्यात उजवे डावे आहेत. उदाहरणार्थ प्रकाश-योजनेत स्मशानातल्या चढत्या वाढत्या रात्रीचे 'मूडस' जागे करण्याचे सामर्थ्यही नाही.

परंतु असा सर्वांगानी श्रेष्ठ गुणवत्तेचा प्रयोग मराठीच काय पण कोणत्याही रंगभूमीवर मुळी अद्याप यायचाच आहे. कदाचित तो कधीच येणार नाही. आणि तरीही बिघडत नाही.

तरीही 'पगला घोडा' परिणाम साधतोच.





समीर

३ 'इजिप्त-शास्त्र'

भारताच्या प्राचीन इतिहासाचे ज्याप्रमाणे 'भारत-शास्त्र' (इंडॉलॉजी) तयार झाले आहे त्याप्रमाणे इजिप्तच्या प्राचीन इतिहासाचे 'इजिप्त-शास्त्र' (इजिप्टॉलॉजी) तयार झाले आहे. या शास्त्राचे व्हिएन्ना विश्वविद्यालयात अध्ययन करीत असलेले श्री. जोसेफ विक्लर भारत व इजिप्त या दोन अतिप्राचीन देशांना जोडणाऱ्या एका अज्ञात दुव्याचा मागोवा घेत नुकतेच भारतात येऊन गेले तेव्हा त्यांनी प्राचीन इजिप्तची थोडीशी पण सुरस माहिती दिली.

ते म्हणाले, संगमरवरी दगडांबद्दल जगप्रसिद्ध असलेले राजस्थानातील मकराना हे जगातले एकमेव स्थान असे आहे की जेथे दगड फोडण्याचे प्राचीन इजिप्शियन तंत्र अजून वापरण्यात येते. हे तंत्र प्रत्यक्ष वापरात असलेले पाहण्यासाठी विक्लर अजमेरजवळ मकराना येथे गेले, तेव्हा त्यांना आढळले की, दगड फोडण्यासाठी आता जगात सर्वत्र डायनामाइट वापरण्यात येत असले तरी चार हजार वर्षांपूर्वी इजिप्तमध्ये ज्या पद्धतीने झाड फोडीत त्याच पद्धतीने मकराना येथील सुमारे दोनशे खाणींत अजूनही दगड फोडण्यात येतो. प्राचीन इजिप्शियन दगडाच्या खाणीत नैसर्गिक भेगा कुठे आहेत हे पाहत व त्या भेगेत ठिकठिकाणी लाकडाच्या पाचरी ठोकित. मग त्या पाचरीवर पाणी ओतण्यात येई. पाचर पाण्यामुळे फुगे व दगड फुटत असे. मकराना येथे सध्या हेच तंत्र वापरले जाते. पण लाकडाची पाचर न ठोकता लोखंडाची ठोकली जाते. नंतर ही पाचर हातोडीने खोल खुपसली जाते. संगमरवरी दगडात अनेक भेगा असतात, पण अनुभवी कामगारांना कुठली भेग दुभंगली जाईल हे ओळखता येते.

विक्लर यांनी उत्खननशास्त्रावर एक जर्मन पुस्तक वाचले. त्यातल्या केवळ एका वाक्यावरून त्यांना पत्ता लागला की दगड फोडण्याचे प्राचीन इजिप्शियन तंत्र अजूनही भारतात वापरले जाते. पण भारतात कुठल्याही उत्खननशास्त्रविषयक पुस्तकात याची माहिती नव्हती व 'आर्किऑलॉजिकल सर्व्हे ऑफ इंडिया' ही संस्थाही हे तंत्र नक्की कोठे वापरले जाते हे सांगू शकली नाही. ते कोठे तरी राजस्थानात वापरले जाते एवढ्या माहितीवर त्यांनी राजस्थानात मोटारीने प्रवास केला व

ठिकठिकाणी थांबून खेडेगावातल्या माणसाना विचारले : दगड कोठे फोडतात ? गावकरी एका दिशेने बोट दाखवीत व विक्लर त्या दिशेने निमूटपणे जात. असे करीत करीत ते नेमके मकराना येथे पोचले.

विक्लर यानी इजिप्तमधील पिरॅमिड मनोऱ्याच्या बाधकाम-तत्राचे संशोधन चालविले आहे. यातले काही पिरॅमिड सुमारे साडेचारशे फूट उच असून ते बांधण्यासाठी सुमारे वीस लाख शिळा लागल्या व प्रत्येक शिळेचे वजन दहा ते वीस टन होते. बाधकामपद्धतीची जी थोडी फार माहिती उपलब्ध आहे त्यावरून असे दिसते की प्रथम एक दगडी चबुतरा बांधून त्यावर मृताचे थडगे ठेवण्यात येई. मग लहान लहान होत जाणाऱ्या शिळा एकमेकींवर रचून टोकापर्यंत रचना करण्यात येई. प्रत्येक शिळेचे दहा ते वीस टन वजन असल्याने त्या एकमेकींवर रचीत जाणे सोपे नव्हते. पण हा प्रश्न सोडविण्यासाठी पिरॅमिड बाधताना त्याला लागून चिखलमातीची एक चढती पायवाट बांधण्यात येई. या वाटेवरून दगड वर चढविण्यात येत. दोन शिळांच्या दरम्यान मॉर्टर किंवा वाळूचा थर नसे हे विशेष. एक पिरॅमिड बांधायला एक लाख माणसाना सुमारे दहा वर्षे लागत असा अंदाज आहे. कैरो व इतर दोन-तीन ठिकाणचे सुमारे वीस पिरॅमिड अजून उत्कृष्ट अवस्थेत आहेत. काही लहान पिरॅमिड विटाचे बांधले आहेत. सिक्कारा येथील एका पिरॅमिडची बांधणी सदोष असल्याने तो कललेल्या त्रिकोणासारखा दिसतो.

पिरॅमिड का बांधीत ? प्राचीन इजिप्शियन आपल्या राजाला ईश्वर मानीत. त्याच्या मृत्यूनंतरही त्याची दैवी शक्ती राज्यात कायम ठेवण्यासाठी ते त्याला पिरॅमिडमध्ये पुरीत. प्राचीन इजिप्तच्या चित्रलिपीला हायरोग्लिफिक्स म्हणतात. चांगली स्मरणशक्ती असलेल्या कुठल्याही माणसाला साधारणपणे सहा महिन्यात ती शिकता येते. या लिपीत ७३४ चिन्हे असतात. त्यातल्या ५०० आल्या तरी ही चित्रलिपी लिहिता व वाचता येते.

□ □ □

पुरंदर्यांची दौलत

नऊ पेशवेकालीन कथा

ब. मो. पुरंदरे

किंमत : साडेतीन रुपये

राजहंस प्रकाशन

नको ओतू भरली घागर
तिन्ही सांजची.
लक्ष्मीची वेळ ...

दीपा गोवारीकर

घट तिच्या शिकामा!

घर पाव्हणं की दार पाव्हणं एवढाच गावाचा विस्तार. एखाद्याच्या कानाला लागून कुणी हलकेच काही कुजवुजावं आणि घटकाभरानं तेच पुन्हा बाळसंघरून ज्याचं त्याच्या कानी पडावं. लीलाच्याही कानी पडते. मग लीला आपल्याशीच हसते. कड कडू. मनात म्हणते, कर्मण्येवाधिकारस्ते ! शिवणाचा दोरा कटकन् दातानं तोडते. पाणी यायची वेळ झाली म्हणून ओचेपदर सारखे करीत उठते. सकाळीच भरून ठेवलेल्या घागरी घासते. पुन्हा एकदा त्या लखलख करू लागतात. चिंचमिठाची चव अंगभर माखून लखलखीत उजेड मिरवीत ताजे पाणी काठोकाठ भरले जाते. समाधानानं लीला पाहते.

तीच तिच्या संसाराची शोभा. दोन लकाकणाऱ्या तांब्याच्या घागरी. सदा ताज्या पाण्यानं भरलेल्या. सगळं घर मोडीला गेलं. पण लीला घागरींवर आडवी पडली. सासूनं स्वाधीन केलेले ते घडे जीवापाड जपले. मोडक्या संसारात ती लखलख विशोभित दिसे. पण लीलानं प्रसन्न होंऊन हसावं त्या वैभवाकडे पाहून.



पाहतापाहता एक आठवण उसळी येऊन वर येई. शाळकरी हूड लीला शनिवारी संख्याकाळी परतली खेळून. हातपाय धुतले आणि विचित्र खेळ सुचला. भरलेली तांब्याची घागर घेऊन परसातल्या केळीशी गेली. भरली घागर केळीच्या पायावर बदाबद ओतू लागली. पाहताक्षणी आई कर्कश आवाजात ओरडली, 'नको ओतू भरली घागर तिन्ही सांजची. लक्ष्मीची वेळ. विद्रकल्याणी कार्टी आहे.' तोवर घागर रिकामी झाली होती. आपले चुकले असे लीलाला वाटले. फार क्वचित तसे वाटे. पण आज वाटले. दोन घपाटे खाताना वाटले आणखी चार मारले तरी आईचेच खरे !

एवढीच आठवण. पण ठसठशीत होती. पुन्हा पुन्हा आठवून कोरीव झाली होती. होती त्यापेक्षा सुस्पष्ट. वाढवेळेला तेवढे मनात घोळे. चार तांदूळ घेऊन लीला देवाला जायला निघे. पारावर टग्यांचा अड्डा. गावातले बाजारबुणगे एक होऊन आल्यागेल्याची (आली गेलीची) टर उडवीत बसत. पण रूपवती लीलाची खोडी

पारावरून कधी निघाली नाही. त्या कुंकवाचा धनी अडुघ्यातच तंबाखू मळत बसलेला. रोजची पायाखालची वाट. पण पाराशी आलं की लीलाच्या पोटात कसनुसं होई.

त्या 'कशानुशा'ला लागून असलेली एक आठवण होती. नदीच्या वाटेवर लहानपणी सटवाईचा ओटा होता. ओटा ओलाडताना येताजाता पोटात खड्डा पडे. तेवढा मागे पडला की जीवात जीव येई. तशीच या पारापासची वाट. पार ओलांडून झाला की पायात पुन्हा त्राण येई.

सोमवारी देऊळही परके असे. साबसदाशिवाच्या पायाशी गावाची गर्दी. पण बाकी दिवस देऊळ भक्ताचे. एकतारी घेऊन खांबाशी भजन करणारा अज्ञात आवाज असावा. तेलवातीनी गडद झालेल्या गाभाऱ्यातला अंधार. बेलाचा वास. कळशीकडे बघून भरायचा राहिलेला ऊर भरून यावा. चिपळ्या घेऊन भजन करणाऱ्या आजोबाचा आवाज हात धरून गाभाऱ्यात नेई. आई शिवामुठीचा मंत्र सांगी.

“ म्हण पोरी,
शिवा, शिवा, महादेवा—”

दर्शन झालं की सभामंडपातल्या दगडी आसनावर विसावा.

“ देवाचिया दारी उभा क्षण भरी
हरि मुखे म्हणा हरी मुखे म्हणा ’,

तेवढेही नेहमीच नाही जमत. बोडसाची कुस्मी तंद्रीचा भंग करते “ बेबीच्या आई, (धारवाडी परकरात मिरवून बेबी तृप्त होऊन गेली. नाव तेवढे राहिले.) झाला का माझा झगा ?” डोळ्यापुढे धुके जमा होते. त्यात बेबी उभी. तिचे दोन्ही हात धरून ती पहात राहते. कावरीबायरी होऊन हात सोडवीत कुस्मी विचारते “ उद्या देणार ना ? उद्या बुधवार. ” लीला भानावर येते. हात सोडून देऊन हलकेच सांगते, “ सकाळी ये. रात्री काजंबटणं केली की झालाच. ” उड्या मारीत कुस्मी पळाली. दाढीवाला रामदासी सांबापुढे उभा राहून खड्या सुरात वजावती.

“मरे एक त्याचा दुजा शोक वाहे ”

“

लीला उठते. दिंडीदरवाजाशी कुस्मीची आई भेटते. काहीतरी विचारते. एक नाही दोन नाही. लीला तशीच पुढे होते. वरमून कुस्मीची आई शेजारणीला म्हणते, “ पहिलत ना ? तुमच्या आमच्या जीवावर जगायचं. पण ताठा केवढा ? ” शेजारीण कनवाळूपणे समजावते, “ पोर गेल्यापासून चित्त धान्यावर नाही बिचारीच. राजाची राणी शोभती. पण नशीब हवे ना ? ”

मोरीच्या कट्ट्याशी आल्यावर पुन्हा एकदा घागरीची आठवण चिंब भिजवते. कुस्मीच्या झग्याला काजंबटणं व्हायचीत. दुपारच्या गारगोट्या चुलीच्या डोक्यावर

आहेतच. मागितल्या तर जाळ लावून देता येतील.

बोट घालून लीला नेमक्या अंतरावर खुणा करते. रेषभरदेखील खालीवर होत नाही. सगळी माप कशी वितीबोटांवर ठीक बसली आहेत. हातशिलाई कशी नीटस, सुबक, एकसारखी; मजबूत शिवण. टाक्यांना ओढ नाही. जागच्याजागी रतून बसत. शाळेत शिवणाचे तास घेण्याची नोकरी सिधू सुचवत होती. दातांच्या कण्या केल्या. रोज दोन तास शिकवावं. महिन्याची ज्वारी सुटली असती. पण नाहीच. आपल्या पायांनी काळज्या सोडवायला येणारांना कोडे वाटावे, चीड यावी. पण ही दुर्गम. कधी कधी संत्रस्त. जीभेनं बोलणार नाही पण नजरेनं विचारील "तुम्हाला का पंचाईत?"

कुस्मीची काजंबटणं झाली. रानडेबाईंचं पोलकं बेतून झालं. बेतलेले तुकडे उचलले. आणि खाली राहिलेले शेष तुकडे. त्यांनाही रांगोळीच्या कमानीसारखा दुइअंगी रेखीव आकार. एकसारखी करामत. बेतताना त्यांचा कुठे विचार होता? करायच्या काय ह्या रेखीव कमानी? चिरटळ्या फाडल्या तर बटनपट्ट्या, गळपट्ट्या होतील. नाहीतर रंगीबेरंगी दुपट्यांची भरती. मत्स्यकराचे निरूपयोगी तुकडे एका-शेजारी एक ठेवून ती पहात रहाते.

रात्र वाढली. बेतलेला कपडा मशिनवर चढला. ऐसपैस दिसणारे तुकडे संगत-वार जोडले गेले आणि आटोपशीर वस्त्र तयार झालं. आता हातशिलाई आणि काजंबटणं. शुक्रवारचा वायदा बुधवारीच तुटला.

हातशिलाई झाली. काजंबटणाला मात्र डोळे काम देईनात. सुईच्या टोंचणीसरशी पेंग मोडू लागली. नेटानं तिनं शिवणाचा पसारा आवरला. दाराला कडी घातली. घोंगडी अंथरून लुगड्याच्या ऊवेनं डोळे मिटले. अज्ञात प्रदेशात बुडी मारून विरण्यापूर्वी मनानं बजावलं.

"सकाळी दोन घागरी तेवढ्या..."

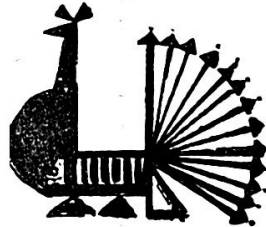

ग्रा. भीमराव कुलकर्णी यांच्या नावावर, विविध क्षेत्रातील बरीच पुस्तके आजवर जमा झालेली आहेत. (म्हणजे लेखनाचा अनुभव पाठीशी बराच आहे!) एका पाठो-पाठ छापलेल्या दोन (संपूर्ण भिन्न प्रकृतीच्या) कथांचे संकरित, काहीसे चमत्कारिक भाषणारे नाव घेऊन अवतरलेला 'स्त्रीफळा' हा भीमरावांचा १३ कथांचा नवा संग्रह आहे.

नव्या लेखकांची पुस्तके वाचताना, अनपेक्षितपणे एखादे लक्षणीय समाधानकारक असे पुस्तक मिळून जाते. केव्हा केव्हा उलटही घडते; प्रथितयशांचे सामान्य लेखन वाचावे लागते. भीमराव कुलकर्ण्यांच्या प्रस्तुत कथासंग्रहाबाबत असेच म्हणावे लागेल. प्राध्यापक भज्जकुरांचा हा कथासंग्रह नवा खरा, पण तो प्रथितयशाचा मात्र वाटत नाही. त्यातील नवखेपणाच्या खुणा, कथासंग्रह वरवर चाळला तरी, पटू शकतील. संग्रह अलीकडेच (मे, १९७०) प्रसिद्ध झाला असला तरी त्यातील कथाविषयांच्या हाताळणीत मात्र प्राथमिकताच आहे. 'चिंचा', 'टक्कर' 'फळा' यासारख्या कथा तर 'कॉलेज मॅगॅझिन' साठी प्रथम-द्वितीय वर्षांच्या विद्यार्थ्यांनी (केवळ हीसेपोटी) लिहाव्या तशा, आणि कथासंग्रहाची भर करण्यापुरत्याच लिहिलेल्या वाटतात. वर्ष्ये विषयाशी असंबद्ध अनावश्यक तपशील (उदा: 'घंटा झाली आणि हातात दोन जाड-जूड पुस्तकं घेऊन प्रभाकर वर्गात आला.- 'फळा'-पृ. ८४) कथेत लेखक भरतो तेव्हा ते निःसंशयपणे लेखकाच्या कच्चेपणाचेच लक्षण मानायला हवे.

ह्या संग्रहात एखाद्या कथेचा अपवाद वगळता, 'बॉय मीट्स अ गर्ल' स्वरूपाच्या



स्त्रीफळा

एक परिणामशून्य
कथासंग्रह

जयवंत चुनेकर

कथा नाहीत; त्यात विषयांचे वैविध्य आहे, हे खरे. आणि असे असूनही ह्या कथा त्या त्या अनुभवाला फक्त स्पर्श करतात. अनुभव तपासत खोलवर जाण्याची प्रवृत्ती येथे दिसत नाही. त्यामुळेच हा अनुभव 'जाणवत' नाही. 'गट्टीफू ५५'-सारखी कथा, विषय वेधक, संवेदनाशील कलावृत्तीला आवाहन करणारा असूनही, परिणामकारक होत नाही, त्याचे कारण हेच. ही कथा परिणामकारक होऊ शकली असती. पण लग्नप्रसंगाचेच चित्रण पुरोगामी राहाते आणि संजूची व्यथा पार्श्वभागी राहाते; पुरेशी व नेमकेपणाने जाणवायच्या आतच कथा संपून जाते. कथेत अनावश्यक तपशिलाचा (उद: पूर्वोक्त लग्नसमारंभाचे चित्रण) भाग येतो, आणि मग मध्येच, एकदम आठवण झाल्यासारखा, लेखक संजूकडे वळतो. या तपशील देण्यामुळेच मग त्यातल्या बिनचूकपणाचे भान सुटते. 'आईनं स्वयंपाकघरातला दिवा लावला....त्यांनी घसाघसा दात घासले....त्या कामाला लागल्या' अशी वाक्यरचना होऊ लागते, 'फी'मधील बेबीच्या मुलाला झालेला आजार ती स्वतः डॉक्टर असूनही तिच्या लक्षात येत नाही, हे ह्यातूनच घडते. ह्यामुळेच 'सांडू-गुरूजी' ही कथाही सांडूगुरूजींची न राहाता, कांतावहिनीची होते. आणि हा सारा तपशील मग वाचनाचा एक तापदायक भाग ठरतो.

सांगण्यासारखे फारसे काही नसले किंवा बालिश उत्साहाने काही सांगत राहायची इच्छा झाली की कथा अकारण फुगतच जाते. 'चिंचा' ही याचे ठळक उदाहरण. घटना अत्यंत छोटी. केवळ काही वाक्यात आटोपता येणारी. घटना छोटी असली तरी ती परिणामकारक होतच नाही, असे नाही. नुसत्या भाषेच्या सामर्थ्यावरही ती तशी होऊ शकते-(उदा: पु. भा. भाव्यांच्या पूर्वीच्या कित्येक कथा). पण प्रस्तुत लेखकाजवळ तीही नाहीच. भाषा अनलंकृत आहे- हे खरे असले तरी ती परिणामशून्यही आहे.

लेखकाजवळ अनुभव ध्यायची ताकद आहे पण ते व्यक्त करायची मात्र नाही, हेही स्पष्टपणे लक्षात येते. अनुभव शब्दांकित होताना विलक्षण गोंधळ होतो आणि नेमके काय सांगायचे तेच स्पष्ट होत नाही. या दृष्टीने 'शांत-अशांत', 'बिंदोडू' इत्यादी कथा, आपापल्यापरीने विषयाच्या दृष्टीने किंवा त्यातील कल्पनांनी लक्षणीय असूनही, वाया जातात. 'का' ही कथाही अस्पष्ट, धूसर अनुभवांची कथा. अनुभवांची गोंधळात पाडणारी सरमिसळ ह्या कथांत आहे. त्यातही लेखकाने सर्रास वापरलेली 'फॅशबॅक'ची (जुनी झालेली) कल्पती त्यांना आणखीनच बाधक ठरते. कथा फक्त फुगत जाते. तिच्यात फार सैलपणा येतो. परिणामतः कोणताही ठसा उमटवण्यास ती असमर्थ ठरते.

कथेच्या बांधणीत, कथानिविष्ट पात्राचे मन बोलते ह्या प्रकाराचा (मनो-विरलेषणाचा?) वापरही लेखकाने मुक्तपणाने केला आहे. पात्रांच्या स्पष्ट संवादाबरोबरच त्यांचे मनोगत संवादही येतात. पण ते कथेचा ओष तोडतात

आणि त्यामुळे अनुभवच मध्ये तुटल्यासारखा होतो; तो घेण्याच्या वाचकाच्या प्रक्रियेतच मग अडथळा निर्माण होतो. खेरीज संदिग्धता येते ती वेगळीच. 'का?' हे ह्याचे ठळक उदाहरण. 'त्यानंतर सहा महिने निघून गेले,' असे काळाचा तुकडा पाडणारे एक वाक्य येते; वर्णन पुढे चालू राहाते, त्यात माधवची पत्नी (बाळाची आई) भांवावून बाजूला उभी असल्याचा उल्लेखही येतो; पण पुढल्याच संभाषणातून ती मृत झालेली असल्याचे समजते. विस्कळीत, सैल बांधणीचेच हे उदाहरण !

कथांच्या बांधणीच्या दृष्टीनेच पाहिले तर 'स्त्री' सारख्या एखाद्या कथेचा (करायचाच झाला तर) अपवाद वगळता बहुतेकाचे शेवट कृत्रिम केले असल्याचे दिसते (पाहा: 'चिंचा,' 'साडु गुरुजी')

लेखकाची अनुभव घेण्याची कुवत आहे; पण त्याचा कसच कमी आहे; आणि तसा तो आहे म्हणूनच निरनिराळ्या कल्पना योजून कथा रंगवायचा प्रयत्न आहे; कथांच्या बांधणीत विस्कळितपणा आहे; त्यांचे शेवट नाट्यमय करण्याच्या भरात कृत्रिम झाले आहेत; तपशील अनावश्यक आला आहे; कुठे त्यामुळेच लेखनातील भान सुटले आहे. अंतर्गत विसंगती राहून गेल्या आहेत. साऱ्याच लेखनात एक ढोबळपणा आहे. कॉलेजच्या पहिल्या-दुसऱ्या वर्षांच्या विद्यार्थ्यांनी लिहावे तसा फक्त हीशीपणाच त्यात आहे (आणि हे सारे कमी आहे म्हणूनच की काय छपाईच्याही भरपूर चुका आहेत !).

षोडक्यात हा एक परिणामशून्य कथासंग्रह आहे ! बहुधा फार सुखातीच्या काळात लिहिलेल्या आणि फार उशीरा प्रसिद्ध केलेल्या, प्राथमिक संस्कारही न केलेल्या कथांचा.

□

दुःख माझे रंगले

निःसत्त्व कवितासंग्रह

एक भावगीतकार म्हणून श्री. योगेश्वर अभ्यंकर मराठी रसिकांना परिचित आहेत. त्याची काही भावगीते चांगली लोकप्रियही झाली आहेत. भावगीतांप्रमाणे त्यांच्या स्फुट कविताही मासिकातून तुरळक प्रसिद्ध होत होत्या. यातील 'निवडक भावकविता' 'दुःख माझे रंगले' या संग्रहात संग्रहित करण्यात आल्या आहेत.

या भावकविता वाचताना कवीला काही विषय विशेष प्रिय आहेत असे जाणवते. सुन्न-दुःख, खरे-खोटे, स्वार्थ-स्वार्थत्याग, सौंदर्यशोध, देशप्रेम यांचे वर्णन कवीने

पुन्हा पुन्हा केले आहे. या विषयांकड पाहण्याची त्याची अशी स्थूल दृष्टी आहे; त्यामुळे एका विषयावरील एकाधिक कविता सान्या एकसाची, एकसुरी होतात.

म्हणजे भावगीतकार श्री. योगेश्वर अभ्यंकर आणि भावकविताकार श्री. योगेश्वर अभ्यंकर यांच्या भूमिकात अंतर कोठेच नाही. या संग्रहातील बहुतेक कवितातून रचनाकाराचा हा प्रभाव जाणवतो.

आणि ही रचनादेखील मोठी रेखीव, लक्षणीय, वेधक आहे असे नाही. अष्टाक्षरी ओळीचा एकच बंध श्री. अभ्यंकरानी बहुतेक कवितातून योजला आहे. त्यातसुद्धा रचनेचे शैथिल्य कितीतरी ठिकाणी स्पष्ट दिसते. उदा०- यमकासाठी एकच शब्द दोन ओळीच्या अंती योजलेला आहे.

मनी वादळ चालले
तोच सपली भैरवी
“ घर ” करुनि राहिली
माझ्या मनात भैरवी
भूतकाळातल्या खुणा
आणि तशाच भावना
कल्पनांना लपेटून
डिवचतात भावना

पृ. ५९

पृ. ६७

काही ठिकाणी अर्थाविष्करणही नीटसपणे होत नाही. उदा.-

विजयाची नशा त्याच्या
डोळ्यांवरती नव्हती
काठोकाठ भरलेली
कर्तव्याची होती पूर्ति
धनुर्धारी राजाराम
कर्मयोगात रंगला
अन्यायाच्यासाठी त्याने
वध रावणाचा केला

पृ. ८५

पृ. ९५

या संग्रहातील कविता, एखाददुसरा अपवाद वगळता, निःसत्त्व आहेत. परतु पुस्तकाची सजावट मात्र मोठ्या हौसेने आणि कसोशीने केली आहे. पुस्तकाच्या छोट्या पोथीचा आकार, शुभ्र पृष्ठावर वेगवेगळ्या रंगांच्या चौकोनांवर केलेली कवितांची छपाई, सूचक रेखाचित्रे हे चित्रकार श्री. बाळ ठाकूर यांचे काम छान आहे. पण एखाद्या कवितासंग्रहावर अभिप्राय लिहिताना संग्रहाच्या चित्रकारीचे कौतुक करण्याचा प्रसंग यावा हे त्या चित्रकारीचेदेखील दुर्दैव होय. —अनन्त भावे

स्त्रोफळा : प्रा. भीमराव कुलकर्णी : दत्त प्रकाशन, पुणे : कि. सात रुपये.
दुःख माझे रंगले : योगेश्वर अभ्यंकर : भारत गौरव ग्रंथ-माला, मुंबई : कि. आठ रुपये



वि. स. वाळिंबे

लेखांक : तेरा

उन्मत्त शेजाऱ्याला राजी राखण्यासाठी, त्याच्यापुढे लोटांगण घालायची परंपरा सोडायला फ्रान्स अजूनही तयार नव्हता.

हिटलरच्या महत्वाकांक्षेचे वारू चौफेर उघडायला फ्रान्सची ही पराजित वृत्तीच कारणीभूत ठरली होती. साऱ्या युरोपचा सूड घेण्याची गर्जना करीतच हिटलरने सत्ता हस्तगत केली होती. जर्मन जनताही त्या वेळी अशा मनःस्थितीत होती की, हिटलरच्या लष्करवादाने तिला भारून टाकले होते. त्यामुळे साहजिकच हिटलरची नजर साऱ्या युरोपभर सैरसैर फिरत होती. अशा परिस्थितीत फ्रान्स, ब्रिटन आणि रशिया यांनी वेळीच त्याला खडसावले असते तर कदाचित हिटलर भानावर आला असता. परंतु रशिया स्वतःच्या फायद्यासाठी भलत्या वेळी हिटलरला दुखवायला तयार नव्हता आणि फ्रान्स व ब्रिटन यांना भयगंडाने पछाडले होते. त्यामुळेच तर व्हर्साय-कराराच्या चिंध्या करताना आणि व्हाईनलँडमध्ये सैन्य घुसवताना हिटलरला किंचितही भीती वाटली नाही.

एक आक्रमण पचले की दुसऱ्या आक्रमणाला हात घालायचा हे आक्रमकाचे नित्याचे तंत्र असते.

आपल्या सामर्थ्याशी मुकाबला करण्याची ताकद आणि इर्ष्या असलेली एकही शक्ती युरोपच्या भूमीवर अस्तित्वात नाही याची न्हाईनलँडच्या निमित्ताने खात्री पटताच हिटलरचा राक्षसी पुरुषार्थ उफाळून आला. हिटलर हा मूळचा ऑस्ट्रियन नागरिक. त्यामुळे आपली ही जन्मभूमी जर्मनीमध्ये समाविष्ट करण्याचे स्वप्न त्याने सत्तेवर आल्पापासून उराशी जपले होते. मध्य युरोपचे हे हृदय आपल्या स्वामित्वाखाली असले पाहिजे या विचाराने तो अक्षरशः बेचैन झालेला होता. न्हाईनलँडचा कबजा मिळाल्यापासून तर त्याच एका कल्पनेने त्याला व्यग्र केले होते आणि त्यासाठी त्याला फार काळ थाबावेही लागले नाही.

११ मार्च १९३८ च्या रात्री हिटलरची सेना ऑस्ट्रियामध्ये घुसली.

आणि त्या वेळीही फ्रान्समध्ये सरकार अस्तित्वात नव्हते.

आदल्या दिवशीच कामिथ्य शोर्ता याने आपल्या मन्त्रिमंडळाचा राजीनामा राष्ट्राध्यक्षांकडे सुपूर्त केला होता. राजीनामा द्यायला शोर्ता इतका उतावीळ झाला होता की संसदेचा आपल्यावर विश्वास आहे किंवा नाही हे जाणून घ्यायचीही त्याला फिकीर वाटली नव्हती. शोर्ता याचा रॅडिकल पक्ष त्यावेळी ससदेमध्ये अल्पमतात होता हे खरे. तरीदेखील फ्रान्समधील त्या वेळची परिस्थिती अशी होती की खळबळ करित का होईना, शोर्ता याच्या मागण्यांना ससदेने मजुरी दिली असती. पूर्वीच्या अनेक मन्त्रिमंडळाप्रमाणे शोर्ता याचे सरकारही ढासळत्या आर्थिक परिस्थितीच्या भोवऱ्यामध्ये सापडले होते. या परिस्थितीतून बाहेर पडण्यासाठी सरकारला काही खास अधिकार मिळाले पाहिजेत असा शोर्ता याने ससदेपुढे प्रस्ताव मांडला होता. सरकारला जादा अधिकार द्यायला संसदेचा विरोध आहे असे आढळून येताच शोर्ता याने अगदी धाईघाईने राजीनामा दिला.

परंतु हे कारण तितकेसे खरे नव्हते. राजीनामा द्यायला ते निमित्त पुरेसे असले तरी भेदरलेल्या शोर्ता याने धाईघाईने राजीनामा देण्यामागे खरे कारण वेगळेच होते. हिटलरची आक्रमक पावले एकदोन दिवसांच्या आत ऑस्ट्रियाच्या रोखाने पडणार आहेत हे त्याला माहित होते. हिटलरच्या या आक्रमक घोरणाला पायबंद घालण्याइतकी आपल्या अंगात कुवत नाही हे शोर्ता याला मनोमन माहित होते आणि म्हणून संसदेच्या विरोधाचे कारण सांगून त्याने राजीनामा देऊन टाकला.

शोर्ता याचे हे मन्त्रिमंडळ जेमतेम वर्षभर अधिकारावर होते. त्याच्या आधी समाजवादी पक्षाचा लिअॉ ब्लूम याच्या 'फ्रंट पॉप्युलर'कडे फ्रान्सची राज्यसूत्रे आलेली होती. समाजवादी, कम्युनिस्ट आणि रॅडिकल या तीन डाव्या पक्षांनी ही आघाडी स्थापन केली होती. फ्रान्सच्या औद्योगीकरणाचा वेग वाढला तर तो आर्थिक अडचणीतून बाहेर पडेल या विचाराने ब्लूम याने अनेक उपाय योजले होते. परंतु उद्योगपतींनी आणि घनिकांनी ब्लूम-सरकारशी सहकार्य करण्याचे

नाकारले आणि त्यामुळे ब्लूमची कारकीर्द यशस्वी होऊ शकली नाही. 'फ्रंट पॉप्युलर'ला उद्योगपतीचा एवढा विरोध होता की ते उघडपणे असे म्हणत होते की, 'ब्लूमपेक्षा हिटलर परवडला.'

अर्थसत्ता ज्यांच्या हाती आहे त्यांची ही बेजबाबदार वृत्ती पाहून ब्लूमही वैतागला. 'बस्स झालं हे प्रधानमंत्रीपद' असे उद्वेगाचे उद्गार काढून त्याने आपल्या संयुक्त डाव्या मंत्रिमंडळाचा राजीनामा दिला. त्यानंतर शोर्ता अधिकारावर आला होता. ब्लूमच्या तुलनेने शोर्ता कमालीचा दुवळा होता. त्यामुळे त्याच्या कारकीर्दीमध्ये फ्रान्सची आर्थिक परिस्थिती अधिकच बिघडली. पैसा कसा उभा करायचा हेच त्याला उमगेनासे झाले. आंतरराष्ट्रीय नाणेबाजारांमध्ये फ्रँकची किंमत दररोज घसरत होती. अशा वेळी आपणही सर्वपक्षीय सरकार स्थापन करावे असा शोर्ता याचा प्रयत्न सुरू झाला. परंतु शोर्तांशी सहकार्य करायला कम्युनिस्टांचा विरोध होता. त्यामुळे शेवटी शोर्ता त्यांना म्हणाला, "ठीक आहे. तुमचा मार्ग तुम्हाला मोकळा आहे. मी माझ्या मार्गानं जातो."

शोर्ता याचे हे उद्गार ब्लूमला आवडले नाहीत. त्यामुळे त्याने उपप्रधानमंत्रिपदाचे त्यागपत्र दिले. समाजवादी पक्ष मंत्रिमंडळातून बाहेर पडताच शोर्ता-सरकार अल्पमतात आले. आता आपण फार काळ प्रधानमंत्रिपदावर राहू शकत नाही हे शोर्ता याला कळून चुकले. स्वतः धडाडी दाखवून प्राप्त परिस्थितीच्या चक्रव्यूहातून फ्रान्सला बाहेर काढावे एवढी तडफ शोर्ता याच्या अंगात नव्हती. त्यामुळे ऑस्ट्रियावरील आक्रमणाची हिटलरची सिद्धता झाल्याचा सुगावा लागताच त्याने प्रधानमंत्रिपद सोडून दिले. नामुष्की टाळण्याचा तेवढा एकच मार्ग त्याच्यापुढे होता.

ऑस्ट्रिया आणि चेकोस्लोव्हाकिया हे दोन देश आपल्या नियंत्रणाखाली आणण्यासाठी हिटलर आसुसलेला आहे ही गोष्ट चार महिन्यांपूर्वीच स्पष्ट झाली होती. ५ नोव्हेंबर १९३७ या दिवशी हिटलरने आपल्या वरिष्ठ सेनानीची गुप्त बैठक बोलाविली होती. चार तास चाललेल्या या बैठकीमध्ये एकटा हिटलरच बोलत होता. हिटलरचे आपल्या सेनानींना एकच सांगणे होते- 'युरोपमधल्या साऱ्या जर्मन नागरिकांना एका राजवटीखाली आणण्याचा माझा निर्धार आहे. या जर्मन नागरिकांना चांगल्या तऱ्हेनं राहता यावं म्हणून ऑस्ट्रिया आणि चेकोस्लोव्हाकिया हे दोन देश ताब्यात घेणं अपरिहार्य आहे. शक्य झालं तर वाटाघाटीनी हे साध्य करायचं असा माझा प्रयत्न राहिल. परंतु ते जमलं नाही तर युद्ध करायचीही आपली तयारी असली पाहिजे."

त्या बैठकीमध्ये कोणीही विरोधी सूर काढला नाही. परंतु आपल्या आदेशाप्रमाणे लष्कराची हालचाल होत नाही हे हिटलरला कळून येताच त्याने चौकशी सुरू केली. सेनाप्रमुख जनरल वेनेर फॉन फिद्लर आणि परराष्ट्र मंत्री न्यूरथ यांचा या घाडसाला विरोध आहे हे कळताच हिटलरने त्यांना बडतर्फ केले. फिद्लर

याच्याशी सहमत असलेल्या आणखी सोळा सेनानीनाही त्याने रजा दिली. कोणाचाही विरोध सहन करणे हिटलरच्या स्वभावात नव्हते. जे मनात येईल ते घडलेच पाहिजे या अट्टाहासाने तो पेटलेला होता. म्हणून फिट्झला सरसेनानीपदावरून दूर केल्यानंतर त्याने त्या जागी दुसऱ्या कोणाचीही नेमणूक केली नाही. त्याने स्वतः-कडेच ती जबाबदारी घेतली. आपले आदेश विनातक्रार कार्यवाहीत आणतील अशा सेनानीना बढत्या देऊन त्याने युद्धखात्याची पुनर्रचना केली. न्यूरथसारखा प्रश्न विचारणारा परराष्ट्रमंत्रीही त्याला नकोसा झाला होता. म्हणून त्याने फिट्झबरोबर न्यूरथ यालाही बडतर्फ केले. रिबेन्ट्रॉपसारखा एकेकाळचा मद्य-विश्रंता हिटलरचा लंडनमधला राजदूत म्हणून काम करित होता. आपला होयबा व्हायला तो तयार आहे हे हिटलरला ठाऊक असल्यामुळे हिटलरने रिबेन्ट्रॉपची परराष्ट्रमंत्री म्हणून नेमणूक केली. अंतर्गत विरोधाचा अशा रीतीने बीमोड केल्यानंतर हिटलरने आपले लक्ष ऑस्ट्रियाकडे वळविले.

४ फेब्रुवारी १९३८ या दिवशी त्याने लष्कराची सूत्रं आपल्या हातात घेतली आणि त्यानंतर लागू लीच त्याने ऑस्ट्रियाचा प्रधानमंत्री कर्ट फॉन शूश्निग याला बर्लिन-गाडेन येथे बोलावून घेतले. शूश्निग याचा पाणउतारा करायचा हे हिटलरने अगोदरच ठरवून ठेवले होते. त्यामुळे १२ फेब्रुवारीला शूश्निग बर्लिन-गाडेन येथे येऊन पोचला तेव्हा हिटलरने त्याला प्रथम बराच वेळ बाहेर निष्कट उभे ठेवले. नंतर वाटाघाटीच्या वेळी हिटलर एकसारखा शूश्निगवर ओरडत होता. दुसऱ्या देशाच्या प्रधानमंत्र्याशी कसे वागावे यासंबंधी सारे सकेत हिटलरने गुंडाळून ठेवले होते. असहाय शूश्निग आपली सारी अप्रतिष्ठा मुकाट्याने सहन करित होता. आपले आणि आपल्या देशाचे भवितव्य त्याला कळून चुकले होते. हिटलरची शूश्निगकडे एकच भागणी होती—' ऑस्ट्रियाची राज्यसूत्रं तेथल्या नाक्षी पक्षाच्या हाती दिली गेली पाहिजेत. बऱ्या बोलान तू हे मानलस तर ठीक, नाही तर मला ऑस्ट्रियावर स्वारी करावी लागेल. '

' ठीक आहे. व्हिएन्नाला गेल्यावर कळवितो ' असे म्हणून शूश्निग परतला. ऑस्ट्रियन नाक्षी पक्षाच्या हाती सत्ता सोपविणे म्हणजे ऑस्ट्रियाच्या स्वातंत्र्यावर आपण होऊन पाणी सोडण्यासारखे आहे हे शूश्निगला माहीत होते. या पापाचा धनी व्हायची त्याची तयारी नव्हती. याबाबतीत ऑस्ट्रियन जनतेनेच आपले भवितव्य ठरवावे असे त्याच्या मनाने घेतले अन् म्हणून ९ मार्चला त्याने घोषणा केली— ' ऑस्ट्रियामध्ये लवकरच सार्वमत घेण्याच मी ठरविलं आहे. '

शूश्निग याची ही घोषणा ऐकताच हिटलर कमालीचा सतापला. ' हिटलर हवा की नको ' या प्रश्नासंबंधी शूश्निगने ऑस्ट्रियन जनतेचा कौल मागावा ही गोष्ट त्याच्यासारख्या हुकूमशहाला मानवण्यासारखी नव्हती. ताबडतोब त्याने आपल्या

हाताखालच्या सेनानींना बोलावून घेऊन सांगितले- ' चार दिवसांच्या आत व्हिएन्ना-वर आपला स्वस्तिक ध्वज फडकवला पाहिजे. '

ऑस्ट्रियाचा विनाशकाल जवळ आलेला आहे ही बातमी लपून राहू शकली नाही. दोन वर्षांपूर्वी हिटलरने व्हाईलॅंडमध्ये सैन्य घुसविले तेव्हा फ्रान्सला अशीच पूर्वसूचना मिळालेली होती. फ्रेंच नेते त्या वेळी स्वस्थ बसले आणि या वेळीही वेगळे घडणार नव्हते. हिटलरने शुस्निंग याला कोणती घमकी दिली आहे यासंबंधीची माहिती फ्रेंच सरसेनानी जनरल गामेलिन याला एका मित्राने हिटलर-शुस्निंग भेटीनंतर ताबडतोब कळविली होती. ही बातमी खरी असल्याचे व्हिएन्नातल्या फ्रेंच राजदूतानेही पॅरिसला कळविले होते.

व्हिएन्नामधल्या राजदूताचा खलिता आल्यानंतर जनरल गामेलिन युद्धमंत्री दलादिए याच्या भेटिला गेला. गामेलिन म्हणाला, " ऑस्ट्रिया जर हिटलरच्या घशात गेला तर साऱ्या युरोपच्या दृष्टीनं आणि विशेषतः फ्रान्सच्या दृष्टीनं फार गंभीर परिणाम होणार आहेत. "

दलादिए उत्तरला, " खरं आहे ते. आपल्याला आता स्वस्थ बसून चालणार नाही. "

परंतु या वेळीही फ्रान्स स्वस्थ बसला.

शोतसारखा दुबळा प्रधानमंत्री तर अक्षरशः बावरून गेला. फ्रान्सने आता नेमके काय केले पाहिजे हे त्याला उमगेना. बरे, गामेलिनसारख्या सेनानीनेही काही तक्रार केली होती अशातलाही भाग नव्हता. हिटलरच्या या बेताला काटशह देण्याची कोणतीही योजना गामेलिनजवळ तयार नव्हती. थोडक्यात सांगायचे तर फ्रान्सचे राजकीय आणि लष्करी नेतृत्व हिटलरबाबत कमालीच्या बेफिकिरीने वागत होते. ' काही तरी केले पाहिजे ' अशी पुटपुट ऐकू यायची. पण तेवढेच. त्या दृष्टीने स्वतः काही करून दाखवावे अशी कोणीच हिमत बाळगत नव्हता.

फ्रान्सने आपले ठरीव तत्र अवलंबले. ऑस्ट्रियामध्ये जर्मन सेनेने प्रवेश करताच फ्रान्सने ब्रिटनकडे विचारणा केली. अशी विचारणा करणे सोयीचे होते. कारण ब्रिटन हिटलरविरुद्ध हात उगारणार नाही हे फ्रेंच नेत्यांना माहीत होते.

नेव्हिल चेबर्लॅन प्रधानमंत्रिपदावर येताच लॉर्ड हॅलफॅक्स याने मुद्दाम बर्लॅटस-गाडेन येथे जाऊन हिटलरची भेट घेतली होती आणि या दोघांमध्ये ऑस्ट्रियाच्या प्रश्नाची चर्चा झाली होती. ऑस्ट्रिया हा जर्मनीचाच भाग आहे अशी या वाटाघाटीमध्ये हॅलफॅक्स याने अप्रत्यक्ष कबुली दिलेली होती. हिटलर आणि मुसोलिनी या दोन हुकूमशहाबाबत चेबर्लॅनचे शरणागतीचे धोरण अंथनी ईडन याला नापसंत होते आणि त्यामुळे हॅलफॅक्स बर्लॅटसगाडेन येथून परतताच ईडन याने परराष्ट्र-मंत्रिपदाचे त्यागपत्र दिले. या संघीचा फायदा घेऊन चेबर्लॅनने लॉर्ड हॅलफॅक्स याची आपला परराष्ट्रमंत्री म्हणून नेमणूक केली.

१९३८ च्या फेब्रुवारीमध्ये लॉर्ड हॅलिफॅक्सची परराष्ट्रमंत्री म्हणून नेमणूक होताच मार्चच्या पहिल्या आठवड्यामध्ये जर्मनीचा नवा परराष्ट्रमंत्री रिबेन्ट्रॉप मुद्दाम लंडनला आला. पूर्वी तो तेथे जर्मनीचा राजदूत म्हणून काम करित असल्यामुळे आपले कागदपत्र घेऊन जाण्यासाठी आपण लंडनला जात आहोत असे त्याने जाहीर केले होते. पण ती केवळ बतावणी होती. जर्मनीबाबतच्या ब्रिटनच्या घोरणामध्ये बदल झालेला नाही याची खात्री करून घेणे हाच रिबेन्ट्रॉपचा लंडन-भेटीमागचा खरा उद्देश होता. ९ मार्चला रिबेन्ट्रॉप लंडनला पोचला आणि त्याच दिवशी त्याने राजे सहावे जॉर्ज आणि प्रधानमंत्री चेबर्लॅन याची भेट घेतली. दुसऱ्या दिवशी रिबेन्ट्रॉप आणि हॅलिफॅक्स या दोन परराष्ट्रमंत्र्यांमध्ये बराच वेळ विचारविनिमय सुरू होता. हॅलिफॅक्सला भेटून आपल्या निवासस्थानी परतताच रिबेन्ट्रॉपने हिटलरला फोन करून सांगितले - 'ऑस्ट्रियाबाबत इंग्लंड काहीही करणार नाही.'

त्यामुळे हिटलरचे लष्कर व्हिएन्नाच्या रोखाने दौडू लागताच फ्रान्सने जेव्हा ब्रिटनकडे 'काय करायचे' यासंबंधी विचारणा केली तेव्हा लॉर्ड हॅलिफॅक्सने कळविले - 'हिटलरच्या या कृत्याबद्दल आम्ही जर्मन परराष्ट्रमंत्र्याकडे निषेध नोंदविणार आहोत.'

फ्रान्सलाही हेच उत्तर हवे होते. ब्रिटनप्रमाणे आपणही बर्लिनला निषेध खलिता घाडला की आपली जबाबदारी सपली असे मानायला फ्रान्स आता मोकळा झाला होना.

आपण ऑस्ट्रियावर आक्रमण करताना ब्रिटन जर स्वस्थ बसले तर फ्रान्सही स्वस्थ बसेल हे हिटलरला पक्के ठाऊक होते. घडलेही तसेच. जर्मन सैन्य ऑस्ट्रियामध्ये घुसल्याची बातमी १२ मार्चला प्रसिद्ध झाली. या बातमीवरची फ्रेच सरकारची प्रतिक्रिया जाणून घेऊन, पॅरिसमधला जर्मन राजदूत काऊट जोहानेस फॉन वेल्सेक याने लागलीच बर्लिनला साकेतिक भाषेमध्ये तार घाडली, 'निषेध खलिता घाडण्यापलीकडे फ्रान्स काहीही करणार नाही' असा त्या तारेचा आशय होता. दोन दिवसांनी वेल्सेकने आणखी एक तार केली - 'ऑस्ट्रिया हा जर्मनीचा भाग झाल्याची वस्तुस्थिती फ्रान्सने बिनतक्रार मान्य केली आहे.'

एकही गोळी न झाडता व्हिएन्नावर हिटलरचा ध्वज फडकू लागला.

अपेक्षेप्रमाणे ब्रिटन आणि फ्रान्स याचे हिटलरकडे निषेधखलिते आले आणि कोणताही विचार न करता हिटलरने त्या कागदांना केराची टोपली दाखविली. संघर्षाला घाबरणाऱ्या कचखाऊ देशांच्या रागालोभाची पर्वा करायची हिटलरला गरज नव्हती.

त्या वेळी परिस्थिती अशी होती की रशिया, फ्रान्स आणि ब्रिटन ही तीन राष्ट्रे

परस्परांच्या मदतीने हिटलरविरुद्ध उभी राहिली असती तर या तीन राष्ट्रांच्या संयुक्त सामर्थ्यापुढे हिटलरचा मुळीच निभाव लागला नसता. निदान एवढ्या वेदरकार वृत्तीने वागण्यापूर्वी हिटलरला शंभर वेळा विचार करावा लागला असता. परंतु हिटलरला वेळीच रोखावे असे या तीन राष्ट्रांपैकी कोणालाही वाटले नाही. या घटनेचे संभाव्य परिणाम ओळखण्याइतका स्टॅलिन सावध होता. परंतु हिटलरला आताच दुखवायला त्याची तयारी नव्हती. हिटलरच्या सामर्थ्याशी मुकाबला करण्याइतकी आपली तयारी झालेली नाही हे ओळखून स्टॅलिन स्वस्थ बसला होता. ब्रिटन आणि फ्रान्स याना मात्र वेगळेच वाटत होते. ऑस्ट्रियाचा घास गिळल्यानंतर हिटलर शांत होईल अशी त्यांनी स्वतःची समजूत करून घेतली होती.

ऑस्ट्रिया ताब्यात आल्यामुळे सत्तर लाख ऑस्ट्रियन नागरीक हिटलरच्या नियंत्रण-क्षेत्राखाली आले. शिवाय पुढल्या युद्ध-व्यूहाच्या दृष्टीने हिटलरची बाजू भलतीच भक्कम झाली होती. चेकोस्लोव्हाकियाच्या तिन्ही बाजूंना हिटलरचे सैन्य उभे ठाकले होते. त्याबरोबर व्हिएन्ना ताब्यात असल्यामुळे आग्नेय युरोपचा दरवाजा त्याला आता मोकळा झालेला होता. व्हिएन्ना बराच काळपर्यंत ऑस्ट्रो-हंगेरियन साम्राज्याची राजधानी असल्यामुळे मध्य आणि आग्नेय युरोपच्या दळणवळणाचे ते एक प्रमुख केंद्र झाले होते. पुढच्या हालचालीच्या दृष्टीने हे केंद्र हिटलरला बरेच सोयीचे ठरणार होते.

ऑस्ट्रिया ताब्यात घेण्याने हिटलरच्या दृष्टीने आणखी एक कमाई झालेली होती. आपण काहीही केले तरी ब्रिटन आणि फ्रान्स ही राष्ट्रे आपल्याविरुद्ध बोटदेखील उचलू शकत नाहीत याबद्दल त्याने युरोपातल्या छोट्या राष्ट्रांची खात्री पटविली होती. हिटलरविरुद्ध म्हणजे विनाशाला निमंत्रण अशी आपल्या छोट्या शेजाऱ्यांच्या उरात घडकी भरावी हा हिटलरचा उद्देश सफल झालेला होता.

बारा मार्चला व्हिएन्नावर हिटलरचा ध्वज फडकू लागल्यानंतर पाच दिवसांनी रशियाने ब्रिटन आणि फ्रान्स यांच्याकडे खलिता धाडला. यापुढे तरी आपण हिटलरला रोखले पाहिजे असे स्टॅलिनने या खलित्यात म्हटले होते. त्या दृष्टीने उपाय-योजना ठरविण्याकरता तीन राष्ट्रांच्या प्रतिनिधीची बैठक बोलाविण्यात यावी ही आपली इच्छाही स्टॅलिनने या वेळी व्यक्त केली होती. परंतु हिटलर आणि मुसोलिनी यांच्याशी नमते घेऊन त्यांना राजी राखण्याबाबत ब्रिटिश प्रधानमंत्री चेबर्लॅन यांचा निर्धार झालेला होता. त्यामुळे ब्रिटिश परराष्ट्रखात्याने रशियाची ही सूचना फेटाळून लावली.

फ्रान्सनेही तसेच केले.

युरोपच्या नकाशावरून ऑस्ट्रिया पुसला जात असताना ब्रिटन आणि फ्रान्स यांना राष्ट्रसंघाकडे तक्रार दाखल करण्याची आणि या निमित्ताने युरोपीय राष्ट्रांची बैठक

बोलाविण्याचीदेखील गरज भासली नाही. जर्मनी पुन्हा युद्धखोर होऊ नये यासाठीच मुख्यतः पहिल्या महायुद्धानंतर राष्ट्रसंघाचा जन्म झाला होता. राष्ट्रसंघाच्या आधारा-
नेच ब्रिटन आणि फ्रान्स युरोपीय शांततेची जपणूक करणार होते. परंतु त्यानाच
राष्ट्रसंघाचा विसर पडला आणि त्यामुळे राष्ट्रसंघाचा इगमगता सांगाडा, हिटलरला
त्यासाठी कोणताही खटाटोप न करावा लागताच, कोसळून पडला.

आपला हा पहिला विजय साजरा करण्यासाठी हिटलर स्वतः व्हिएन्नाला गेला
आणि आपण युरोपचे भाग्यविधाते आहोत अशा थाटात तो तेथे वावरला. व्हिएन्ना-
मधला हिटलरचा जयजयकार युरोपच्या उरात घडकी निर्माण करित होता.

हिटलरला तेच हवे होते.

या अशा परिस्थितीत लिऑ ब्लूम याने पुन्हा फ्रान्सचे प्रधानमंत्रीपद स्वीकारले.
फ्रान्सच्या दृष्टीने अतिशय बिकट कालखंड सुरू झालेला आहे हे त्याने ओळखले
आणि म्हणून या वेळी तरी फ्रान्सने एकजूटीने उभे राहावे यासाठी त्याने सर्वपक्षीय
मंत्रिमंडळ स्थापन करण्याचे ठरविले. कम्युनिस्टापासून रिपब्लिकन फेडरेशनसारख्या
कट्टर उजव्या गटापर्यंत सर्वांनी या मंत्रिमंडळामध्ये यावे असा त्याचा खटाटोप सुरू
होता. कम्युनिस्ट, समाजवादी आणि रॅडिकल या तीन पक्षांची 'फ्रंट पॉप्युलर'
अगोदरच अस्तित्वात आलेली होती. मध्यममार्गी आणि उजव्या पक्षांनी सहकार्य
करण्याची तयारी दर्शविली की आपला हेतू साध्य होईल या उद्देशाने ब्लूमने
मध्यममार्गी पक्षाचा पॉल रेनॉ आणि उजव्या पक्षाचा लुई मारिन यांच्याशी वाटा-
घाटी सुरू केल्या. ही वेळ अशी आहे की आपण आपले वैचारिक मतभेद बाजूला
ठेवून राष्ट्रीय हितासाठी ब्लूमच्या नेतृत्वाखाली एकत्र आले पाहिजे हे रेनॉ आणि
मारिन याना पटले. परंतु फ्लॅंडच्या नेतृत्वाखालचा उजव्या सदस्यांचा गट हटवादी
होता. कोणत्याही परिस्थितीत डाव्या गटाशी समक्षता करायला त्याचा विरोध होता.

म्हणून विरोधी पक्षसदस्यांची समजूत काढण्यासाठी ब्लूमने १४ मार्चच्या सायं-
काळी त्यांची बैठक बोलविली. या बैठकीत आपण ऐक्याचे आवाहन करायचे आणि
नंतर या सदस्यांना भोक्ळेपणाने निर्णय करता यावा म्हणून आपण भाषण आटोपले
की बैठकीतून उठून जायचे असे त्याने ठरविले. बैठकीला प्रारंभ होताच ब्लूम बोला-
यला उभा राहिला. तो म्हणाला, "युरोपमधली परिस्थिती झपाट्याने चिघळत
चाललेली असताना आपण सर्वपक्षीय सरकारच्या कल्पनेचा पुरस्कार करावा अशी
माझी विनंती आहे."

हिटलरच्या मनात काय आहे, फ्रान्सवर कोणती जबाबदारी पडलेली आहे, सर्व-
पक्षीय ऐक्य निर्माण झाले तरच फ्रान्सचा कसा बचाव होऊ शकेल या सान्या
गोष्टीचा ब्लूमने आपल्या भाषणात सविस्तर ऊहापोह केला आणि ठरल्याप्रमाणे
भाषण आटोपताच तो तिथून उठून गेला.

नंतर पॉल रेनॉ बोलायला उभा राहिला. तो म्हणाला, "सध्याची परिस्थिती

अशी आहे की आपण डाव्या पक्षांबद्दलचा आपला वैरभाव या वेळी बाजूला सारला पाहिजे. आज व्हिएन्नामध्ये हिटलर प्रवेश करीत आहे, स्टॅलिन नव्हे हे आपण विसरता कामा नये. व्हिएन्नावर आपली लष्करी पकड बसविणारा हिटलर उद्या प्राग-मध्ये प्रवेश करणार आहे हे निश्चित. म्हणून या संकटाशी मुकाबला करायचा असेल तर फ्रान्स एकजुटीनं उभा ठाकला आहे असं हिटलरला दृश्य दिसलं पाहिजे. तसं घडलं तरच हिटलर भानावर येणार आहे. एरवी आपली दुफळी त्याच्या पथ्यावर पडणार आहे. त्याच्या धमक्यांचा आवाज चढत जाणार आहे.”

लुई मारिननेही याच आशयाचे भाषण केले. त्याच्यानंतर फ्लॅड बोलायला उभा राहिला. तो म्हणाला, “गेल्या डिसेंबरमध्ये मी स्वतः जर्मनीला जाऊन अनेक नाक्षी नेत्यांशी चर्चा करून आलेलो आहे. जर्मनीचं सामर्थ्य फारच वाढलं असल्याचं मी स्वतः पाहिलेलं आहे. म्हणून आपण जर्मनीशी वैर न करता त्याच्याशी मिळतंजुळतं घेतलं तरच आपला निभाव लागणार आहे. डाव्या पक्षांचं वर्चस्व असलेलं सरकार फ्रान्समध्ये अस्तित्वात असावं ही गोष्ट हिटलरला आवडणार नाही. म्हणून ‘पाॅप्युलर फ्रंट’चं सध्याचं सरकार पराभूत करणं हेच आपलं कर्तव्य आहे.”

फ्लॅडच्या युक्तिवादाने उजव्या गटाचे सदस्य एवढे प्रभावित झाले की सर्वपक्षीय सरकारमध्ये सहभागी होण्याचे ब्लूमचे आवाहन एकशेबावन्न विरुद्ध पाच मतांनी फेटाळण्यात आले.

उजवे पक्ष मंत्रिमंडळात यायला तयार नाहीत याची खात्री पटल्यानंतर ब्लूमने ‘फ्रंट पाॅप्युलर’चे सरकार स्थापन केले. उजव्या गटांच्या विरोधामुळे डाव्या आघाडीचे हे सरकार फार दिवस टिकणार नाही हे ब्लूम यालाही माहीत होते. ब्लूमचे हे मंत्रिमंडळ महिनाभरदेखील टिकले नाही.

सहान मुलांसाठी उत्कृष्ट औषध ।

डोंगारे

बालामृत

६, ६१, शीमे रोड ६, ११, वि. फरवी-१,

सकटांचे ढग फ्रान्सच्या आकाशात गोळा होत असतानाही फ्रान्सला राष्ट्रीय ऐक्याचे भान उरले नव्हते.

रेनां याने १९ मार्च रोजी नभोवाणीवरून जे भाषण केले त्यात ही व्यथा त्याने पोटतिडिकीने बोलून दाखविली. तो म्हणाला, “ फ्रान्स स्वतःच्या हातांनी आपला विनाश करून घेत आहे. आपापसातली सारी भांडणं, सारे हेवेदावे, सान्या राजकीय स्पर्धा या वेळी उफाळून याव्यात ही मोठी दुर्दैवाची गोष्ट आहे. परिस्थिती अशी आलेली आहे की आपण आपले पक्षभेद विसरून एका मायभूमीची फुलेकरं या नात्यानं एकत्र आलो पाहिजे. पण अजूनही तस घडत नाही. इतर सारी उद्दिष्टं बाजूला ठेवा, पण निदान स्वसंरक्षणासाठी तरी आपण काय केलं पाहिजे हे समजून घेण्याची फ्रान्सची विवेकशक्तीच नाहीशी झालेली आहे काय ? ”

रेनांच्या या भाषणाचा, अतर्गत भांडणात आणि सत्तास्पर्धेत दंग झालेल्या फ्रान्सवर काहीही परिणाम झाला नाही.

ऑस्ट्रिया गिळंकृत केल्यानंतर हिटलरची पावले चेकोस्लोव्हाकियाच्या रोखाने वळणार हे अगदी स्पष्ट होते. हातात पलिता घेऊन सान्या युरोपला आग लावण्यासाठी उतावीळ झालेल्या हिटलरला रोखण्याची शेवटची संधी साधण्यासाठी चेकोस्लोव्हाकियाच्या मदतीला आपण धावून गेले पाहिजे हे ब्लूम याने जाणले होते. म्हणून प्रधानमंत्रीपद स्वीकारताच त्याने पॅरिसमधल्या चेक राजदूताला बोलावून घेऊन सांगितले, “ जर्मनीनं चेकोस्लोव्हाकियावर आक्रमण केल तर फ्रान्स आपली जबाबदारी पार पाडील, याबद्दल तुम्ही शका बाळगायच कारण नाही. ”

ब्लूमने चेक राजदूताला दिलेल्या आश्वासनाचा जर्मन राजदूताला सुगावा लागताच त्याने बर्लिनला कळविले—‘आपण जर चेकोस्लोव्हाकियावर आक्रमण केल तर फ्रान्स यावेळी ब्रिटनची किंवा राष्ट्रसंघाची वाट न पाहता चेकोस्लोव्हाकियाच्या बाजूने उभा राहणार आहे हे ध्यानात घेऊनच आपण आपण आपले पुढले धोरण आखले पाहिजे. ”

जर्मन राजदूताचा तो भ्रम होता. फ्रान्स त्या वेळीही स्वस्थ बसणार होता.

चेक राजदूताची भेट घेतल्यानंतर दुसऱ्या दिवशी ब्लूमने राष्ट्रीय संरक्षण समितीची बैठक बोलाविली. या बैठकीत ब्लूमने आपला निर्धार व्यक्त केला. तो म्हणाला, “ चेकोस्लोव्हाकियाच्या स्वातंत्र्याचं रक्षण करणं हे फ्रान्सचं कर्तव्य आहे असं मी मानतो. ”

परराष्ट्रमंत्री पॉल-बोन्कोर हाही त्याच मताचा होता. म्हणून त्याने युद्धमंत्री दलादिए याला विचारले, “ उद्या हिटलरन चेकोस्लोव्हाकियावर चढाई केली तर फ्रान्स चेकोस्लोव्हाकियाला किती आणि कोणती मदत करू शकेल हे मला जाणून घ्यायच आहे. ”

दलादिए शातपणे म्हणाला, “ आपल्याला काही फार मदत करता येणार नाही. ”

पॉल-बोन्कोर याने सरसेनानी जनरल गामेलिन याच्याकडे पाहिले. त्यानेही दलादिएच्या म्हणण्याला दुजोरा दिला तेव्हा पॉल-बोन्कोर याला धक्काच बसला. हताश स्वरात त्याने विचारले, “ आपण काहीही करू शकणार नाही ? ”

दलादिएने उत्तर दिले—‘ आपल्याला जास्तीत जास्त एवढंच करता येईल की आपण आपलं लष्कर जर्मनीच्या सीमेलगत नेऊन ठेवू. म्हणजे हिटलरलाही आपलं बरंचस लष्कर पश्चिम सीमेवर आणून ठेवावं लागेल. हिटलरवर एवढं अप्रत्यक्ष दडपण आणणं एवढीच आपल्याला चेकोस्लोव्हाकियाला मदत करता येईल. ”

गामेलिनने दलादिएचीच री ओढली. तो म्हणाला, “ जर्मनीन पश्चिम सीमेवर बरेच मोर्चे उभारले आहेत. त्यामुळे आपण जर्मन सैन्याला पश्चिम आघाडीवर गुतवून ठेवण्यासाठी चढाईच घोरण स्वीकारलं तर या चकमकी बराच काळ चालू राहतील आणि त्यातून काहीही निष्पन्न होणार नाही. ”

युद्धमंत्री आणि सरसेनानी असे थिजल्यासारखे बोलत असल्यामुळे ब्लूमही गोंधळून गेला. तरीही तो म्हणाला— “ आपण नेट धरला तर रशियाही चेकोस्लोव्हाकियाच्या मदतीला घावून येईल. ”

अडचणीचा पाढा वाचण्यात गामेलिन अतिशय वाकबगार होता. ब्लूमने रशियन मदतीचा उल्लेख करताच तो म्हणाला, “ रशिया तरी अशी काय मदत करू शकणार आहे ! शिवाय पोलंड आणि रुमानिया हे देश सोव्हिएट फौजाना आपल्या प्रदेशातून जाऊ देणार नाहीत. ”

पॉल-बोन्कोरने विचारले, “ अशा परिस्थितीत आपण आपल्या विमानदलाचा उपयोग केला पाहिजे. ”

विमानप्रमुख जनरल विलेमिन गामेलिनचा धाकटा भाऊ शोभण्यासारखा होता. तो म्हणाला, “ छे, ते मुळी शक्यच नाही. जर्मन विमानदल एवढं सामर्थ्यशाली आहे की अवघ्या पंधरा दिवसात ते आपल्या वायुदलाचा पार धुव्वा उडवील. ”

आपल्या नालायकीची कबुली द्यायला फ्रेंच सेनानीना बिलकूल शरम वाटत नव्हती. मार्शल पेटांचे उद्गार ही त्याच मनोवृत्तीचे द्योतक आहेत. जनरल विलेमिन जे काही सांगतो आहे हे खरे आहे हे आपल्या प्रधानमंत्र्यांच्या आणि परराष्ट्र-मंत्र्यांच्या मनावर बिंबविण्यासाठी मार्शल पेटां म्हणाला, “ सध्या आपण दर महिन्याला चाळीस विमानं निर्माण करीत आहोत तर जर्मनीत महिन्याला अडीचशे विमानं तयार होत आहेत. अशा परिस्थितीत आपला कसा निभाव लागेल ? ”

निराश मनःस्थितीत ब्लूमने ही बैठक आटोपती घेतली. हिटलरला रोखण्याबाबत फ्रान्स काहीही करू शकत नाही, आपले सेनानी भलतेच गाफील राहिलेले आहेत याचा विषाद उराशी बाळगीत तो आपल्या निवासस्थानी परतला. थोड्याच दिवसांनी म्हणजे आठ एप्रिलला ब्लूम मंत्रिमंडळाचा पाडाव झाला आणि हे डावे

सरकार पदभ्रष्ट झाल्याबद्दल चिडलेल्या कामगारवर्गाने संपाचे धैमान मांडले. त्यामुळे जे काही तुटपुंजे शस्त्रोत्पादन चालू होते त्यांतही खंड पडला.

ब्लूमच्या नंतर प्रधानमंत्री म्हणून दलादिएची निवड झाली. पॉल-बोन्कोरकडेच परराष्ट्रमंत्रिपद ठेवावे असा त्याचा विचार होता. म्हणून त्याने पॉल-बोन्कोरला बोलावून घेतले.

पॉल-बोन्कोर म्हणाला, "मी जर परराष्ट्रमंत्रिपदावर राहिलो तर फ्रान्सनं चेकोस्लोव्हाकियाला मदत केलीच पाहिजे या धोरणाचा पुरस्कार करीन. कारण मला पुढची सारी दुश्चिन्हं स्पष्ट दिसत आहेत. चेकोस्लोव्हाकियावरच्या आक्रमणाच्या वेळी आपण स्वस्थ बसलो तरी हिटलरचं तेवढ्यावर समाधान होणार नाही. चेकोस्लोव्हाकियानंतर तो पोलंडवर स्वारी करील. एकदा पोलंड नाझी राजवटीखाली गेला की हिटलर पश्चिम युरोपचा जेता बनलाच म्हणून समजा. म्हणून हिटलरला अडवायचं असेल तर आताच चेकोस्लोव्हाकियाला मदत केली पाहिजे. माझं हे धोरण मान्य असेल तर मी मंत्रिमंडळात यायला तयार आहे."

दलादिए उत्तरला, "तुझं म्हणणं ठीक आहे; पण ते अमलात आणण्याइतकं फ्रान्सच्या अंगात सामर्थ्य आहे असं मला मुळीच वाटत नाही. म्हणून हिटलरला दुखवायचं नाही असंच माझं धोरण राहिल. माझं हे धोरण जॉर्ज बोन्नेयाला मान्य आहे. त्यामुळे त्यालाच परराष्ट्रमंत्री करावं असं आता मला वाटू लागलं आहे."

पॉल-बोन्कोर म्हणाला, "आपल्या विनवण्यांनी हिटलर शांत होईल अशी जर तुमची समजूत असेल तर मग तुम्हाला बोन्नेइतका दुसरा योग्य परराष्ट्रमंत्री शोधूनही सापडण्यासारखा नाही."

पॉल-बोन्कोरचे हे शब्द खरे व्हायला फारसा वेळ लागणार नव्हता.

(क्रमशः)



यापुढे विज्ञानेश्वरी वाचू नका....

‘विज्ञानेश्वरी’ हे नियमितपणे प्रसिद्ध होत नाही याला एक साधे कारण आहे. जो मजकूर वाचकांना कंटाळवाणा वाटतो तो नियमितपणे लिहिण्यात आणि प्रसिद्ध करण्यात फारशी मजा नसते. लिहिणारा कंटाळवाणे लिहितो हे तर खरेच. पण विज्ञानही तसे कंटाळवाणेच असते. — अगदी जगातील तमाम सौंदर्य-प्रसाधने वापरली तरी कुब्जा काही अप्सरा वनू शकत नाही ! मात्र विज्ञानावर पोटच्या मुलासारखे प्रेम करणारे शास्त्रज्ञ काही हे मान्य करत नाहीत. ते म्हणतात विज्ञान खूप खूप मोहक आहे. अगदी ‘रातराणी’ इतके लोभसवाणे आहे ! पण स्वतःला शब्दसृष्टीचे ईश्वर समजणारे लेखक, विज्ञानाने निर्माण केलेली ही प्रति-सृष्टी समजावून घ्यावयास आणि घावयास असमर्थ ठरताहेत.

आणि या सर्वांवर एका शास्त्रज्ञाने एक विलक्षण तोडगा शोधला आहे. तो म्हणतो विज्ञानावर लिहिलेला कोणताही मजकूर वाचावयास आपण बंदी घातली पाहिजे ! या नव्या विचारामागचे कारण फार सोपे आहे. शब्द, ध्वनी, अक्षरे याच मुळी पुराणकालीन मानवाच्या अप्रगत बुद्धीतून निर्माण झालेल्या गोष्टी आहेत. विज्ञानासारखी विश्वव्यापी गोष्ट समजावून देण्यास या गोष्टी फार अपुऱ्या आहेत. खरे पाहता डोळे आणि कान या गोष्टीही आपण थोडावेळ नजरेआड केल्या पाहिजेत. म्हणजे असे. आंधळा माणूस स्पर्शज्ञानाच्या जोरावर मजकूर वाचू शकतो. काही विशिष्ट स्पर्शासाठी काही विशिष्ट प्रतिमा त्याच्या मनाने तयार केलेल्या असतात. तसे पाहिले तर, ही प्रतिमा तयार करण्याची, समजावून घेण्याची कुवत मानवी स्पर्शज्ञानाला उपजतच असते. अगदी नेणते मूलही आईच्या आणि दाईच्या स्पर्शामधला फरक तेव्हाच ओळखते. रस्त्याने जाताना एखाद्या रूपगर्वितेचा अजाणतेपणे झालेला स्पर्शही आपल्या मनात काही भलीमोठी गडबड उडवून देतो !

असे गडबडू नका. त्या शास्त्रज्ञाला एवढेच म्हणावयाचे आहे की, एखादा शास्त्रज्ञ, त्याला जे काही सांगावयाचे आहे ते सध्या त्याला पाहिजे तसे शास्त्रीय भाषेत लिहील. ते सुद्धा सध्याच. त्यानंतरच्या काळात तो शास्त्रज्ञ वा लेखक विचार करत असताना त्याच्या मेंदूला विद्युत लहरीचे आलेखन करणारे यंत्र बसविण्यात

येईल. आता त्या शास्त्रज्ञाने त्याला पाहिजे त्या भाषेत लिहिलेला वा विद्युत यंत्राने आलेखीत केलेला तो मजकूर एका यंत्रात घातला जाईल. त्या यंत्रात खालील गोष्टी घडतील.

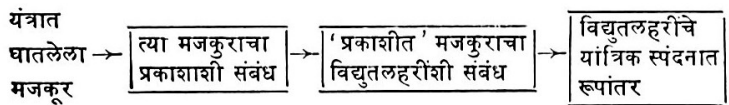

यांत्रिक स्पंदनाचा तुमच्या प्रशिक्षित त्वचेशी संबंध

आपण अधिक सोपे उदाहरण घेऊ. समजा इंग्रजी एफ् (F) हे मजकुरातले अक्षर या यंत्राला तुम्हाला समजावून द्यावयाचे आहे. हे अक्षर आलेख पत्रावर येईल. आलेख पत्र कायम प्रकाशीत असेल. मात्र आता आलेख पत्रातून एफ् (F) च्या आकारातून प्रकाश बाहेर पडणार नाही. थोडक्यात समोरच्या प्रकाश वैजिक पुटावर, एफ (F) ची सावली पडेल. त्या सावलीमुळे त्याच्या समोरील आंदोलन काटे अतीशय वेगाने एफ (F) हे अक्षर त्यांच्या डोक्यावर असलेल्या स्पर्शपट्टीवर नोंदवतील. स्पर्शपट्टी वेगाने हालचाल करेल आणि स्पर्शपट्टीच्या सान्निध्यात असलेले तुमचे प्रशिक्षित बोट एफ् (F) हे अक्षर नोंदवून घेईल.

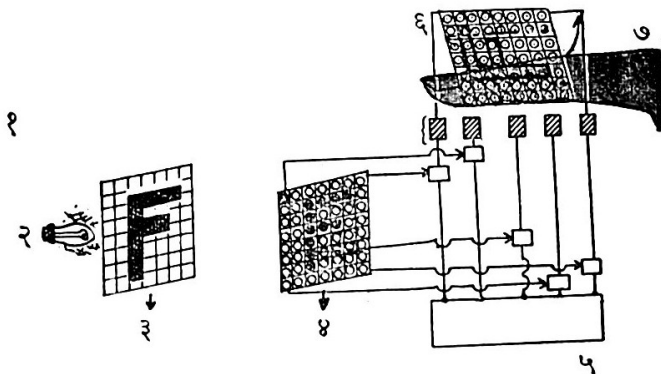

१. विद्युत संकलक २. विजेचा दिवा ३. आलेख पत्रातून बाहेर पडणारा मजकूर
४. प्रकाश वैजिकपुट (photo electric cell) ५. आंदोलन काटे (oscillator)
६. स्पर्शपट्टी. ७. आपले प्रशिक्षित बोट.

या यंत्राचे अनेक फायदे होतील. फार थोड्या काळात मानवी बोटाना संदेश नोंदवण्याचे, त्या संदेशामागील प्रतिमा ओळखण्याचे शिक्षण देता येईल. भाषा

शिकावयास जो वेळ लागतो तो या क्रियेला लागणार नाही. प्रत्येक माणसाची त्या विषयातील ग्रहणशक्ती मापून यत्र आपल्या स्पदनाची गती ठरवेल. निर-
निराळ्या भाषेतला मजकूर तुम्हाला आकलन होणाऱ्या स्पदनात माडला जाईल.
खरे पाहता उद्या भाषा नसतीलच. त्याऐवजी असतील एकाच्या मेदूने सोडलेल्या
विद्युत लहरी. त्या लहरीचे स्पदन तुम्हाला जाणवेल. तुमच्या मनःपटलावर त्याला
अभिप्रेत असेल ती प्रतिमा उमटविली जाईल. प्रतिमाची माडणी अशी होईल की,
तुमच्या मनाला हव्याहव्याशा वाटणाऱ्या आकर्षक शैलीत मजकूर तुमच्या मेदूवर
नोंदवला जाईल. — प्रत्येक व्यक्तिमात्राची भाषा वेगळी असेल आणि तरीही साऱ्या
जगाची भाषा शेवटी एक असेल ! ती भाषा असेल स्पर्शाची. स्पर्शाने फुलविलेल्या
पालवीची !

सीमा—कारवारची

कारवारची सीमा हा एक अंतरराष्ट्रीय महत्त्वाचा प्रश्न आहे !—कारवारची
सीमा हा आमचा मानबिंदू आहे ! होय ! हे सारे शंभर टक्के खरे आहे. डॉक्टर
संबल गौडा आणि डॉ. टी. एन. श्रीनिवास या दोन भारतीय शास्त्रज्ञांनी हे नुक-
तेच जगभरच्या शास्त्रज्ञांना पटवून दिले !

कारवार, धारवाड, ब्रेळगाव या विभागात सापडणाऱ्या काही दगडांना भूगर्भ-
शास्त्रज्ञ 'धारवाडी दगड' म्हणतात. या दगडाचे एक खास वैशिष्ट्य आहे. भार-
तातले हे सर्वात 'वयोवृद्ध दगड' आहेत. या दगडाचे वय दोनशे ते अडिचशे कोटी
वर्षांच्या दरम्यान कोठेतरी असते. त्यानंतर 'पुराण दगड' येतात. हे दगड कर्नूल
भीमा नदीचे खोरे या विभागात सापडतात. त्याचे वय साठ ते दीडशे कोटी वर्षांच्या
दरम्यान कोठेतरी येते. विध्य पर्वतात सापडणारे दगड तसे तरुण असतात. त्यांचे वय
साठ कोटी वर्षांहून कमी असते. दोन महिन्यापूर्वी भरलेल्या 'First International
Symposium on the taxonomy and zoology of blue green Algae'
या परिषदेत डॉ. गौडा आणि टी. एन. श्रीनिवास यांनी आपले सशोधन सादर केले.
भारतात सापडणाऱ्या धारवाडी दगडात सजीवांचे अवशेष आहेत हे त्यांनी सप्रमाण
सिद्ध केले. शेवाळ्याचा एक प्रकार त्यांना या दगडात आढळून आला.

यापूर्वी आफ्रिका, कॅनडा, ऑस्ट्रेलिया या देशातील पुराण्या दगडात अशा प्रकारचे
शेवाळे सापडले होते. भारतातील धारवाडी दगडात असला काही प्रकार असेल
अशी मात्र कोणाला अजून कल्पना नव्हती. या छोट्या संशोधनाचे तसे फार मोठे
परिणाम होतील. धारवाडी दगडाचे नक्की वय आता ठरवावे लागेल. कदाचित हे
दगड आपण समजतो त्यापेक्षा तरुण असतील. अर्थात या दगडाचे जर वय बदलले
तर त्यांच्या नंतर येणाऱ्या पुराण दगड, विध्य दगड यांचेही वय बदलावे लागेल.
आर. श्रीनिवासन या भूगर्भशास्त्रज्ञांच्या मते भारतातील; भूगर्भशास्त्रावरील अनेक

पुस्तके नव्याने लिहावी लागतील ! या दगडांचे नक्की वय ठरविल्यावर आणखी एक फायदा होईल. हे शेवाळे ज्यावेळी तयार झाले त्या कोट्यावधी वर्षापूर्वीच्या काळात भोवतालच्या वातावरणात प्राणवायू किती होता हे अधिक अचूकपणे सांगता येईल. एक महत्त्वाचा व्यावहारिक फायदाही होईल. जुन्या पुराण्या दगडात सापडणारे सजीवाचे अवशेष आणि त्याभोवतालच्या भूगर्भात मिळणारे इंधन यांचा एक परस्पर संबंध आहे. कारण याच सजीवाच्या अवशेषातून अखेर दगडी कोळसे वा रॉकेल बनलेले असते. डॉ. गौडा यांच्या मते या गोष्टी स्पष्टपणे सांगणारे गणितच आज अस्तित्वात आहे. या दगडांचा अधिक अभ्यास झाल्यावर आपल्या इंधन सपत्ती-बद्दल आपण अधिकारवाणीने बोलू शकू-परवा मुसळधार पावसात मला सांताक्रूझ विमानतळावर भेटले त्यावेळी डॉ. गौडा अशा अनेक गोष्टी मला सांगत होते. परदेशातील प्रख्यात शास्त्रज्ञांनी त्यांच्या संशोधनाकडे आपण उत्सुकतेने पाहत आहोत म्हणून पाठविलेली पत्रेही त्यांनी मला दाखविली. डॉ. गौडा माझ्याशी एवढ्या मनमोकळेपणाने बोलले याला एक साधे कारण होते-कारवार हा आमचा मार्नाबिंदू आहे असे म्हणणाऱ्या या मुंबईत मी सोडून आणखी कोणीही डॉ. गौडाना भेटावयास विमानतळावर आलेले नव्हते !

□ □ □

रामबाण औषध !

सध्या औषधी कंपन्याच आजारी आहेत. भारतात आणि परदेशातही. अमेरिकेतील प्रख्यात डॉक्टर एन्सी यानी प्रसिद्ध केलेल्या *Medicine on trial* या पुस्तकात त्यांनी काही खळबळजनक विधाने केलीत. त्यांच्या मते रुग्णालयात दाखल होणाऱ्या लोकांपैकी किमान वीस टक्के लोक त्यांनी घेतलेल्या चुकीच्या वा अतिरिक्त औषधानेच आजारी बनलेले असतात ! आजकाल बाजारात असलेल्या मोहिनी औषधाचा [Trangulisens] तर अतिशय अनिष्ट परिणाम होतो. नवी नवी औषधे शोधण्याची व त्याचे मानवी शरीरावर प्रयोग करण्याची औषधी कंपन्यांची पद्धत रानटी आहे. पैसे मिळविण्याचा तो एक भयानक मार्ग आहे. खरे पाहता आजारपणात मानवाच्या मनाला कोणता तरी दिलासा हवा असतो. त्यासाठी जरूरी असते 'प्लॅस्वो' औषधाची. (धूप अंगारे वगैरे गोष्टीची)-हे सारे सांगितल्यावर आकडेवारी देऊन अनेक प्रचलित औषधांचा डॉ. एन्सीनी अक्षरशः पचनामा केला आहे. पेनिसिलीनसारख्या साध्या औषधामुळेच अमेरिकेत दरवर्षी तीनशे लोक मरण पावतात हे आवर्जून सांगितले आहे. अमेरिकेत अमाप खळबळ उडविणाऱ्या या पुस्तकात डॉ. एन्सी शेवटी म्हणतात, 'मानवाची औषधांच्या व्यसनातून मुक्तता करणे हा त्याला आजारपणातून बरे करण्याचा एकमेव उपाय आहे !'

रंगभूमीवरील वास्तवता अवास्तव आहे का ?

एक परिसंवाद

वरील विषयावर रोटार अँक्ट पूना वेस्टवर्क परिसंवाद आयोजित करण्यात आला होता. या परिसंवादात श्री. भालबा केळकर, श्री. पतके, श्री. बेहेरे आणि श्री. हवालदार या तज्ञ-मंडळीनी भाग घेतला होता. या परिसंवादाचा परामर्श घ्यायचा म्हटले तर जवळ जवळ सर्वच तज्ञांचे मत असे पडले की, रंगभूमीवरील वास्तवता आणि रोजच्या जीवनातील वास्तवता ह्या भिन्न गोष्टी आहेत. रंगभूमीवरील वास्तवता ही कलात्मक वास्तवता असते. प्रत्यक्षातील वास्तवतेचा तो निव्वळ भास असतो. पण त्यात वावगे असे काहीच नाही. कारण नाटक म्हणजेच प्रत्यक्ष जीवन नव्हे मग त्यातील वास्तवता थोड्या प्रमाणात अवास्तव वा कृत्रिम वाटणारच !

रंगभूमीवरील घटनाचा खोलवर विचार केला तर आपल्याला हे नेहेमी जाणवते की, खलनायकाच्या हातात नायिका सापडली असताना, नेमका नायक टपकतो नि तिला सोडवतो. उलट तो आला नाही तरच आपल्याला चुकल्याचुकल्यासारखे वाटते. म्हणजेच प्रेक्षक हे जाणून असतात की, नाटक म्हणजे जीवनातील टिपलेला एक क्षण असतो, एखादी हृदयस्पर्शी कथा असते.

आजकाल संगीत, लाईट नि स्टेज अॅरेंजमेंट यांच्या सहाय्याने रंगभूमीवर अधिकाधिक वास्तवता आणण्याचा प्रयत्न केला जातो. पु. ल. देशपांडे यांनी तर म्हटले आहे की, आजचे नाटक हे दिवावत्तीचे झाले आहे. सारखे दिवे लागतात नि मिटतात, फिरता रंगमंच क्षणात फिरतो नि प्रेक्षकही एका घटनेची पुढील घटनेशी सांगड घालायला सिद्ध होतो. रंगभूमीची कितीतरी प्रगती साधली गेली आहे ही सगळी घडपड आहे वास्तवता निर्माण करण्यासाठी.

रंगभूमीवरील वास्तवतेचा विचार अनेक बाजूनी करता येईल. नाटकाची संहिता, संगीत, संवाद इ.

नाटकाच्या संहितेविषयी बोलायचे झाले तर, सध्या चर्चेचा विषय झालेले ' गिधाडे ' नाटक डोळ्यासमोर येते. त्यातील भाषा, व्यक्तिरेखा सारेच हिडीस आहे, अवास्तव वाटण्यासारखे आहे. पण ते खरे नव्हे. अशाही व्यक्ती समाजात असतात. मानवी मनाची ही दुसरी बाजू आहे. अर्थात् हे नाटक पहायला येणारे लोक तसे नसतीलही पण ' असे म्हणजे गिधाडासारखे आपण होता कामा

सुबुद्ध प्रेक्षकवर्ग तयार करणे
हाच आजचा प्रश्न आहे

विद्या काळ

नये' याची जाणीव सारखी प्रेक्षकांच्या मनात रहाते. प्रेक्षकात असेही काही असतात की ज्यांना त्या नाटकातील शिब्या ऐकून 'चला आज पोतडी चांगलीच भरली' अशी भावना भावून टाकते. पण सुबुद्ध प्रेक्षकाला यातील शिब्या, की, ज्या वास्तव आहेत पण अवास्तव झाल्या आहेत त्या आठवणार नाहीत.

नाटकातील सवादाच्या अथवा प्रत्यक्ष कलाकारांच्या रंगभूमीवरील कामाच्या दृष्टीने म्हणावयाचे झाले तर प्रत्यक्षातील वास्तवता नाटकात उतरवता यायची नाही. याचे एक गमतीदार उदाहरण म्हणजे 'उद्याचा संसार' या नाटकाचा प्रयोग चालू होता. शेखर आणि नयना ही त्यातील दोन पात्रे खाजगीरीत्या बोलत रंग-मंचावर प्रवेश करतात असा प्रसंग होता. वास्तविक खाजगी बोलताना माणूस हळू बोलणारच, पण ती दोघे इतक्या हळू आवाजात बोलत होती की पहिल्या दुसऱ्या रागेत बसलेल्यांनाही ऐकू येत नव्हते यावेळी दुसऱ्या रागेत बसलेले मामा वरेरकर उठून म्हणाले, 'जाऊ द्यात, खाजगी बोलतायत आपण कशाला ऐका?' आणि निघून गेले. म्हणजेच व्यवहारातील वास्तवता रंगभूमीवर जशीच्या तशी वठवायची झाली तर कलाकृती रंगहीन होईल. अर्थात गिधाडे या नाटकात जो गर्भपाताचा प्रसंग दाखविला आहे तो आवश्यक होता का? काही सूचक गोष्टी बोलून ते दाखविता येण्यासारखे नाही काय ही विचार करण्याची गोष्ट आहे.

संगीताच्या दृष्टीने विचार करता, संगीत नाटके ही अवास्तव वाटतात. "माडीवरी चला ग सखे" ही ओळ घोळवता घोळवता ज्याला पहाण्यासाठी ही गाणारीण एवढी उत्सुक झाली आहे, तो निघूनही जाईल अशी भावना प्रेक्षकांच्या मनात निर्माण होते. पार्श्वसंगीत हे तर आजच्या नाटकाचा अविभाज्य घटक झाला आहे.

एखादा दुःखद प्रसंग चालू असेल तर व्हायोलीन, दिलरबा खास छेडला जाणार—मग वास्तवता रहातेच कुठे? घरातील एखादी व्यक्ती खरेच आजारी असेल तर कोणी व्हायोलीन वाजवत बसत नाही. संगीत दिग्दर्शकांच्या दृष्टीने याची मीमांसा अशी होईल. करुण प्रसंग झाल्यावर जर प्रेक्षक म्हणाला की, "पार्श्व-संगीत कार्य छान होते" तर समजावे की संगीत दिग्दर्शकाचा प्रयत्न असफल

झाला. याउलट जर पार्श्वसंगीत होते हे प्रेक्षकाला जाणवलेच नाही, फक्त करुण रसाने, त्या प्रसंगाने तो वेडावून गेला तर त्याचा प्रयत्न सफल झाला. म्हणजेच वास्तवता आणण्यासाठी प्रत्यक्षात अवास्तव असणारे पार्श्वसंगीत वास्तव वाटण्यासाठी वाद्या-तून निघणारे सूर आणि करुण प्रसंगाने प्रेक्षकांच्या मनात निर्माण झालेली कंपनी एकरूप झाली पाहिजेत.

सध्या मिनी साठी नेसलेली सुंदरी रंगभूमीकडे प्रेक्षकांना खेचताना दिसते आणि संस्कृती संरक्षकांचा ते पाहून जळफळाट होतो, पण ज्या प्रसंगी विशिष्ट प्रकारचा पोषाख आवश्यक असेल त्या ठिकाणी तो अवास्तव वाटणार नाही. मग तो कितीही भडक वा बीभत्स असो. कित्येक ग्रीक पुतळे विवस्त्र असतात पण ते पहात असताना त्याविषयी घृणा वाटत नाही. कारण त्यातील कलात्मकता इतकी मोहक असते की ते जाणवतच नाही.

आता खरी वास्तवता रंगभूमीवर उतरली तर कसे वाटेल याचे उदाहरण एका निग्रो नाटकावरून घेता येईल. या नाटकात अगदी खालच्या प्रतीचे जीवन चित्रित केले आहे. रंगभूमीवरील पडदा जेव्हा प्रथम उघडला जातो तेव्हा रंगभूमीवर मृतांच्याचे दृश्य दिसते आणि नाटकातील काही पात्रे त्याचा वापर करतात. आता ही वास्तवता प्रेक्षकांना पचेल का ? म्हणजेच रंगभूमीवरील वास्तवतेला मर्यादा कोणी घालायच्या ? अर्थात सुबुद्ध प्रेक्षकाने, पण आजचं सगळेच प्रेक्षक सुबुद्ध असतात असे नाही. तेव्हा सुबुद्ध प्रेक्षक तयार करणे हाच आजचा खरा प्रश्न आहे.

□ □ □

शंकर ब्रह्मे समाजविज्ञान ग्रंथालय, पुणे

शंकर ब्रह्मे समाजविज्ञान ग्रंथालयाची स्थापना १७ ऑगस्ट, १९६९ रोजी झाली. समाजविज्ञानाच्या अभ्यासकांना उत्तेजन देणे आणि ह्या कामात त्यांना शक्य ती मदत आणि मार्गदर्शन करणे हा ग्रंथालयाचा मुख्य उद्देश आहे.

ग्रंथालयामध्ये समाजशास्त्र, राजकारण, अर्थशास्त्र, शिक्षण, तत्त्वज्ञान या विषयांवरील निवडक मराठी व इंग्रजी पुस्तके आणि नियतकालिक उपलब्ध होतील. ग्रंथालयाच्या सभासदांना पुस्तके घरी वाचण्यासाठी मिळू शकतील.

समाजविज्ञानाच्या ज्ञानसाधनेसाठी धडपडणाऱ्या युवकांना साहाय्य करण्यास ग्रंथालय सदैव उत्सुक राहील.

ग्रंथालय १७ ऑगस्ट १९७० पासून वाचकासाठी खुले करण्यात आलेले आहे. जिज्ञासूंनी ग्रंथालयाचा अवश्य लाभ घ्यावा.

ग्रंथालय:—बेडेकर बंगला १२५९-२ शिवाजीनगर, जंगली महाराज रस्ता पुणे-४

युद्धस्य कथा....

संजीवनी खेर



हॅलॉर्ड आणि व्ही वन

नात्कींच्या पाताळयंत्री लष्करी यंत्रणा, त्यांचे भयंकर वेत ह्याच्या गांभीर्याची कल्पना दोस्त राष्ट्रांनाच नव्हे तर त्या राष्ट्रांमधील प्रत्येक नागरिकाला येऊ लागली होती. दोस्तांची हेरयंत्रणा कितीही पक्की व विस्तृत असली तरी नात्कींचा पोलादी पडदा दिवसेंदिवस अभेद्य होत चालला होता. १९४३ ची ही गोष्ट आहे. हिटलरने एक महाभयंकर राक्षसी योजना आखली होती व ती अंमलात आणण्याचे कामही मोठ्या गुप्ततेने पण अतिशय वेगाने दरीकुहरात व पर्वतात चालू होते. VI या स्वयंचलित बाँबचा वापर करून दर महिन्याला ५,००० ह्या गतीने ५०,००० बाँब्स लंडन शहरावर टाकले जाणार होते, रोएन ह्या शहराच्या परिसरातून. नात्की षडयंत्रणेने अशी १०० ठाणी दाट जंगलात शहराहून दूर वसवली होती. अनेक ठाण्यांच्या बांधणीचे कार्य सुरू झाले होते तर काही पूर्ण झाली होती. पण हिटलरच्या या पाशवी, अमानुष बेताचा धुव्वा, हॅलॉर्ड या फ्रान्सच्या एका सामान्य रहिवाशाच्या अलौकिक साहसाने उडविला. हॅलॉर्डचे धैर्य, देशभक्ती व चिकाटी स्पृहणीय होती. कुणाच्याही सांगण्याने वा पाठिव्याने त्याने हे कार्य अगिकारले नव्हते. केवळ आत्म-प्रेरणेने, देशप्रेमाने त्याने अशक्य वाटणारी गोष्ट शक्य करून दाखविली होती.

१९४३ च्या ऑक्टोबरची एक संध्याकाळ होती. युद्ध सुरू होऊन ५ वर्षे होऊन गेली होती. लोकांचे जीवन अधिकच असुरक्षित, भयानक झाले होते. एक एक करीत नात्की भस्मासूर सुंदर वस्तूंचा, जीवनाचा विध्वंस करीत आपले विक्राळ जबडे पसरत होता. जेथे हजारो लाखांच्या यंत्रणा व संस्था हतबल, पराभूत होत होत्या तेथे एक ध्येयवेडा देशप्रेमी जीव तळहातावर शीर घेऊन, पाठीवरच्या पोत्यात

अनेक अश्राप जीवनाच्या आशा भरून, तटस्थ स्वीत्तरलंडच्या सीमेवर चालला होता. एखाद्या रानमांजरसारखा धूर्तपणे व सावधपणे तो जंगलातून मार्ग आक्रमत होता. लहानशी चूक वा संशयास्पद हालचाल म्हणजे प्रत्यक्ष मृत्यूला आव्हान होते. मृत्यूची भीती भ्याडाना. हॅलॉडने असे अनेक प्रसंग पाहिले व पार केले होते. आजपर्यंत हॅलॉडने दोस्त राष्ट्रांना पुरविलेल्या अनेक अमूल्य बातम्या अतिशय धाडसाने व साहसाने मिळविल्या होत्या. नात्सीचे गुप्त विमानतळ, समुद्रावरील युद्ध-ठाणी, पाणबुड्यांच्या हालचाली त्याने अनेक दिव्यातून जाऊन शोधून काढल्या होत्या. पण त्या सध्याकाळी त्याच्याजवळ जी माहिती, जे फोटो व नकाशे होते त्याचे गांभीर्य तो पूर्णपणे जाणून होता, व म्हणूनच अत्याधुनिक हेराप्रमाणे हाती बंदूक, जवळ बरीचशी यांत्रिक सामुग्री इत्यादी त्याने काहीच बाळगले नव्हते. साधा चाकूही त्याच्याजवळ नव्हता. त्याचे हत्यार होते पाठीवरल्या बटाट्याच्या पोत्यात. ते पोते एकदा सीमापार गेले की त्याच्या जीवात जीव येणार होता. हजारो जीव वाचणार होते. असे काय होते त्या पोत्यात ? हजारो लडनवासियाचे प्राण, हिटलरच्या राक्षसी हास्याचे निनाद पोत्यात होते. V I बाँब उडविणाऱ्या ठाण्यांच्या नकाशाच्या प्रती, जेथून हजारो बाँब उडवून लडन बेचिराख करून दोस्ताना नेस्त-नावून करण्याची आसुरी स्वप्ने हिटलर पहात होता.

हॅलॉड एका कोळशाचा गॅस तयार करण्याच्या कपनीत काम करीत होता. या कामाच्या निमित्ताने जंगले धुडाळण्याचे व सीमेलगतच्या क्षेत्रातून शिताफीने ये जा करण्याचे काम अनेक दिवस तो सशयातीतपणे करीत होता. त्याने माहिती गोळा करण्यासाठी स्वतःची एक यंत्रणा उभारली होती, ज्याचे १२० सभासद होते. हे माहितगार बातमीदार होते रेल्वे कामगार, लॉरी ड्रायव्हर, बारमन व हॉटेल-संचालक, ज्यांना अशा बातम्या सहज प्राप्त होत. त्याच्याकडून हॅलॉड योग्य, उपयोगी बातम्या त्यांना देशप्रेमाचे धडे देऊन काढीत असे. आजपर्यंतच्या बातम्यांमध्ये महत्त्वपूर्ण अशी बातमी एक दिवस सहज हॉटेलमध्ये हॅलॉड बसला असता मिळाली. 'जर्मन फौजा डोंगरदऱ्यातून संशयास्पद व भयानक वाटणाऱ्या इमारती उभारत आहेत.'

दुसरे दिवशी हॅलॉड या बातमीचा छडा लावण्याच्या प्रयत्नात रोएनमधील एम्प्लॉयमेंटच्या कचेरीत साध्या वेषात हजर झाला. बरोबरच्या बायबलच्या प्रती अधिकाऱ्याला दाखवीत, स्वतः प्रॉटेस्टंट पंथाचे प्रतिनिधी असल्याची बतावणी करून आपण कामगाराना आध्यात्मिक ज्ञान देण्यास फिरतो असे सांगितले. जवळपास कुठे कामगार भेटू शकतील का ? अशी पुच्छा करता त्याला गावाहून २५ मैलावर चालू असलेल्या इमारतीच्या बांधकामावरील कामगारांचा पत्ता मिळाला. हजारो माणसे घामाने निथळत काम करीत असताना त्याला दिसली. सीमेंटची पोतीच्या पोती ओतून, ठोस इमारत तयार होत होती, हॅलॉडने एका हातगाडी उचलली व विटानी

भरून तो आत गेला. हमालाच्या वैषातील त्याला कुणीच अडविले नाही. तेथे काम करणाऱ्यांना त्या कसल्या इमारती होत्या हे माहीत नव्हते. ज्यांना माहीत होते त्यांना चुकीचे माहीत होते.

तोफा डागण्यासाठी उभारल्या जाणाऱ्या या सीमेंटच्या बंधाऱ्यांची दिशा-हॅलॉडच्या लक्षात आल्यावर तो भयचकित झाला. दिशा होती, नेम होता लंडनच्या रोखाने. जर्मनांच्या कारस्थानांकडे दोस्त राष्ट्रांचे लक्ष होतेच, पण खचितच या बांधकामाची कुणालाच यत्किचितही कल्पना नव्हती. एकेक कारस्थान मोडले तर त्यातून भयंकर कारस्थाने उदयास येत होती. हॅलॉड मनात उमजला काहीतरी अघटित घडतंय खास. अन्यथा इतक्या गुप्ततेने रात्रदिवस डोळ्यात तेल घालून माणसं करत तरी होती काय ?

याचा भेद जाणण्यास हॅलॉड व त्याच्या चार सहकाऱ्यांनी रीतसर सायकलीवरून उत्तर फ्रान्सचा दौरा सुरू केला. लहान लहान शहरांच्या आजूबाजूला व अगदी अपरिचित विभागांमध्ये फिरून २-३ आठवड्यात त्यांनी ६० ठिकाणांचा पत्ता लावला. पुढच्या आठवड्यात आणखी ४० ठिकाणांचा शोध लागला. २०० मैल लांबीच्या व ३० मैल रुंदीच्या पट्ट्यात उभारलेल्या या १०० ठाण्यांचे लक्ष्य होते लंडन शहर. पण या उभारणीच्या उद्देशांची मात्र हॅलॉडला कल्पना येऊ शकली नाही.

कधी कधी हेरांच्या आयुष्यात कर्तबगारीबरोबरच नशीबाचाही मोठा वाटा असतो व अशाच नशीबाच्या फटक्याने हॅलॉडला हिटलरच्या गुप्तातील गुप्त रहस्याचा पत्ता लागला. एकदा हॅलॉडच्या सहकाऱ्याने त्याची अँड्रे नावाच्या माणसाची ओढख करून दिली. ह्या अँड्रेनेच हॅलॉडला अमूल्य मदत केली. हा अँड्रे तिये काम करीत होता जिये ते अद्भूत बांधकाम चालले होते. त्याच्या खात्यातून या बांधकामाचे सविस्तर कागदपत्र जात असत. अँड्रेला नोकरीवर घेताना त्याच्याकडून खात्यातील गो'टीबद्दल गुप्ततेचे वचन घेतले गेले होते. पण हॅलॉडने अँड्रेच्या मनावर आपली इतकी पकड बसवली होती की हॅलॉडच्या आज्ञेचे अँड्रे काटेकोर पालन करू लागला होता. अँड्रेच्या कामावर हॅलॉडचा पूर्ण विस्वास बसला होता व या वेळीच हॅलॉडने अँड्रेला त्याच्या खात्यातून 'मुख्य योजना' आणण्याची आज्ञा केली. पण हे कागदपत्र इनक्या सहजासहजी हस्तगत करण्याजोगे नव्हते. अँड्रेचा वरीष्ठ अधिकारी ते वागद नेहमी कोटाच्या खिशातच बाळगायचा. फक्त लघुशकेला जाताना तो आपला कोट काढून ठेवीत असे. साधारणपणे ३ ते ५ मिनिटात तो परत येई. अँड्रेने सारे नीट निरीक्षण करून ठेवले व एक दिवस तो अधिकारी त्याच्या खोलीत नसताना अँड्रेने ते कागदपत्र पळविले.

आता जास्त दिवस तेथे राहणे अँड्रेला सुरक्षित वाटत नव्हते. त्याने हॅलॉडच्या सांगण्यावरून पोटदुखीसाठी औषध घेतले व तो पोटदुखीने विव्हाळ लागला. जर्मन डॉक्टरने त्याची टर उडविली पण अँड्रे फारच ओकू लागला. डॉक्टरने त्याला

पॅरिसला जाऊन फॅमिली डॉक्टरचा सल्ला घ्यायला जायची परवानगी दिली. अॅड्रेचा कार्यभाग साधला गेला.

पॅरिसला पोहचल्यावर हॅलॉर्ड व अॅड्रेची नियमित पत्रापत्री सुरू झाली. हॅलॉर्डच्या रेसी-एगार या सघटनेने आणखीही व्ही १ ची माहिती मिळविली. कागदपत्र व प्रत्यक्ष टेहळणी यांच्या सहाय्याने हॅलॉर्डला आता व्ही १ या महा-भयकर योजनेची स्पष्ट कल्पना आली. हेच कागदपत्र घेऊन हॅलॉर्डचा सीमापार जाण्याचा एकाकी प्रयत्न चालू होता. त्या बटाट्याच्या पोत्यात त्याने व्ही १ ची माहिती देणारे कागद ठेवले होते. फ्रान्स व स्वित्झरलंड विभागणाऱ्या तारेच्या कुपणाजवळ तो जिवाचे रान करून आला. कुन्हाड व पोते त्याने कुपणापलीकडे फकले. आता तो पलीकडे उडी घेणार इतक्यात त्याचा गुडघा भयंकर वेदनेने जखडला होता. टेहळणी कुत्र्याच्या जबड्यात त्याला हजारो लंडनवासीयाचे प्राण दिसू लागले. कसेही करून जर्मन सैनिक यायच्या-अगोदर सटकायला हवे होते. गवतात पडलेली एक काठी त्याने जिवाच्या आकाताने उचलली. सर्वशक्तीनिशी त्याने ती काठी कुत्र्याच्या जबड्यात खुपसली व सरळ घशापर्यंत भोकसली. कुत्र्याचा जबडा सैल पडला. शिताफीने तारामधून अंग काढीत हॅलॉर्ड पलीकडे गेला. समोर स्विस सैनिक सगिनी रोखून उभे होते पण त्याच्यावर नव्हे ४ जर्मन सैनिकांवर. जर्मनांनी आपल्या बंदुका खाली केल्या व चरफडत ते निघून गेले.

हॅलॉर्डच्या या साहसी, रहस्यमय देशातरानंतर थोड्याच दिवसात दोस्तांच्या बांबनी व्ही १ तळावर हल्ले सुरू केले. ५ आठवड्यात ७३ ठाणी उध्वस्त झाली. व ५०,००० स्वयंचलित बांब लंडनवर टाकून ते उध्वस्त करायचा हिटलरचा बेत नष्ट झाला. लंडन आबाद राहिले.

पुढ अशी अनेक साहसी कामे करून फ्रान्सला गेला असता सहकाऱ्याच्या चुकीने हॅलॉर्ड पकडला गेला. तुरुंगात त्याचा अनन्वीत छळ झाला पण त्याने ब्रही काढला नाही व जर्मनांना काहीही माहिती पुरविली नाही. त्याला पुराव्याच्या अभावी (कितती सफाईने हेरगिरी केली त्याने) ठार न मारता कॉन्सन्ट्रेशन कॅम्पमध्ये धाडण्यात आले. युद्ध संपता सपता जर्मनांनी तुरुंग रिकामे केले व युद्धकैद्यांना बोटीमध्ये बसवून उत्तर समुद्रात ढकलून दिले, या खात्रीवर की दोस्तांच्या बांबनी त्यांचा अत होईल. पण दैवाच्या अष्टित लीलेने हॅलॉर्डला एका फळीने आधार दिला व मग स्विडीश रेड क्रॉस बोटींनी त्याला वाचविले. त्याचा खास सन्मान करण्यासाठी त्याला नेप्पास लंडनहून विमान धाठविण्यात आले. विदेशी माणसाला अद्वितीय साहस व पराक्रमासाठी मिळणारा उच्चतम किताब बहाल करण्यासाठी. अक्षरशः केवळ त्याच्याच प्रयत्नाने लंडन शाबूत राहिले होते. पण त्याला ओढ लागली होती मातृभूमीच्या दर्शनाची. म्हणूनच मातृभूमीचे प्रसन्न व स्वतंत्र दर्शन घेऊन आल्यावर ब्रिटनने दिलेल्या सन्मानाचा त्याने स्वीकार केला.

□ □ □

नेपोलियन

सर्व आघाड्यांवर पराजय

प्रयोगांचा धूमधडाका चालू आहे. दैनिकांची पानंच्या पानं नाटकांच्या जाहिरातींनी व्यापून टाकली आहेत. नवीन, जुनी, संगीत, गद्य, प्रयोगशील आणि आता नैमित्तिकही. आय्. एन् टी. या मुंबईच्या संस्थेचे नवीन नाटक नेपोलियन-फ्रान्सच्या या वीर पुरुषाचे पुण्यस्मरण करण्याच्या उद्देशानंच सादर करण्यात आलं असावं, अर्थात नेपोलियनची जाहिरात नवीन नाटक अशी करण्यात आलेली नाही हे लक्षात घ्यायला लागेल. नेपोलियनच्या जीवनाचे नाट्यरूप दर्शन घडवण्याचा प्रयत्न लेखिका कविता नरवणे आणि दिग्दर्शक आत्माराम भेंडे यांनी केला आहे.

प्रयोगाचे स्वरूप पाहता प्रेक्षकवर्गावर मर्यादा पडणार हे निश्चितच होते. थोडा फार अभ्यासू प्रेक्षक सोडला तर सर्वसाधारणपणे 'नेपोलियन-फ्रान्स-पराक्रम-राष्ट्रपुरुष' एवढेच या विषयाचे प्रेक्षकांचे ज्ञान गृहीत धरावे लागेल आणि ही बाजू लक्षात घेतली की लेखिकेची जबाबदारी अनेक पटीने वाढते.

नेपोलियनच्या आयुष्यातील विशिष्ट भागाचे दर्शन येथे घडते. इ. स. १७९९ ते १८१३-१४ पर्यंतच्या या काळामध्ये-नेपोलियन सत्तेवर आल्यापासून तो त्याची

शरद गोखले

शरद गोखले

एल्बा बेटावर रवानगी करणाऱ्या तहावर त्याने केलेल्या स्वाक्षरीपर्यंतचा कालखंड लेखिकेने निवडला आहे. अर्थातच या जीवन-दर्शनाचा मुख्य भाग त्याने गाजवलेल्या पराक्रमांची वर्णने करण्यात आणि त्याच्या राजकीय जीवनावर परिणाम करणाऱ्या कौटुंबिक घटनांची दखल घेण्यात खर्ची पडला आहे. फ्रान्समधील तत्कालीन सत्ता मोडकळीला आली आहे. नेपोलियनच्या पराक्रमावर जनता खूष आहे. फ्रान्समध्ये निर्माण झालेली बजबजपुरी हा पराक्रमी पुरुष नाहीशी करेल, असा विश्वास काही मडळीना वाटत आहे. इजिप्तमध्ये पराक्रम गाजवणारा नेपोलियन फ्रान्समधील परिस्थितीचे बारकाईने निरीक्षण करून काही निर्णायक पावले टाकतो. फ्रान्समधील काही सहकाऱ्यांच्या मदतीने प्रस्थापित सत्ता उलथवून टाकण्यात यशस्वी होतो.— नेपोलियनच्या वाटघाला कौटुंबिक सुख नाही. जोजेफीन या अपत्या पत्नीला तो स्त्रीत्वाचा आदर्श समजत असतो. पत्नी बदफैली असल्याचे त्याला सहन होत नाही. कौटुंबिक जीवनाची ओढ नाहीशी होते आणि राजकारण आणि युद्ध या दोनच गोष्टींनी त्याचे जीवन व्यापून जाते—आणि मग पराक्रमाचे डोंगर चढून जाऊन विजयी वीर म्हणून उदोउदो होत असतानाच अपयशाची सावट नजरेत येते. यश जितक्या झपाट्याने येते, त्याहीपेक्षा वेगाने अपयश पदरी येऊ लागते. आप्तस्वकीय, स्नेही सर्व उलटतात आणि एल्बा बेटावरील विजनवास पत्करण्याखेरीज कोणताही पर्याय नेपोलियनला शिल्लक रहात नाही.

नेपोलियनच्या या पराक्रमी जीवनाचे नाट्यरूप दर्शन रगभूमीच्या मयदिमध्ये घडवणे महा कर्मकठीण. लेखिकाबाई इतिहासाच्या अभ्यासक. नाट्यलेखनाचा त्यांचा हा बहुधा पहिलाच प्रयत्न असावा. विषय त्याचा असला तरी माध्यम त्याच्या आवाक्याबाहेरचे असल्याचे, त्यांच्या लेखनाची एकंदर बैठक बघून, प्रकषिने जाणवते. संवादाची पातळी अतिशय सामान्य आहे. विषय उभा करण्यास आवश्यक असणारे भाषासामर्थ्य बाईजवळ नाही. नाट्य माध्यम नवीन असल्याने विषयाची मांडणीही त्या बरोबर करू शकलेल्या नाहीत. त्यामुळे पराक्रमाची वर्णने ऐकणे आणि अति-सामान्य पद्धतीने हाताळलेले नेपोलियनचे कौटुंबिक जीवन पहाणे एवढेच प्रेक्षकांच्या हातात राहते. 'अॅन' या दासीचे व्यक्तिचित्रण काहीसं प्रामाणिक व ठसठशीत झाले आहे आणि विशेष म्हणजे मुख्य विषयाला पूरकही ठरले आहे. नेपोलियनच्या युद्धलालसेमुळे आपले चार मुलगे रणागणावर मारले गेल्याने दुःखी कष्टी झालेला त्यांचा पिता नेपोलियनला मारायला येतो, तो प्रसंग कृत्रिम चाटला, तरी नेपो-लियनच्या जीवनाचा एक वेगळा पैलू दाखवून जातो. असाच आणखी एखादा दुसरा अपवाद वगळला तर या पराक्रमी राष्ट्रनिष्ठ नेत्याचे 'जीवन-दर्शन' खऱ्या अर्थाने होत नाही. बाईना हा विषय पेलला नाही हेच खरे.

आय. एन्. टीने प्रयोगावर परिश्रम घेतले आहेत. निर्मितीसाठी खर्चही बऱ्या-पैकी केला आहे. केवळ श्रम, आणि निर्मितीतील संपन्नता यांनी प्रयोग उभा रहात

नाही, याचा पुन्हा एकदा प्रत्यय आला. आत्माराम भेंडे यांचा नेपोलियन सतत थिटा वाटतो. प्रयोगाची मांडणी, संवाद पद्धती, या बाबतीतही त्यांचा गोंधळ उडाल्याचे जाणवते. मंगला संज्ञगिरी यांची जोजेफीनची भूमिकाही समाधान देऊ शकत नाही. नेपोलियनच्या द्वितीय पत्नीची मरिया मुईसाची भूमिका मेघा राव हिने केली आहे. पण त्यातही काही दम नाही. अँन या दासीची भूमिका करणाऱ्या पूर्णिमा भेंडे यांचा अपवाद वगळता अन्य कोणीही कलावंत व्यक्तिगत छाप ठेऊन जात नाही. संपूर्ण संघ म्हणून विचार केला तर आत्माराम भेंडे आणि मंडळींना अपयश आले आहे असेच म्हणावे लागेल.

रघुवीर तळाशिलकर यांचे नेपथ्य सूचक असले तरी परिणामकारक नाही. भला मोठा सूर्याचा गोळा उभा करून त्यांनी आपली जबाबदारी झटकल्यासारखी वाटते. नेपोलियनच्या अपयशाबरोबर हा सूर्याचा गोळा अर्धा खाली नेण्याची कल्पनाही हास्यास्पद वाटते. त्या मानाने तिसऱ्या अंकातील नेपोलियनच्या स्वगताचे वेळी त्यांनी उभारलेले सूचक नेपथ्य जास्त स्वीकारार्ह वाटते.

ऐतिहासिक नाटकाच्या संवादलेखनावारवत आणि रंगभूमीवरील संवादोच्चार पद्धतीवद्दल काही संकेत आहेत. या दोन्ही बाबतीत संकेताचा भंग झाल्याचे जाणवते. तो स्वीकारार्ह की त्याज्य हा मतभेदाचा विषय ठरू शकेल.

नेपोलियनचे जीवन चोख मराठी माध्यमातून ऐकणे आणि आपल्या कलावंतांना फ्रान्सच्या इतिहासाशी निगडित असलेल्या व्यक्तिरेखा साकार करताना पाहणे, या गोष्टी अपरिहार्य असल्या तरी चमत्कारिक वाटतात हे नमूद करावेच लागेल.

आय्. एन्. टी. चा नेपोलियन म्हणजे एक नैमित्तिक उपक्रम एवढाच त्याचा उल्लेख करावा लागेल.



पंडित वि. म. जोशी

ज्योतिष विशारद

२९ ऑगस्ट ते ४ सप्टेंबर १९७०



मेघ : लग्नेश व अष्टमेश मंगळ पंचमात रवीबरोबर. त्याच्याबरोबर केतू. धनेश-तृतीयेश षष्ठेश-सप्तमेश बुध-शुक्र सहाव्या घरात. केंद्रात चंद्र-गुरू व लग्नात दशमेश एकादशेश शनी असे सर्व ग्रह ता. २९-३० ला शुभ फलदायी आहेत. घरात शुभ समारंभ होईल. भागिदारांकडून व्यवसायात मदत होईल. सरकारी कामात थोडा त्रास होईल. सार्वजनिक कार्यकर्त्यांना सोमवार-मंगळवार चांगले जाणार नाहीत. विद्येत अपयश येईल. संतती चांगली वागणार नाही. मशिनरी व जमिनीचे व्यवहार करणारांना फायदा होईल. ट्रान्सपोर्टचा धंदा प्रगतिपथावर जाईल. २-३ तारखांना सासऱ्याकडून मदत होईल. अचानक धनलाभ होईल. मानसिक त्रास होईल. शुभ तारखा २९।३० व २ ते ४.

वृषभ : लग्न-धन-पंचम-पष्ठ स्थानाचे अधिपती बुध-शुक्र पंचमात. आठ-नऊ-दहा व अकराव्या घराचे अधिपती गुरू-शनी सहाव्या व बाराव्या स्थानात समोरासमोर अशुभ स्थानात. सप्तमेश-व्ययेश-चतुर्थेश रवी-मंगळ चतुर्थात व दशमात राहू असे सर्वच ग्रह अशुभ फलदायी आहेत. इंडिकेटचे पुढारी फार अडचणीत पडतील. ता. २९-३० ला प्रवासात यश. ता. ३१ व १-९ ला सरकारी अगर सहकारी कामे पुढे ढकलावी. घरात भांडणे निर्माण होतील. व्यवसायात आर्थिक नुकसान. नापत होण्याची वेळ येईल. आयत्या वेळी २-३-४ तारखांना द्रव्याची मदत भागिदार अगर संततीकडून होईल व अन्न बचावेल. अशुभ फल नाहीसे होण्याकरता गायत्री जप दररोज १०८ वेळा करावा. फक्त एकच योग चांगला आहे. ता. ४।९।७० ला शुक्रवारी बुध-शुक्र-चंद्र युती पंचमात होई आहे. या दिवशी अचानक धनलाभ घडेल. शुभ ता. २९।३० व २।३।४.

मिथुन : तृतीयेश तृतीयात, चतुर्थेश चतुर्थात, पहिले दोन दिवस धनेश चंद्र धन-स्थानात, पंचमात दोन केंद्रांचा अधिपती गुरू व अष्टमेश-भाग्येश शनी एकादशात. असे सर्व ग्रह सेवेला तयार आहेत. ता. २९।३० ला भरघोस धनलाभ होईल. मोत्याच्या व्यापाऱ्यांना जास्त लाभ होईल. ३१ तारखेला आणि १।९ ला ज्यांचे जन्म रवी कुंभेत अगर सिंहेत असतील त्यांना प्रत्येक कामात यश मिळेल. व्यवसायात अचानक प्रगतिपर घटना घडतील. प्रगतिपथावर असलेला प्रकाशकांचा धंदा आणखी वाढेल. शास्त्रीय संशोधक नवीन शोध लावतील. विद्याभ्यासात यश प्राप्त होईल. संततीची प्रगती होईल. नोकरीच्या प्रयत्नांना यश येईल. २७ ते ३२ वयातील व्यक्तींना प्रेमाच्या प्रकरणात सापडून नुकसान होण्याचा योग आहे.

विशेषतः पुष्पांना हा योग जास्त आहे. हा योग ता. ४।९।७० ला जोरदार आहे. नाटक व्यवसायातील लोकांनी काळजी घ्यावी. शुभ ता. २९।३० व २।३.

कर्क : लग्नेश लग्नात, धनेश-दशमेश-पचमेश रवी-मंगळ घनात, तृतीयेश-चतुर्थेश बुध-शुक्र तृतीयात. बुध उच्चैचा पराक्रमात, सुखस्थानात गुरू व सप्तमेश शनी दशमात असे सर्वच ग्रह अत्यंत शुभ फलदायी आहेत. २९।३० तारखाना वैयक्तिक मोठेपणा आणणाऱ्या गोष्टी घडतील. एकाद्या समारंभात बहुमान केला जाईल. ता. ३।१।१ ला घद्यातून, भागिदारीमध्ये, संततीकडून, सट्टे-लॉटरी अशा कोणत्या ना कोणत्या तरी बाजूने अचानक घनलाभ लक्षात राहण्याजोगा होईल. मित्र व घरच्या माणसांची सर्व कामात मदत होईल. नाटककला, चित्रकला, साहित्य, प्रकाशन वगैरे व्यवसाय करणाऱ्या व्यक्तीना २।३।४ या तारखा फारच चांगल्या आहेत. या दिवशी दिग्दर्शकानी नवीन नाटके बसविण्याकरता घेण्याला, चित्रकारानी नवीन काम सुरू करण्याला व साहित्यिकांनी नवीन लिखाण सुरू करण्याला दिवस चांगले आहेत. शुभ तारखा २९।३० व २।३।४.

सिंह : लग्नेश-भाग्येश-चतुर्थेश रवी-मंगळ लग्नी. दशमेश-एकादशेश-धनेश-बुध-शुक्र घनस्थानात, अष्टमेश-पचमेश गुरू तृतीयात, षष्ठेश व सप्तमेश शनी भाग्यात व पहिले दोन दिवस व्ययेश चंद्र व्ययात असे सर्व ग्रह शुभ फलदायी आहेत. चंद्र-रवीना ६।८।१२ स्थानात दोष नसतो. ता. २९।३० ला खूप खर्च करावा लागेल. घरात होणाऱ्या भावी शुभ कार्याकरता नातलग मंडळी येऊ लागतील. ता. ३।१।१ ला धार्मिक विधी घरात घडतील. या दिवशी कोणत्याही कामात यशःप्राप्ती निश्चित होईल. भागिदार व पत्नी सर्व प्रकारे सहाय्य करतील. फॅन्सी वस्तू, रंगसाहित्य, चित्रकला इत्यादि व्यावसायिकाना भरपूर पैसा मिळेल. जमिनीचा सरकारातून येणारा पैसा ता. २।३।४ ला हातात पडेल. भाऊबद सर्व बाजूनी मदत करतील. सततीकडून मानसिक यातना होण्याजोग्या गोष्टी केल्या जातील. विद्येत यश येईल. सर्व आठवडाच शुभ आहे.

कन्या : भाग्येश-दशमेश-लग्नेश-धनेश बुध-शुक्र लग्नी उच्चनीच राजयोग, तृतीयेश-अष्टमेश-व्ययेश रवी-मंगळ व्ययात केतूवरोबर, अकराव्या घराचा अधिपती चंद्र पहिले दोन दिवस अकराव्या घरात, पचमेश शनी अष्टमात व सहाव्या घरात राहू असे सर्वच ग्रह शुभाशुभ फल देणारे आहेत. बुध-शुक्र पैसा अमाप देतील. गुरू त्यांना मदत करील. बुद्धीच्या जोरावर पैसा मिळेल. ता. २९।३० ला मित्राकडून घनलाभाला मदत होईल. सततीकडून खटले निर्माण होणाऱ्या गोष्टी घडतील. ता. ३।१।१ ला सरकारी कामात गुप्तून पडावे लागेल. त्यात अपयश येईल. बाचाशुद्धी जाईल. २।३।४ तारखाना जाणारी पत्त सावरली जाईल. वार्डिट स्ट्रियांकडून बेअरू व रण्याचा प्रयत्न केला जाईल. त्यातल्या त्यात षष्ठातला राहू शत्रूनाश करील. आठव्या शनी-मुळे या सर्व घटना घडतील. पण एकच चांगली गोष्ट म्हणजे दशमावर गुरू पाहतो. तो बचाव करील. शुभ तारखा २९।३० व २।३।४.

तूळ : लग्नेश-अष्टमेश-भाग्येश-व्ययेश बुध-शुक्र व्ययात उच्चनीच राजयोग, दशमेश पहिले दोन दिवस दशमात, अकराव्या, सातव्या व दुसऱ्या स्थानांचे अधिपती रवी-मंगळ एकादशात, चतुर्थेश पंचमेश शनी सप्तमात. असे सर्वच ग्रह शुभफलदायी आहेत. फक्त बुध-शुक्रांना स्थानबल नाही, पण योगबल आहे. या राशीच्या माणसांना स्थानभ्रष्ट होण्याच्या अफवा उठतील, पण प्रत्यक्ष तसे काही घडणार नाही. ता. २९।३० ला तर चंद्र दशमेश दशमात आहे. या दिवशी मानसन्मान होईल. ता. ३१।१ ला थोडासा मानसिक त्रास होईल. वडील भावंडे व मित्रांकडून त्रासदायक कामे केली जातील. पत्नी व भागिदार नीट वागणार नाहीत. ज्यांचे मोटार ट्रॅन्सपोर्ट अगर मेकॅनिकल वर्कशॉपसारखे धंदे असतील त्यांना सरकारकडून थोडीशी तसदी दिली जाईल. हा अनुभव जास्त प्रमाणात ता. २ ते ४।९।७० ला दिसून येईल. वाईट चालीच्या स्त्रियाकडून त्रास दिला जाईल. त्यात तूळ राशीच्या व्यक्तीचीही चूक होणारच आहे. शुभ तारखा २९।३० व १।२.

वृश्चिक : लग्नेश-षष्ठेश-दशमेश रवी-मंगळ दशमात, अष्टमेश-सप्तमेश-एकादशेश-व्ययेश बुध-शुक्र एकादशात, भाग्येश चंद्र पहिले दोन दिवस भाग्यात व पुढे सव्वध आठवडा शुभ स्थानातून भ्रमण करीत आहे. फक्त धनेश-पंचमेश गुरू व्ययात आहे. गृहस्वास्थ्य बिघडेल, सतती नीट वागणार नाही. घरात मातोश्री अगर वडील आजारी पडतील. सुखनाश होईल. पण सार्वजनिक व सरकारी कामात संपूर्ण यश प्राप्ती होईल. ता. २९।३० ला प्रवासयोग आहे. त्यात लाभदायक घटन घडतील. ता. ३१।१ ला सरकारी अधिकाऱ्यांना त्यांच्या अधिकाराबद्दल थोडी घास्ती निर्माण होईल. पण त्याचा परिणाम उलट चांगलाच होईल. प्रत्येक गोष्टीत यश.प्राप्ती होईल. अधिकार, मानसन्मान धनलाभ सर्व मनकामना पूर्ण होतील. इंडिकेटमधील ही अत्यंत प्रबळ राशी आहे. अतर्गत कलह झाला तरी याचे काही एक वाकडे होणार नाही. पूर्ण यशवंतराव आहेत. सर्व आठवडाच शुभफलदायी आहे.

धन : लग्नेश व चतुर्थेश गुरू एकदशात, सप्तमेश-दशमेश-षष्ठेश-एकादशेश बुध-शुक्र दशमात, भाग्येश रवी पंचमेश मंगळाबरोबर भाग्यात, पहिले दोन दिवस अष्टमेश चंद्र अष्टमात, मग सर्व आठवडा शुभ स्थानातून भ्रमण. धनेश-तृतीयेस शनी पंचमात, तृतीयात राहू असे सर्वच ग्रह प्रगतिपथावर नेणारे आहेत. नाट्यकला, चित्रकला, साहित्यिक, संगीतज्ञ वगैरे सर्व कलाकारांना जगापुढे येण्याला मदत करणारे ग्रह आहेत. भागीदार, पत्नी, मित्र सर्वजण प्रत्येक कामात मदत करतील. धंदा-उद्योग चांगला जमेल. ता. २।३।४-९-७० ला हा अनुभव जास्त येईल. नवीन कलाकारांना त्या त्या क्षेत्रातील नामवंत संस्थांकडून मदत होईल. ता. २९।३० ला अचानक धनलाभ होण्याचा योग आहे. ३।४।५।६।७ या अकड्यानी बनलेले लॉटरीचे तिकीट घ्यावे. ते तारीख २९।३० लाच घ्यावे. ता. ३१।१ ला प्रवास योग येईल. त्यात थोडा त्रास होईल. सरकारी कामे थोडी पुढे ढकलावी. विद्येत थोडे अयश येईल. संततीकडून त्रास होईल. शुभ तारखा २९।३० व ३।४।५.

मकर : लग्नेश-धनेश शनी चतुर्थात, तृतीयश व्ययेश गुरू दशमात, चतुर्थेश व एकादशेश मंगळ अष्टमेश रवीबरोबर अष्टमात, पंचमेश-षष्ठेश-भाग्येश-दशमेश बुध शुक्र भाग्यात. असे मंगळाशिवाय सर्व ग्रह शुभफलदायी आहेत. जमीन अगर राहण्याची जागा या बद्दल खटले निर्माण होतील. त्यात शेवटी रवी स्वगृहीचा असल्यामुळे यश येईल. वडील भावंडे व मित्रमंडळीकडून त्रासदायक वागणूक केली जाईल. उद्योगधंद्याकरता लहान मोठ्या लोकांशी संबध येईल. त्यांच्याकडून चागले सहाय्य होईल. पहिले दोन दिवस चंद्र सप्तमात आहे. पत्नी व भागीदार चागले वागतील. ३१।१ तारखांना चंद्र अष्टमात रवी-मगळ-केतूबरोबर आहे. तो वाईट आहे. पत्नीच्या वाईट वागणुकीने मानसिक त्रास फार होईल. आत्मघातकी विचार मनात येतील. त्यावर उपाय संबध आठवडाभर ३५ नमःशिवायूहा शकराचा जप कमीत कमी १०८ वेळा स्नान करताना म्हणणे. शुभ तारखा २९।३० व ३।४.

कुंभ : लग्नेश-व्ययेश शनी पराक्रमात, पहिले दोन दिवस चंद्र षष्ठेश सहाव्या घरात, तृतीयेश-दशमेश व सप्तमेश मगळ-रवी सप्तमात, चतुर्थेश-पंचमेश-अष्टमेश-भाग्येश बुध-शुक्र अष्टमात, एकादशेश व धनेश गुरू लाभात, असे बुध-शुक्राशिवाय सर्व ग्रह शुभफलदायी आहेत. लग्नी राहू आहे. त्याचा गुरूबरोबर ९।५ योग आहे. त्यामुळे स्वभावातील हट्टीपणामुळे होणारा त्रास कमी होईल. पहिले दोन दिवस शत्रूकडून सुद्धा मदत होईल. मातुल घराण्याकडून अगर सासऱ्याकडून पाहणे येतील व त्याचेकडून उद्योगधंद्यात मदत होईल. ता. ३१।१ ला चंद्र सप्तमात रवी-मंगळ-केतूना युत होती आहे. भागीदार व पत्नी सहाय्य करतील. हातून तत्त्वज्ञानात्मक लिखाण होईल. ज्यांचे मूळचे रवी-गुरू कुंभ अगर सिंह राशीत असतील त्यांना मोठेपणा मिळेल. विद्याभ्यासात थोडा कमीपणा येईल. सतती वाईट वागेल. अचानक धनलाभाला २।३।४ तारखा चांगल्या आहेत. शुभ तारखा २९।३० व २।३।४

मीन : लग्नेश-दशमेश अष्टमात, लाभेश-व्ययेश शनी घन स्थानात, पहिले दोन दिवस पंचमेश चंद्र पंचमात, धनेश-भाग्येश-षष्ठेश मंगळ-रवी षष्ठात, तृतीयेश-चतुर्थेश-सप्तमेश-अष्टमेश बुध-शुक्र सप्तमात व व्यायत राहू अशी ग्रहांची अवस्था मिश्रफलदायी आहे. धननाश होईल. नसत्या आर्थिक अडचणी निर्माण होतील. व्यक्तिमत्त्वाला व प्रतिष्ठेला कमीपणा येईल. ता. २९।३० ला संतती चागली वागेल. सततीचा उत्कर्ष होईल. ता. ३१।१ ला शत्रू उत्पन्न होतील, पण त्याचे काही एक चालणार नाही. उलट सरकारी कामात यश प्राप्त होईल. भाग्य उदयाला आणणाऱ्या घटना घडतील. भागीदार व पत्नीकडून जिद्दीने सर्व कामात मदत होईल. गृहसौख्यात दिवस जातील. स्त्री-मित्रांकडून २।३।४ तारखांना आर्थिक मदत चागली होईल. कलावतांना मानमान्यता आणि धनलाभ चांगलाच होईल. एकच दोष या राशीचा आहे तो म्हणजे वाजवीपेक्षा दुसऱ्याबद्दल जास्त काळजी. या आठवड्यात अशा एखाद्या स्त्री-मित्राबद्दल विनाकारण पैशाच्या अडचणीत यावे लागेल. शुभ तारखा २९।३० व २।३।४.

□ □ □

झोपडपट्टीवाल्यासाठी आणि कुलाबा जिल्ह्यातल्या शेतकऱ्यासाठी नव्या मुंबईत काय होणार आहे ?

शे. का. पक्षाचे एक आमदार श्री. दि. बा. पाटील हे परवा तर विधानसभेत म्हणाले, की संकल्पित नव्या मुंबईची योजना टाकून देण्याचे सरकारने नाकारले तर रक्तपात होईल. कुलाबा जिल्ह्यातील शेतकरी हे सहन करणार नाहीत.

विरोधी पक्षीयांची बाजू अशी आहे की नवी नगरी पनवेल-उरण भागात वसविण्याऐवजी ती दामोळ बंदराच्या परिसरात उभारावी. कारण तुलनात्मक-दृष्ट्या दामोळ भागापेक्षा पनवेल-उरण परिसरातील जमीन अधिक सुपीक आहे. दामोळ भागातील जमीन औद्योगिक आणि नागरी कामांसाठी वापरली तर काही विघडणार नाही. शिवाय दामोळ हे एक उत्कृष्ट बंदर आहे. नव्या नगरीला या बंदराचा चांगला उपयोग होऊ शकेल. त्याचप्रमाणे दामोळ येथे नवे शहर वसविल्या-मुळे साऱ्या कोकण विभागाचा जलद कायापालट होण्यास चांगलीच मदत होईल. न्हावा-शेवाजवळील प्रतिमुंबईमुळे हे साधणार नाही.

सरकारचे म्हणणे आहे की दामोळचा प्रश्न एकदम वेगळा आहे. प्रति-मुंबई ही जुन्या मुंबईच्या अगदी जवळ असल्याशिवाय जुन्या शहरावरचा ताण दूर करता येणार नाही. शिवाय न्हावा-शेवा हे एक अप्रतिम बंदर होणार आहे. या बंदराची खोली सुमारे पचेचाळीस फूट असेल. दामोळला न्हावा-शेवाची सर येणार नाही. मुंबईतील बरेच कारखाने नव्या मुंबईत पाठविण्यात येतील. विशेषतः जुन्या होत चाललेल्या कापडगिरण्या हळू हळू नव्या मुंबईत हलविण्यात येतील. या गिरण्यांनी शहराच्या मध्यवस्तीत प्रचंड जागा व्यापलेली आहे. या गिरण्या गेल्या की त्यातले कामगारही नव्या शहरात जातील. आणि अशी रिकामी झालेली जागा-जुन्या मुंबईत नव्या गृहनिर्माणकार्यासाठी वापरली जाईल.

बऱ्याचशा तज्ञांचे, तत्रज्ञांचे मत अगदी उलट आहे. नव्या मुंबईवरोबरच जुन्या मुंबईचीही लोकसंख्या क्षपाट्याने वाढेल असा त्याचा अंदाज आहे.

नवी मुंबई निर्माण होवो वा न होवो, जुन्या मुंबईतल्या झोपडपट्टीयाची परिस्थिती बदलणार आहे का ? झोपडपट्ट्यांची सुधारणा म्हणजे सोशल वेलफेअर वर्क. खर्चाच्या कपातीची कुऱ्हाड जेव्हा जेव्हा कोसळते तेव्हा पहिला धाव या कामावर पडत असतो. सुमारे पंधरा लाख लोक एवढ्या भयानक अमानवी अवस्थेत राहतात या समस्येचा प्रचंडपणा कुणाच्याच लक्षात येत नाही का ? झोपडपट्ट्या सुधारण्याचे किंवा झोपडपट्ट्या उठविण्याचे जे कार्यक्रम हाती घेतले

जातात त्यावरून सरकारचा आणि महापालिकेचा ढोंगीपणा चटकन् नजरेत येतो आणि हे केवळ दिखाऊ कार्यक्रम आहेत हे पटते.

झोपडपट्ट्या उठविण्याच्या ज्या योजना मुंबईत चालू आहेत त्या कुठे? सांताक्रूझ विमानतळावरून फोर्टात येण्याचा जो रस्ता आहे त्या रस्त्यावरच्या झोपडपट्ट्या आधी उठविणार. कारण काय तर परदेशी पाहुणे आणि मोठे पुढारी यांच्यासमोर ओंगळवाण्या मुंबईचे प्रदर्शन नको. म्हणजे या रस्त्यावर जर झोपड्या नसत्या तर कदाचित सरकारी नजरेला त्या दिसल्याच नसत्या. परदेशी पाहुण्यांना केवळ मुंबईचे सौंदर्य दिसले पाहिजे हा हेतू. म्हणजे नजरेआड झोपडपट्ट्या असल्या तरी चालतील असा तर याचा अर्थ नाही ना? झोपडपट्ट्यांसाठी असा दिखाऊ कार्यक्रम नको. मूलभूत कार्यक्रम हवा. वेळगाव-कारवार वगैरे सीमा भागातील आठ लक्ष मराठी जनतेपेक्षा जास्त मराठी जनता या मुंबईच्या झोपडपट्ट्यात राहते. त्यांच्यावरही अन्याय होतो. किळसवाण्या परिस्थितीत हे लोक राहतात. त्यांच्या प्रश्नांची तड लावण्यासाठी काँग्रेसपक्ष विधानसभा वेमुदत तहकूब करण्याचा ठराव कधीकाळी करेल काय ?

□ □ □



रशियन राज्यक्रांतीविषयी प्रचारात्मक
साहित्य विपुल आहे. उजेडात आलेल्या
नवीन माहितीच्या आधारे लिहिलेला
मराठीतील हा मात्र एकमेव ग्रंथ आहे.

व्होल्गा जेव्हा लाल होते

प्रस्तावना : ना. ग. गोरे

लेखक : वि. स. वाळिंबे

मूल्य : अठरा रुपये

राजहंस प्रकाशन : १०२५ सदाशिव पेठ : पुणे ३०

राजहंस प्रकाशन संस्थेच्या मालकीचे हे द्विसाप्ताहिक, संस्थेतर्फे मुद्रक व प्रकाशक श्री. ग. माजगावकर यांनी साप्ताहिक मुद्रण, १०२५ सदाशिव पेठ, पुणे ३० येथे छापून, १०२५ सदाशिव पेठ, पुणे येथील संस्थेच्या कार्यालयात प्रसिद्ध केले. सं. श्री. ग. माजगावकर

नाझी
भस्मासुराचा
उदयास्त

रा. म. शास्त्री

प्रसिद्धिकाल

१९७१ : मध्य

या पुस्तकांची

प्रसिद्धिपूर्व सवलत

योजना बंद झाली आहे

अग्निपुत्र

वसन्त पोतवार

प्रसिद्धिकाल

१९७० : अखेर

राजहंस प्रकाशन



कवजा

२९ अगस्त ७० । चाळीस पैसे



कवजा । कवजा । कवजा

SAKAR

२९ ऑगस्ट १९७०

माणूस

वर्ष : दहावे
अंक : तेरावा

संपादक
श्री. ग. माजगावकर

सहाय्यक
दिलीप माजगावकर
सी. निर्मला पुरंदरे

किंमत
चाळीस पैसे

वार्षिक वर्गणी
तीस रुपये

परदेशची वर्गणी
साठ रुपये

सप्रेम नमस्कार....

विशेष उत्सुकतेनं दोन्ही विशेषांक वाचले. मनापासून आवडले. 'सत्तेचाळीस दिवस' मनाला हुरहुर लावण्याबरोबरच विचार करायला लावतात. स्वातंत्र्याची जबरदस्त किंमत नवीन पिढीला समजावून देतात. गोव्याबद्दल जबरदस्त ओढ असणाऱ्या माझ्या मनाला 'मांडवी वाहु दे पुन्हा खळाळून' मधील राजकीय दर्शन सुंदर वाटलं. द्विसाप्ताहिक 'माणूस'चे स्वागत.

१८ ऑगस्ट, १९७०.

एन्. वाय. कडलास्कर, सातारां

१५ आगस्ट १९७० का आपका साप्ताहिक 'माणूस' पढा, बहुत खुशी हुई, मराठीमें पहले मौज पढता था, अब माणूस बडे चावसे पढता हूँ। 'मांडवी वाहु दे पुन्हा खळाळून' यह श्री. सु. ल. सोमणका लेख बहुतही पठनीय है। आधुनिक मराठी कविता का प्रकाशन बन्द क्यों हुआ ? पुनः प्रारंभ किया तो ठीक होगा। 'माणूस' को मेरी शुभ कामनाएँ। कविताके प्रकाशनकी याद अन्तमें दिलाता हूँ।

१८ ऑगस्ट, १९७०.

प्रभाकर पुराणिक, औरंगाबाद

द्विसाप्ताहिक माणूस : १०२५ सदाशिव, पुणे ३० : दूरध्वनी : ५७३५९

प्रकाशित लेख, चित्रे इत्यादीबाबतचे हक्क स्वाधीन. अंकात व्यक्त झालेल्या मताशी 'माणूस' द्विसाप्ताहिकाचे चालक सहमत असतीलच असे नाही. ललित साहित्यातील पात्रे काल्पनिक.

कबजा

‘सहज एकाला पाय लागला म्हणून माझे लक्ष गेले. जिल्ह्यातून आलेले बरेच आदिवासी घोळका करून एकर वसले होते. न्यायमूर्ती येण्याची वाट पाहत होते. मग मी आणखी चौकशी केली. सर्व तयारीनिशी ही मंडळी गावाहून आलेली होती. दंड भरावा लागला तर कनवटीला नोटा गुंडाळून आणलेल्या होत्या. शिक्षा झाली तर आठ-पंधरा दिवस जेलमध्ये जाऊन येण्याचीही तयारी होती—’ नाशिकचे घुमरे वकील मला सांगत होते.

जमीन वळकवा मोहिमेसंबंधी १५ ऑगस्टलाच आमचे बोलणे चालू होते. या मोहिमेला त्यांचा पाठिंबा असणारच असे मी गृहीत धरले होते. कारण एके काळचे ते कम्युनिस्ट पक्षाचे घडाडीचे कार्यकर्ते. अलीकडेच त्यांनी पक्षकारण सोडून वकिलीचा व्यवसाय सुरू केलेला आहे.

‘एक एकर जरी जमीन यामुळे भूमिहीनाकडे येणार असेल तर आपला या चळवळीला पाठिंबा आहे. पण तसे होणार नाही. आमच्या आदिवासींनी तर गाजा-वाजा न करता कित्येक हजार एकर जमीन यापूर्वीच कबजा केली आहे. ते फार हुशार लोक आहेत.’ घुमरे.

‘पण या चळवळीचा एक फायदा नक्की आहे. नवे नेतृत्व ग्रामीण भागात प्रवेश करू शकेल. आजची श्रीमंत शेतकऱ्याची पकड जरा ढिली होईल. असंतोष तर खूपच आहे. पण दडपण, दहशत यामुळे तो आगवर व्यक्त होऊ शकत नव्हता. विरोधी पक्षांना ही एक वाट मोकळी झालेली आहे.’ देशदूत साप्ताहिकाचे संपादक श्री. शशीकांत टेंबे आपला विचार सांगत होते.

मग विषय निघाला काकासाहेब वाघ यांच्या वर्चस्व-भेत्तातील होणाऱ्या पण न झालेल्या सत्याग्रहासंबंधी. नाशिक जिल्ह्यातील आणखी एक संकलित सत्याग्रह होता दाभाडीचा. उजव्या कम्युनिस्ट पक्षातर्फे जाहीर झालेला. मालेगावहून दाभाडीची काही बातमी येते का ते पाहून झाले. कारण कुणालाच या सत्याग्रहाची नीटशी उपपत्ती लावता येईना.

नगर, नाशिक या जिल्ह्यातील कार्यकर्ते श्रीरामपुरला जमणार, खटोड-अणगा-साहेब शिंदे यांच्या जमिनींवर सत्याग्रहाचे निशाण रोवले जाणार असा कार्यक्रम उजव्या कम्युनिस्ट पक्षातर्फे ‘युगांतर’मध्ये जाहीर झाला असताना नाशिक जिल्ह्यातील कार्यकर्त्यांचा हा दाभाडी सत्याग्रहाचा सत्रता सुभा का असा मला प्रश्न पडला होता.

‘स्थानिक राजकारण आहे हे’ एकाने खुलासा केला— ‘दाभाडी साखर कारखान्यातील एका गटाने प्रतिस्पर्धी गटाविरुद्ध डाव्या पक्षांना हाताशी धरून केलेली ही कारवाई आहे. शिवाय विजयसिंह ठाकूर म्हणजे अल्पसंख्य जमातीचा माणूस. त्याच्या मदतीला, त्याची बाजू घेऊन कोणी पुढे सरसावणार नाही हा आतला हिशोब.

इकडे निफाड भागात, काकासाहेब वाघांनी दम भरला आणि सत्याग्रहच बारगळला.

‘ काय प्रकार आहे हा ? ’ मी

‘ अहो ! काकासाहेब वाघांच्या क्षेत्रात सत्याग्रह होणार म्हणून अगोदर जाहीर झाले होते. काकासाहेबांचा खाक्याच और. ‘ याल तर झोडपून काढू ’ असाच त्यांचा पवित्रा घेतला. मंडळी गळाठळी नू काय ! पंडित धर्मा पाटील यांचा पवित्र सौजन्यपूर्णतेचा. सत्याग्रहींना त्यांनी निरोप दिले, अवश्य या. जमीन देतो. काम देतो. तिकडेही कुणी फिरकले नाही. विजयसिंह ठाकूर बरा सापडला झोडपायला. ’ कुणी-तरी उलगडा केला.

या सगळ्या गट आणि मनगटबाजीपेक्षा तो गरीब, गरजू आणि हुशार आदिवासीच माझे लक्ष अधिक वेधून घेत होता. त्याला खरी भूक आहे. जमिनीचे गरज आहे. काही वेळा फॉरेस्ट गार्डशी संवातन व्हावून, बऱ्याचदा चोरून ह्या आदिवासी सरकारी जमिनीतला एकर-दोन एकराचा तुकडा लागवडीखाली आणतो. स्वतःला पकडून घेतो. दंड, तुरुंग या शिक्षा लावून घेतो. दंडाच्या पावत्या आठवणीने मागून घेतो, काळजीपूर्वक त्या जपून ठेवतो. दोन-चार वर्षांनी ह्या मामला उचडकीला येतोच. सरकार एकदम जागे होते. आदिवासींनी बळकाविलेल्या जमिनी काढून घेण्याचे हुकूम सुटतात. तोंवर जमिनी कसल्या गेलेल्या असतात. शेतात पिके उभी असतात. सरकारी फौजफाटा पिके उपटायला, तुडवायला शेतात घुसू शकत नाही, कारण वातावरण एकदम तंग बनते. विरोधी पक्ष गहजब माजवतात. सरकारच गुन्हेगार, निर्दय, लोकभावनांची पायमल्ली करणारे ठरते. प्रतिष्ठे सावरण्यासाठी सरकार मग थोडीशी घासाघीस चालू ठेवते. अमुक एक वर्षाच्या अगोदर बळकाविलेल्या जमिनी कायदेशीर ठरवू म्हणते. (इथे त्या दंडाच्या पावत्यांचा, तुरुंगातील शिक्षेचा पुरावा म्हणून उपयोग होतो.) हे वर्ष मग मागेपुढे होत राहते. शेवट निर्णय मात्र अटळ असतो. नाक मुठीत घेऊन सरकारला शेवट आदिवासींनी लागवडीखाली आणलेल्या जमिनी त्यांच्या स्वाधीन कराव्या लागतात. कायदेशीररीत्या. काहीवेळा तर समारंभपूर्वक. केवळ ठाणे जिल्ह्यात सुमारे पन्नास हजार एकर जमिनीवर आदिवासींनी गेल्या दहा-बारा वर्षांत अशा तऱ्हेने कबजट मिळवून दाखविलेला आहे. नवीन चढाया सुरूच आहेत. ‘ थोडी जमीन गुपचूप बळकवा. ती पदरात पाडून घ्या. पुन्हा बळकवा ’ हे तंत्र यशस्वी ठरत आहे. आजवर ठरलेले आहे. केवळ नासिक जिल्ह्यात, घुमरे वकील सांगत होते, यंदा दंडाची रक्कम चारा-तेरा लाख रुपये वसूल झालेली आहे.

‘ माझ्या माहितीप्रमाणे चौतीस लाख रुपये ’ दुपारी डॉ. फडके यांच्याकडे आम्ही सर्वजण बसलो असता गोदावरी परळकर यांनी दुस्त आकडा सांगितला.

— धो. ग. मध.



विधान सभा, विधान परिषद...

या प्रश्नासाठी केव्हातरी तहकूब होईल काय ?

शुका ओल्या, ठिबकणा-या पहाटे उठावं. मुंबईचा धूमधार पाऊस लाटा-लाटांनी उतरतो आहे. पागोळ्या गळताहेत. बाहेरचा सरसरणारा धारांचा आवाज दारे-खिडक्या बंद केलेल्या आपल्या उबदार खुराड्यात सुखद पार्श्वसंगीतासारखा वाटतो आहे. वाटतं मऊ, उबदार अंथरुणातून उठूच नये. गरम गरम चहा पिऊन पुन्हा अंगावर पांघरूण घेऊन क्षोपून जावं.

पण अशा वेळी उठावं. चहा प्यावा-पिऊ नये. अंगावर शेलके मळकट कपडे चढवावे, दाखविण्यापुरती हाती छत्री घ्यावी. चपला चढवाव्या आणि हिंमतीने बाहेर पडावे. पाऊस कोसळतोच आहे. छत्रीचा उपयोग नाही. कारण धारांचे टपोरे थेंबे छत्रीच्या कुजक्या फडक्यातून अंगावर गुदगुल्या करणारे तुषार उडविताहेत. चालत रहावं, घर दूर टाकावं आणि मुंबईच्या गल्ल्या, उपनगरातल्या वस्त्या, झोपडपट्ट्या तुडवाव्या, घर दूरच ठेवावं. म्हणजे स्वप्नील अवास्तवतेची झापड डोळ्यांवरून दूर होतील. मुंबई, खरी मुंबई, धो धो पावसात भिजून आपली क्षयी हाड झिजविणारी मुंबई चटचटून डोळ्यांना झोबेल. सडक्या पाण्यात कुजणारी गटारात लोळणारी, मळमळविणाऱ्या दुर्गंधीत श्वासोच्छ्वास करणारी, डोक्यावर निचारा नसलेली, तापाच्या वेदनांनी कुंथणारी मुंबई, झपाट्याने तुमच्या नजरेसमोर येऊन तुमचं काळीज कापून टाकील. बसेसनी, लोकलनी, टॅक्सीनी गेलात तर ही मुंबई फारशी दिसणारी नाही. दुरून पुसट दुर्गंध येईल. त्यासाठी पायीच गेले पाहिजे. पावसात भिजत गेले पाहिजे. प्रसंगी घोटाभर नरक तुडवीत गेले पाहिजे. कारण मुंबईतल्या झोपडपट्ट्यातला चिखल ग्रामीण भागातील पवित्र मातीच्या चिखलासारखा शुद्ध गारा नसतो. त्यामध्ये अन्नापासून मानवी विच्छेपर्यंत सर्व तऱ्हेचे घटक एकजीव झालेले असतात.

मलत्याच ठिकाणी जाऊ नका. फोर्टात चर्चगेटात जाल तर पाण्यान न्हाऊन निघालेले तुकतुकीत रस्ते, दिमाखदार इमारती, रंगीबेरंगी छत्र्या, रेनकोट्स, जलधारांचे पडदे दूर सारीत अलगदपणे पुढे सरकणाऱ्या टॅक्सीज, मोटारी, बसेस बघून हरकून जाल. मरीन ड्राईव्हच्या भितीवर प्रचंड वेगाने झोपावून लाखो तुकड्यांमध्ये विदीर्ण होतांना उंच उडणाऱ्या फेसाळ सागरी लाटा पाहिल्यात तर कविताच करू लागाल, आणि मलबार हिल, खंबाला हिल किंवा पाली हिल अशा भागात गेलात तर आपण स्वप्ननगरीतच असल्याचा मूर्ख गैरसमज करून घ्याल.

पण ही मुंबई नाही. खरी मुंबई राहते फोर्टांतल्या मुख्य रस्त्यांच्या मागे असणाऱ्या बोळात. मलबार हिल, खंबाला हिल, फोर्जेट हिल यांच्या घोकेबाज कडांवरच्या झोपड्यांमध्ये. कुंभारवाडा, चिंचपोकळी, लालबागमध्ये धारावी, कुर्ला, बांद्रा, अंधेरी, विक्रोळी आणि अशाच सर्व दूरवरच्या उपनगरांच्या दलदलीमध्ये वसलेल्या झोपडपट्ट्यात. तीन चार महिने ही मुंबई सतत भिजत असते. भिजलेले कपडे अंगावर वाळवीत असते. झोपडीत शिरलेल्या गुडघाभर पाण्यावर अधांतरी असलेल्या खाटेवर आपला संसार तरंगवीत ठेवते. ओल्या अन्नाने पोट भरते आणि झोपडीच्या मागे विण्टा टाकते. आणि तरीही कुठल्या तरी दुर्दम्य, रहस्यमय जीवननिष्ठेतून ही मुंबई जगत असते. तकार न करता. भिजत, झिजत, पण मजेने. दारू पीत, दंगा करीत. पण जगते. एक पगारवाढ मिळाली नाही म्हणून जीवनाला वैतागणाऱ्यांनी आणि प्रेयसी बोलत नाही म्हणून आत्महत्येचा विचार करणाऱ्यांनी या मुंबईचा भर पावसात एकदा जरूर फेरफटका मारावा. या मुंबईला बघून अक्षरशः ओकाल पण जीवनावरची निष्ठा शिकाल.

ही खरी मुंबई आहे. रात्रीच्या वेळी विमानातून सांताक्रूझला अलगद उतरताना आपल्या दीपमय झगझगाटाने इंद्रनगरीचा भास उत्पन्न करणारी मुंबई ही खरी मुंबई नव्हे. किंवा जहाजातून मुंबई बंदरात दूरवरून येताना गेटवे आणि हॉटेल ताजमहालच्या मागे एखाद्या परीकथेतल्या सुवर्णनगरीप्रमाणे उभी असलेली मुंबई-सुदा मुंबई नव्हेच. खरी मुंबई अशीच पावसात भिजत, ओकाऱ्या देत पहायची असते.

ही खरी मुंबई केवढी आहे. पाच वर्षापूर्वी मुंबईची लोकसंख्या जेव्हा अठ्ठे-चाळीस ते पन्नास लाख घरली जात होती तेव्हा या मुंबईत दहा ते बारा लाख लोक झोपड्यात रहात होते. आता मुंबईची लोकसंख्या पंचावन्न ते साठ लाखांच्या सुमारास घरली जात आहे. आणि त्यामध्ये या झोपड्यात राहणाऱ्या मुंबईची संख्या पंधरा ते अठरा लाख आहे. त्यात कुंभारवाडा, भेंडीबाजार, लालबाग, चिंचपोकळी वगैरे ठिकाणी झोपडपट्ट्यांपेक्षाही भयानक अवस्थेत राहणाऱ्या चाळकऱ्यांना घरलेले नाही. मुंबई शहराचा जवळजवळ तिसरा हिस्सा या झोपड्यांमध्ये आपले आयुष्य काढतो. ही खरी मुंबई आहे. बेळगाव-कारवार वगैरे सीमा भागात आठ

ते दहा लाख मराठी लोकांवर भयानक अन्याय होत आहेत असे आपण ऐकतो. महाराष्ट्र विधानसभेत यावर जोरदार टीका होते. विधानमंडळ बंद करण्याचीही तयारी होते. मुंबईतल्या या अठरा लाख झोपडपट्टीवाल्यांची स्थिती बहुतकरून चळगावकरांपेक्षा चांगली असावी. नाहीतर महाराष्ट्राच्या जागृत आमदारांनी त्यांची नक्कीच दखल घेतली असती !

आता म्हणे मुंबई बेटाच्या पल्लूकडे उरण-पनवेलच्या मुख्य भूमीवर, न्हावा-शेवा बंदराच्या आसपास एक प्रति-मुंबई उभारण्याची तयारी चालू आहे. या मुंबईच्या उभारणीसाठी कोट्यावधी रुपयांचा खर्च येणार आहे. त्याचाठी सिटी इंजिनीयर्स डेव्हलपमेंट कॉर्पोरेशन नामक एका नव्या संस्थेची स्थापना झाली आहे. नव्या मुंबईची योजना तयार करण्याचे काम जोरात सुरू आहे. न्हावा-शेवा बंदर तयार करण्याचेही काम जोरात चालू आहे.

ही नवी मुंबई जुन्या मुंबईला जोडण्यासाठी झुलता पूल उभारावा की समुद्राच्या तळाखालून बोगदा काढावा हे ठरविण्यासाठी सरकारने नुकतीच एक समितीही नेमली आहे. या जोडमार्गालाच म्हणे कोट्यावधी रुपयांचा खर्च येणार आहे.

या नव्या मुंबईच्या योजनेत आपल्या खऱ्या मुंबईच्या पंधरा ते अठरा लाख लोकांचे काय होणार ? त्यांची परिस्थिती सुधारणार आहे का ? थोडा पैसा त्यांच्यावरही खर्च होणार आहे.

महाराष्ट्र सरकारने आणलेल्या एका नव्या विधेयकात मुंबईतल्या झोपडपट्ट्या सुधारण्याची एक योजना आहे. म्हणजे या झोपडपट्ट्या आहेत तिथेच त्यांच्यात सुधारणा करण्याची योजना आहे. काही लोकांचे म्हणणे आहे की नव्या मुंबईच्या योजनेमुळे जुन्या मुंबईचा भार तर कमी होणार नाहीच. उलट तो वाढेल. नव्या मुंबईच्या निर्मितीमुळे जुन्या मुंबईचे आकर्षण अधिक वाढेल, अधिक कारखाने जुन्या मुंबईत येतील, अधिक मजूर येतील, अधिक झोपडपट्ट्या वाढतील, लोकसंख्या वाढेल आणि खऱ्या मुंबईची परिस्थिती अधिकच बिकट होईल.

या नव्या मुंबईची कल्पना कुणी सुचविली ? काही वर्षांपूर्वी महाराष्ट्र सरकारने मुंबईच्या प्रश्नांचा अभ्यास करून मार्गदर्शन करण्यासाठी प्रा. धनंजयराव गाडगीळ यांच्या अध्यक्षतेखाली एक समिती नेमली होती. या समितीने मुंबईच्या शेजारीच प्रति-मुंबई निर्माण करायला तीव्र विरोध दर्शविला होता. उलट मुंबईपासून थोड्या थोड्या अंतरावर औद्योगिक शहरे उभारण्याची शिफारस केली होती.

विरोधी पक्षीयांचे - म्हणजे शेतकरी कामकरी पक्ष, समाजवादी आणि कम्युनिस्ट - म्हणणे असे की गाडगीळ समितीची शिफारस बाजूला सारून प्रतिमुंबई उभारण्याचा सरकारने निर्णय घेतला याचे कारण भांडवलदारांचा दबाव. कारण नवी मुंबई कशासाठी ? व्यापारी आणि कारखानदार यांच्यासाठीच ना ? मुंबईच्या

पृष्ठ ६२ वर

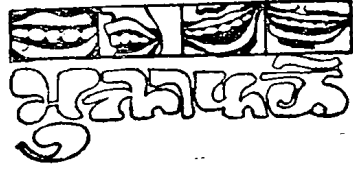

□ गोषातील सुंदर स्त्रिया !

कें सरकारातील एक दुय्यम मंत्री मिस्टर भानू प्रकाश यांनी 'उत्तर मुंबई ज्युनियर चेंबर' या संस्थेतील समासदांपुढे नुकतेच एक भाषण केले. या भाषणाचा जो वृत्तांत लगेच वृत्तपत्रांत आला तो वाचून समस्त इंदिरा-काँग्रेस-वाल्यांना धक्का बसला. छापून आलेला वृत्तांत हा चुकीचा आहे, या समजुतीने, भानू प्रकाश यांनी आपण नेमके काय म्हणालो हे लिहून काढले व वृत्तपत्रांकडे पाठवले. या निवेदनात भानू प्रकाश म्हणतात—

'या देशातील प्रत्येकजण भारतीय वृत्तीचा झाल्याखेरीज, देशातील जातीय वैमनस्य संपणार नाही. मुसलमानाने आपला धर्म घरात पाळावा, मशिदीत पाळावा परंतु बाहेर त्याने भारतीय म्हणूनच वागले पाहिजे. सगळ्याच धर्मस्थानांचे संरक्षण करणे हे सरकारचे काम आहे. परंतु या धोरणाची अंमलबजावणी करताना सरकार चमत्कारीक वागते.

चमत्कारीक म्हणजे कसे हे स्पष्ट करताना भानू प्रकाश सांगतात—

'अल्पसंख्याकांच्या धर्मस्थानाला जरा काही झाले की सर्व सरकारी यंत्रणा गरागरा फिरू लागते, परंतु बहुसंख्याकांचे देऊळ कुणी फोडले तर त्या भागातील पोलिस-सबइन्स्पेक्टर खुर्चीतूनसुद्धा उठत नाही ! अशा रीतीने बहुसंख्याकांना गांडू (spineless) बनवून कुठलाही देश कधी बलवान होत नाही, प्रगतीही करू शकत नाही. अल्पसंख्याकांना असे वाटते, की घटनेखाली आपल्यालाच फक्त काही खास हक्क आहेत आणि काही विशिष्ट कारणाकरता आपल्यापुढे सरकारने गोंडा घोळलाच पाहिजे. अल्पसंख्याकांची लाजिरवाणी आळवणी तावडतोव थांबली तरच राष्ट्रीय एकात्मकता शक्य होईल. घटनेतून अल्पसंख्याक-बहुसंख्याक हे शब्द काढून टाकले पाहिजेत.'

तोबा ! तोबा ! काय हे विपरीत बोलणे ? आपण असे बोललो असे जर 'खुलासा' म्हणून भानू प्रकाश सांगतात तर मुळात आयत्यावेळी सुचलेले भाषण किती भयंकर असले पाहिजे ! 'हिंदू आता मार खाणार नाहीत' असे सांगणारे श्री. वाजपेयीचे एक भयानक भाषण देशात सर्वत्र विकण्यात आले आहे. त्यात सांगितलेलेच श्री. भानू प्रकाश हे गोषवाच्यात सांगत आहेत की काय ? केंद्र सरकारातील एकमेव प्रधानपुरुष इंदिराजी यांच्या भोवती मंत्री म्हणून जमा

झालेल्या 'गोषातील सुंदर स्त्रिया'तील कुणी जर अशा रीतीने अटलबिहारी वाज-पेयींचा गोषवारा सांगू लागली तर तिचा बुरखा फाडल्याशिवाय इतरजणी रहातील की काय ?

तसेच झाले. इंदिरा काँग्रेसच्या लोकसभेतील सभासदांच्या कार्यकारी मंडळानें लगेच सभा घेतली आणि त्यांनी इंदिराजींना विनंती केली—

'आपल्या समाजवादी आणि निधर्मी कार्यक्रमांविरुद्ध बोललेल्या श्री. भानू प्रकाश यांची मंत्रिमंडळातून ताबडतोब हकालपट्टी करा.'

म्हैमूरचे जनाब फत्तेअल्ली मोहसिन हे प्रथम धावत धावत फक्तुमियांकडे गेले, आणि त्यांनी तक्रार गुदरली. फक्तुमियां संतापले. ते म्हणाले—'अल्पसंख्याकांसंबंधी श्री. भानू प्रकाश जे बोलले ते सर्व आक्षेपाहूँ आहे!' महाराष्ट्राचे श्री. सोनावणे फक्तुमियांना म्हणाले—'तुमचे म्हणणे सोन्यासारखे आहे.' हे सोनावणे महाराष्ट्रातून कुठून निवडून आले याची आम्हाला नक्की माहिती नाही, परंतु ज्या भूमीने या सत्पुरुषाला जन्म दिला आणि ज्या हिंदूंनी त्यांना मते दिली ते सर्व धन्य होत. १९७२ साली श्री. सोनावणे यांनाच सर्वांनी निवडून द्यावे.

तर असा हलकल्लोळ झाला. आश्चर्य म्हणजे हे सर्व चालू असताना इंदिराजी 'हसत' होत्या! ही हसण्यासारखी गोष्ट नसून इंदिराजी हसत होत्या हे पाहून जगूबाबू आणि समस्त 'मावळे'मंडळी देखील चकीत झाली! इंदिराजी म्हणाल्या—'हे पहा, मी सर्व ऐकलय. कुणावर किती व केव्हा रागवायचे हे मला समजते. आता प्रत्येकाने आपआपल्या उद्योगाला जावे.'

श्री. भानू प्रकाश यांच्या भाषणाबद्दल आणि मतांबद्दल त्यांना इंदिराजी केव्हा ना केव्हा शिक्षा करतीलच करतील याबद्दल आम्हाला मुळीच संशय नाही. काही-तरीच बोलायचे म्हणजे काय ? चांगले 'पेट्रोलियमचे' खाते दिले ते काय देशात अशी स्फोटक भाषणे करून आगी भडकवण्यासाठी ? मूर्ख कुठला.

मूर्ख असला तरी भानू प्रकाश हा एखादा यंग टर्क किंवा सटोडिया नसून, तो 'महाराजा ऑफ नरसिंगगड' आहे. संस्थानात तो राजा म्हणून जगला आहे, आणि 'मंत्रिपद गेले झक मारीत' अशी त्याला गुर्मी आहे! मंत्रिपद गेल्यामुळे बेकारीत जायची भिती त्याला नाही. ढेंबरांचे मंत्रिपद गेल्यावर काय झाले त्यांचे ? तशी ही केस नाही. आणि मुख्य म्हणजे त्याने नुकताच इंदिराजींनाही एक हिंसका दाखवलेला आहे. संस्थानिकांचे तनखे रद्द करण्याचा प्रश्न सुप्रीम कोर्टाकडे पाठवा असा अर्ज त्याने इंदिराजींना दिला आणि त्यावर ७० इंदिरा काँग्रेसवाल्यांच्या सहा त्याने मिळवल्या होत्या. आम्ही म्हणतो यातली प्रत्येक सही दहा दहा हजार रुपयांची असेल, परंतु सही ती सही. थोडासा हिंसका असलेला आणि थोडासा प्रकाश असलेला हा भानू उद्या 'संतापितों मस्तके' झाला तर पंचाईत होईल ना ?

ते काहीही असले तरी 'गोषातील सुंदर स्त्रियांनी' स्वस्थ राहू नये. 'हाकला साल्याला—!' असा घोषा लावा गडे.

□ □ □

राज्यशासनाचे कर्मचारी जेव्हा रजेवर जातात !

स्वरे म्हणजे सरकारी कार्यालयं अत्यंत गडबडीत असल्याचं दिसणं हे नेहमीचंच दृश्य असतं. कुठल्यातरी टेबलावरील महिला कर्मचारी दुकानात विक्रीसाठी आलेल्या नव्या साड्यांबद्दल वा इतर काहीतरी बोलत असतात तर पुरुषमंडळी तबियत लावून पान खाणं वा घूम्रपान करणं यात दंग असतात. काही मंडळी (अर्थातच हा नेहमीचाच कंपू असतो) मोठ्या चवीनं राजकारणाचे चर्चितचर्चण करीत असताना दिसतात. काही वेळा ही मंडळी राजकीय तज्ञ असल्याच्या शोकात “ईदिरा या सर्वांना पुरून उरेल” अशी मल्लीनाथी करीत असतात. तरुण मंडळींचं ‘येत्या शनिवार’चं कुठल्या थिएटरचं बुकींग करायचं याचे आराखडे तयार करणं चालू असतं. चहा-फराळासाठी कोणाला काटावं यावरही खलबतं होणं हाही एक सरकारी कचेऱ्यातील नेहमीचाच भाग. मध्यमवर्गीयांची चिंता बडा फास्टमध्ये बसायला जागा मिळविण्याबाबतची असते. हे नेहमीचंच दृश्य जर नसेल तर कससंच वाटतं बुवा.

पण ते महिलांचे किनरे आवाज, त्यांच्या बांगड्यांची किणकिण, साड्यांची चर्चा, टारगट तरुणांच्या कॉमेंट्स, प्रमोशन, डी. ए., बेसीक पे वगैरेची गणितं व चर्चा

विजय वेंद्य

वगैरे सारं सारं गेल्या ११, १२, १३ या तीन दिवशी अगदी कडक संचारबंदी असल्याप्रमाणं बंद होतं. सदोदित फुललेलं दिसणारं सचिवालय मरगळल्यागत झालं होतं. अधिकारीवर्गानं घंटा वाजवूनही कोणी तेथे गेलं नव्हतं. त्यांनाच त्यांची सारी कामं करणं प्राप्त होतं. कारण राज्य शासनाचे तृतीय व चतुर्थ श्रेणी कर्मचारी आपल्या 'न्याय्य मागण्यां'ची सरकारला तीव्र जाणीव करून देण्यासाठी गेल्या आठवड्यात तीन दिवस सामुदायिकरीत्या किरकोळ रजेवर गेले होते.

राज्यसरकारच्या या अराजपत्रित कर्मचाऱ्यांनी त्यांच्या मागण्या सरकारने मान्य कराव्यात यासाठी ही जी सामुदायिक रजेची चळवळ हाती घेतली त्या मागण्या आहेत पुढीलप्रमाणे.

१ : सप्टेंबर १९६८ पासून केंद्राप्रमाणे महागाई भत्त्यात वाढ मिळावी आणि भविष्यातही केंद्राप्रमाणे वाढ. २ : १ डिसेंबर ६८ पासून केंद्राप्रमाणे भत्त्याचे वेतनात विलीनीकरण. ३ : केंद्राप्रमाणे शैक्षणिक सवलती. ४ : वैद्यकीय सवलती. ५ : ३ वर्षे सेवा केलेल्या सर्व कर्मचाऱ्यांना सेवेत कायम करणे. ६ : नोकर कपात करणे किंवा अतिरिक्त कर्मचाऱ्यांना इतरत्र सेवेत सामावून घेणे. ७ : ट्रेड युनियनचे हक्क. ८ : परिवार या चौथ्या श्रेणीच्या कर्मचाऱ्यांस शिपायाच्या श्रेणीत सामावून घेणे. ९ : कर्मचारी व शिक्षक यांच्या नव्या वेतनश्रेणीत आवश्यक फेरबदल करणे.

बरील मागण्या मान्य करून घेण्यासाठी युनियनचे नेते व सरकार यांच्यात वेळो-वेळी बोलणीही झाली पण शेवटी बोलणी अयशस्वी झाल्याने तीन दिवसांच्या रजेचा कार्यक्रम हाती घेण्यात आला. सर्वच कर्मचाऱ्यांनी दिनांक १० ऑगस्ट रोजी वरिष्ठांकडे रजेचे अर्ज टाकले.

मंगळवार दिनांक ११ रोजी सर्वच सरकारी कचेऱ्यांवर अगदी अवकळा पसरली होती. सचिवालयाच्या अनेक खिडक्या बंदच होत्या. चतुर्थ श्रेणी कर्मचारीही रजेवर

॥ राज्य लॉटराची रोजची उलाढाल सुमारे रु. ९ लक्ष असते खरी पण सामुदायिक रजेचा परिणाम म्हणून ही विक्री १ लक्ष रुपये एवढी घसरली. ॥

॥ बहुदंगी, बहुरंगी मुंबापुरीत साधारणपणे ७० 'रजिस्टर' विवाह होतात पण विवाहोत्सुकानीमुद्धा या रजेत सहभागी होण्यास ठरविलं होतं की काय न कळे. कारण ११ ऑगस्ट या रजेच्या पहिल्या दिवशी फक्त ४ 'रजिस्टर' विवाहांचीच नोंद झाली.

॥ कोर्ट बसताना वा उठताना सरावलेल्या डोळ्यांना दिसणारं नेहमीच दृश्य म्हणजे लाल डगलेवाला हवालदार मुख्य न्यायमूर्तीचा 'न्यायदंड' घेऊन येतो वा जातो. मात्र हे काम श्री. वकील नावाच्या एका अधिकाऱ्याला करावे लागले.

असल्याने सर्वत्र घाण साठली होती. पहिल्या दिवशी खूपसे कर्मचारी कचेऱ्यांच्या मुख्यद्वारापर्यंत येऊन राहिले होते. घोषणा करणे वगैरे नेहमीचे प्रकार सर्वत्र चालूच होते. काही अनुचित प्रकार होऊ नये म्हणून बंदीबस्त पक्का करण्यात आला होता, पण तीन दिवसांत असा प्रकार कोठेच घडला नाही. पहिल्या दिवशीच्या यशावरून पुढील दोन दिवसांचे यश तर पक्कंच झालं. टेलिफोन ऑपरेटर्स नाहीत म्हणून सरकारने गृहरक्षक दलाच्या महिलांची मदत घेतली. बिचाऱ्या सरकारी अधिकारी-वर्गाला सर्व कामे स्वतःच करून घ्यावी लागली. तिन्ही दिवसांचा रजेचा कार्यक्रम अत्यंत उत्साहानेच निर्धाराने पार पडला. वृत्तपत्रीय बातम्यांवरून महाराष्ट्रात जवळजवळ सर्वत्र ९५ ते १०० टक्के कर्मचाऱ्यांनी भाग घेतल्याचं दिसतं. अर्थातच सरकारने याबाबत काहीच निवेदन न केल्याने 'राज्य शासकीय कर्मचारी महासंघा'च्या 'संपूर्ण यशा'च्या दाव्यात तथ्य असावं असं दिसतं.

पहिल्या दिवशी भर पावसातही पाच ते सहा हजाराची सभा पार पडली. मुंबईत रजेवर असलेल्या कर्मचाऱ्यांची संख्या एकूण ३० हजार एवढी होती तर सर्वत्र राज्यातील रजेवर असलेल्या कर्मचाऱ्यांची संख्या एकूण दीड लाख होती. 'महासंघा'ने आवश्यक सेवा कर्मचाऱ्यांना-म्हणजे पाणी खातं, आरोग्य खातं-इत्यादींना पहिल्या दोन दिवसांच्या रजेतून वगळलं होतं. ही मंडळी तिसऱ्या दिवशी रजेवर जाणार होती (म्हणून पहिल्या दोन दिवशी ह्या कर्मचाऱ्यांनी काळ्या फिती लावून काम केले.)

अर्थातच चळवळीचे अपूर्व यश लक्षात घेऊन युनियनच्या नेत्यांनी त्यांना तिसऱ्या दिवशीमुद्दा रजेच्या कार्यक्रमातून वगळलं.

या तीन दिवसांच्या किरकोळ रजेच्या कार्यक्रमाचे वैशिष्ट्य म्हणजे शिस्तबद्धताच सुसंघटीतपणा. दुसरं म्हणजे अजूनपर्यंत तरी संघटना नेत्यांनी राजकारणी

□ 'पे अॅन्ड अकाउंट्स' खात्याचे एकूण ४५० कर्मचारी राज्यातील साधारणपणे ३० ते ४० लाख रुपयांचे हिशेब वगैरे ठेवण्याचे काम करतात, पण ही सर्वच मंडळी रजेवर गेली असल्याने ही ३० ते ४० लाखांची उलाढाल अजिबात थंडावली होती.

□ राज्य शासनाचे चर्नीरोड येथे 'शासकीय मध्यवर्ती मुद्रणालय' आहे. पण अहोरात्र वदळ असणाऱ्या या मुद्रणालयाचा परिसर थंडावल्यागत झाला होता. या प्रचंड मुद्रणालयात होती फक्त 'फाइव्ह मेन आर्मी'-हे पाच जण होते मुद्रणालयाचे राजपत्रित अधिकारी.

मंडळींना त्यांच्या शहरापासून ते खेड्यापर्यंत पसरलेल्या व अत्यंत सुसंघटित अशा 'महासंघा'त प्रवेश करू दिलेला नाही.

राज्य शासकीय कर्मचाऱ्यांची दुसरी एक संघटना आहे. व त्या संघटनेनं विदर्भात या कार्यक्रमाला प्रतिसाद मिळणार नाही असं जरी म्हटलं होतं तरी तेथेही 'रजा कार्यक्रम' भरघोसपणे यशस्वी झाला. नागपुरातील एकूण १०३ कचेऱ्यांतील सुमारे ३४८५ कर्मचारी अनुपस्थित होते. वर्धा, अकोला, यवतमाळ, बुलढाणा व अमरावती येथे अनुक्रमे ९८ टक्के, १०० टक्के, ९८ टक्के, ९० टक्के, व ९० टक्के असा प्रतिसाद मिळाला. तर मराठवाड्यातील पन्नास हजार कर्मचाऱ्यांनी यात भाग घेऊन तो १०० टक्के यशस्वी केला. पुणे विभागात एकूण १७ हजार कर्मचारी गैरहजर राहिले असा महासंघाचा दावा आहे. बाकी महाराष्ट्रातही ही अनुपस्थिती १०० टक्के होती असे वृत्तपत्रीय वृत्तांतावरून दिसतं.

कर्मचाऱ्यांच्या मागण्या व त्यांचे स्वरूप, संघटनेचा लढा व इतिहास मनोरंजक आहे.

राज्य सरकारी कर्मचाऱ्यांची एकूण संख्या अडीच लाख आहे. त्यात ७० हजार पोलिस असून त्यांना कोणत्याही प्रकारचे ट्रेड युनियनचे हक्क नाहीत. साधारणपणे १२ ते १५ हजार राजपत्रित अधिकारी आहेत व दहा-बारा हजार कर्मचारी काही जुन्या युनियनचे सदस्य आहेत. म्हणजे राहिलेले जवळ जवळ दीड लाख कर्मचारी 'महासंघा'च्या कक्षेत येतात. त्यापैकी ३० हजार खुद्द मुंबई शहरात असून बाकीचे १ लाख २० हजार एकूण २५ जिल्हे वा २३९ तालुके यात येतात. शिवाय २ ते ३ लाख जिल्हा परिषदेचे कर्मचारी व माध्यमिक शिक्षक वगैरे धरून एकूण मागण्यांचा फायदा सुमारे ५ लाख कर्मचाऱ्यांना मिळू शकेल. यांच्या कुटुंबाची लोकसंख्या साधारणपणे २७ लाखापेक्षा अधिक भरते. १९६१ सालच्या जनगणनेनुसार राज्य सरकारच्या एका कमावत्या व्यक्तीवर ५.२ मंडळी अवलंबून असल्याचे आढळून आले. हे सर्व मध्यमवर्गीय कर्मचारी असून सरकारी कर्मचाऱ्यांपैकी ८० टक्के मंडळी ग्रामीण विभागातील असतात.

कोणत्याही राजकीय पक्षाचा पाठिंबा नसताना, राज्य सरकारचे कर्मचारी एवढी अभेद्य व प्रभावी संघटना कशी बांधू शकले याचे उत्तर कदाचित त्यांच्या इतिहासात सापडू शकेल.

सन १९५६ मध्ये ज्यावेळी नित्योपयोगी वस्तूंच्या किमती वाढू लागल्या त्यावेळी सचिवालयातील काही तरुण मंडळींना संघटना स्थापन करण्याची आवश्यकता वाटू लागली. प्रथमतः सर्व कारभार भीतियुक्त वातावरणामुळे उघडपणे चालविणे शक्य नव्हते. पण हळू हळू मंडळी वाढू लागली. संघटना बाळसे धरू लागली. आणि ६८ सालच्या आक्टोबरमध्ये संघटनेचे रूपांतर 'महासंघा'त झाले.

१९३१ साली जागतिक मंदीची लाट आलेली होती. त्यावेळी सरकारी

नोकरांच्या पगारात कपात करण्यात आली होती, पण १९४७ साली सुधारित वेतन श्रेणी आली खरी पण प्रत्यक्षात ही वेतनश्रेणी १९३१ सालच्याच पातळीवर होती. १९४७ नंतर वेतनश्रेणीत सुधारणाच झालेली नव्हती. १९५२ साली गाडगीळ आयोगाने अहवाल सादर केला, पण हा अहवाल केंद्र सरकारने ५९ साली मान्य केला, पण महागाईभत्ता पगारातच समाविष्ट करण्यात आला होता.

१९६५ साली बडकस आयोगाची नेमणूक झाली. यावेळी म्हणजे १९६५-६६

निषेध पत्र

महोदय,

१०-८-७०

जीवनावश्यक वस्तूंच्या किमती सतत वाढत असून परिणामी वेतनाच्या खऱ्या मूल्यात सतत घट होत आहे. अशावेळी केंद्र शासनाने दिलेली सप्टेंबर १९६८ पासूनची महागाई भत्त्यातली अपुरी वाढही महाराष्ट्र शासनाने अद्याप राज्य शासकीय कर्मचाऱ्यांना दिलेली नाही. सतत वाढणाऱ्या महागाईमुळे खर्चाची तोंडमिळवणी करण्यासाठी शैक्षणिक व वैद्यकीय सवलतींसारख्या पुरक व निकडीच्या योजनांचाही शासनाने स्वीकार केलेला नाही. कर्मचारी व शिक्षक यांच्या वेतनपुनर्रचनेतून निर्माण झालेल्या प्रश्नांची अजूनही उकल झालेली नाही. या एकूण परिस्थितीचा प्रागतिक दृष्टिकोनातून विचार करून हे प्रश्न सोडविण्यासाठी शासनाने अजूनही निकोप धोरण स्वीकारलेले नाही.

शासनाच्या ह्या अन्याय्य व निष्ठूर धोरणाचा निषेध करण्याकरिता व त्याबाद्दल्या तीव्र भावना व्यक्त करण्याकरिता महाराष्ट्र राज्य सरकारी नोकर मध्यवर्ती संघटनेने केलेल्या आवाहनाला प्रतिसाद म्हणून दिनांक २३ एप्रिल १९७० रोजी राज्य शासकीय कर्मचारी कामावर उपस्थित नव्हते.

अशाप्रकारे परिणामकारकपणे असंतोष व्यक्त करूनही शासनाने अन्याय दूर केलेला नाही. गेले तीन महिने संघटनेने वाटाघाटीने हे प्रश्न सोडविण्यासाठी केलेले प्रयत्नही असफल ठरले आहेत.

या परिस्थितीत, महाराष्ट्र राज्य सरकारी नोकर मध्यवर्ती संघटनेने दि. ११, १२ व १३ ऑगस्ट १९७० रोजी तीन दिवसांची रजा घेण्याचे आवाहन केले आहे. त्या आदेशानुसार मी वरील तारखांना कामावर उपस्थित रहाणार नाही.

माझी ही अनुपस्थिती मला उपलब्ध असलेली रजा म्हणून समजण्यात यावी.

आपला / ली नम्र,

सर्व कर्मचाऱ्यांनी अधिकारीवर्गास तीन दिवसांच्या रजेसाठी केलेले हा अर्ज.

मध्ये केंद्र व राज्य सरकारी नोकरांच्या पगारातील तफावत सुमारे २० रुपयांपासून ८० रुपयांपर्यंत होती.

त्या आधी म्हणजे १९६४ साली २५० किंवा २५० च्या आत मूळ पगार असणाऱ्यांना सरकारने ५ रु. पगारवाढ दिली होती. यावेळी निषेधाचा एक नाविन्यपूर्ण प्रकार संघटनेने घडवून आणला. ही ५ रुपये पगारवाढ सर्व कर्मचाऱ्यांनी मनीऑर्डरने मुख्यमंत्र्यांकडे पाठविली. ह्या मनीऑर्डर्स नाकारण्यासाठी सरकारला २ कारकुनांची नेमणूक करावी लागली.

चौसष्ट सालच्या १ सप्टेंबरलाही असाच एक मजेदार कार्यक्रम करण्यात आला. त्या दिवशी फक्त एका दिवसाकरिता कर्मचाऱ्यांनी पगार घेण्याचे नाकारले व ती सर्व पाकिटे कुठे ठेवावी हा सरकारपुढे भला मोठा प्रश्न पडला.

११ ऑगस्ट १९६६ साली प्रथमच एक दिवसाच्या सामुदायिक किरकोळ रजेचा आदेश महासंघाने दिला. हा कार्यक्रम यशस्वी झाला.

आज्ञाद मैदान.... काही क्षण

दि. १३ ऑगस्ट—तीन दिवसांच्या सामुदायिक रजेची सांगता. दृश्य होते— आज्ञाद मैदान ते काळा घोडा या मार्गावरील प्रचंड मोर्चाचे व त्यानंतर काळा घोडा येथे झालेल्या सभेचे.

अत्यंत शिस्तबंध व सुसंघटीत असलेल्या या मोर्चात साधारणपणे २५ ते ३० हजार मंडळी असावीत. काळा घोडा हा परिसर म्हणजे विधानसभा चालू असताना येणाऱ्या व तेथेच अडविल्या जाणाऱ्या मोर्चाचा व या मोर्चाचा याच ठिकाणी सभेत रूपांतर होत असतं. तेव्हा या मोर्चाची दृश्ये पहायला सरावलेले डोळे (जी मंडळी या भागात काम करतात त्यांचे) स्तिमित झाले होते. अनेकांनी असे उद्गार काढले, 'इतका शिस्तबद्ध व सुसंघटीत मोर्चा आम्ही गेल्या कित्येक महिन्यात पाहिला नव्हता.' अशा या मोर्चाची रंगीबेरंगी झलक.

नेहमीच्या मोर्चात एकू येणाऱ्या नुसत्या एका ठराविक पद्धतीच्याच घोषणा या मोर्चाच्या वेळी नव्हत्या, तर त्यात काही होत्या अत्यंत आगळ्या वेगळ्या घोषणा. पंढरपुरास जाणाऱ्या दिडीप्रमाणे झांजांचा उपयोग मोर्चातील घोषणांना साथ करण्यासाठी केला गेला होता.

या नवभजनी मंडळीचं भजन होतं—

'रघुपती राघव राजाराम
कामावर जाणारे निमक हराम.'

कुटुंब नियोजन खात्यातील सुमारे ५ हजार कर्मचाऱ्यांवर नोकर कपातीचं संकट उभे ठाकले होते. पण संघटनेने लढा दिला. परिणामी फक्त हजार लोकांनाच याची झळ लागली. पण यानेही संघटनेचे समाधान झाले नाही म्हणून राज्य आरोग्य मंत्र्यांच्या घरासमोर घरणे घरण्याचा कार्यक्रम हाती घेण्यात आला व त्यात काही कर्मचाऱ्यांना अटक करण्यात आली. ही बातमी सचिवालयत पोहचताच १५ मिनिटात सर्व कर्मचारी खाली येऊन त्यांनी निदर्शने केली. पकडलेल्यांना सोडण्यात आले आणि या प्रकरणाचा शेवट या सर्व हजार लोकांना निरनिराळ्या ठिकाणी सामावण्यात येऊन गोड झाला.

बडकस आयोगाची नेमणूक झाल्यावर डॉ. वागळे या अर्थतज्ञांच्या मार्गदर्शना-खाली सुमारे १०० कारकून मंडळी संध्याकाळी ५ ते रात्री ९ वाजेपर्यंत काम करीत असत व निरनिराळ्या १७०० वेतन श्रेणी असलेल्या कर्मचाऱ्यांना बडकसचा फायदा करून देण्याच्या दृष्टीने त्यांचे संशोधन चाललेले असे.

.... काही घोषणा

पुरुषांच्या बरोबरीनं स्त्री कर्मचाऱ्यांचे नाजूक गळेही उत्साहाने वरील भजन म्हणताना ऐकू येत होतं.

दुसऱ्या काही घोषणा होत्या पुढील प्रमाणे—

‘आमचा लढा कशासाठी ? माणूस म्हणून जगण्यासाठी’

‘अपना देश अपनी सत्ता । सभी देशमें एकही भत्ता ।’

‘तीन दिवस काय घडलं ? शासन बंद पडलं.’

या नाविन्यपूर्ण घोषणांबरोबरच होती अनेक नाविन्यपूर्ण व अर्थपूर्ण घोष-पत्रके—

‘बंद काम बंद । शासनाचे नाक बंद’

‘कोरडी सहानुभूती भाकरी वनू शकत नाही.’

‘संघटना हे शस्त्र आमूचे । न्याय्य चालला लढा,

जबर अशी ही जिद्द बांधली । शासन घेईल घडा.’

‘एक देश लोकसत्ता, केंद्र—राज्य एकच भत्ता.’

३ वाजता निघालेला मोर्चा ५॥ वाजता काळा घोडा येथे आल्यावर जेव्हा सभेला सुरुवात झाली त्यावेळी थोडा वेळ पावसाने सभेला साथ देण्याचा चंग बांधला. पण नेत्यांच्या आवाहनाला कर्मचाऱ्यांनी साथ देऊन २॥ तास चाललेल्या सभेतील अनेक वक्त्यांची भाषणे छत्र्या न उघडता शांतपणे ऐकली. मधून मधून पाऊस हजेरी लावतच होता.

आंध्रप्रदेश, म्हैसूर, केरळ, तामिळनाडू, राजस्थान, गुजरात, पंजाब, हरियाना, मध्यप्रदेश, ओरिसा, बिहार, हिमाचल प्रदेश, त्रिपुरा व पश्चिम बंगाल इत्यादि राज्ये केंद्राप्रमाणे महागाई भत्ता देत असतात. पुरेशा प्रमाणात निधी उपलब्ध असलेलं महाराष्ट्र सरकार या बाबतीत चालढकल करते असा युनियनचा दावा आहे.

युनियनने काही काळापूर्वी 'लढा निधी' जमविण्याचा निर्धार केला आणि प्रत्येकी ५ रुपये घेण्याचं ठरलं. महिन्याभरात १॥ लाख कर्मचाऱ्यांकडून ६ लाख रुपये जमले.

संघटनेचे अध्यक्ष श्री. गुब्बी व सरचिटणीस श्री. र. ग. कर्णिक व त्यांचे इतर सर्व सहकारी, कर्मचाऱ्यांच्या 'योग्य मागण्यां'साठी अहोरात्र सदनशीर मार्गाने लढा देत आहेत.

तीन दिवसांच्या 'रजा कार्यक्रमा'च्या शेवटच्या दिवशी आज्ञाद मैदानावरून सुमारे २५ हजार कर्मचारी अपूर्व एरुजुटीने विधान समेकडे मोर्चा घेऊन गेले होते व पाऊस पडत असूनही नेत्यांच्या आवाहनाला प्रतिसाद देऊनही सुमारे तीन तास चक्क रस्त्यावर बसून नेत्यांची भाषणे ऐकत होते.

अशी ही शासकीय कर्मचारी मंडळी जेव्हा रजेवर जातात तेव्हा सर्वच सरकारी कचेऱ्या सुन्न सुन्न वाटतात.

□ □ □

समेत अनेक वक्ते बोलले—प्र. स. पक्षाचे विधान परिषद सदस्य प्रा. मधु दंडवते यांच्या भाषणातील हा एक मजेदार किस्सा—'आमदारकीची शपथ घेतल्यानंतर जनतेशी एकनिष्ठ राहण्याची शपथ घेण्यासाठी आज येथे आलो आहे. एका आमदाराने विचारले, 'का हो, कोठे चाललात?' मी म्हणालो, 'काळा घोडा येथे राज्य कर्मचाऱ्यांचा मोर्चा येणार आहे हे तुम्हाला माहीत नाही का?' त्यावर सदर आमदार महाशय उत्तरले, 'निमंत्रण आहे का?' त्यावर मी म्हणालो, 'तेथे कर्णिकांच्या मुऱ्जेचे लग्न आहे का, तर निमंत्रण हवे?'

रातराणी । रातराणी
। विजय तेंडुलकर ।

प ग ला घो डा

सोड ग रस्ता हो बाजूला
चीखुर येतो पगला घोडा



अमरीश पुरी

मराठी रंगभूमीला स्मशान नवे नाही. कै.
गडकऱ्यांनी आपल्या प्रेमसंन्यास आणि
भावबंधन नाटकात स्मशानातले प्रवेश टाकले
होते. भावबंधनमधला स्मशानातील प्रवेश तर
तादृश जरूर नसताना आलेला वाटतो.
ही स्मशाने नैमित्तिक आणि शिवाय गुंडाळ-
णाऱ्या पडद्यावरची असत. पडद्याबरोबरच

ती गुंडाळली जात. हा पडदा बहुधा बागेविगेचा असे. प्रवेशातले पात्र म्हणते म्हणून स्मशान मानले जाई.

बंगालच्या बादल सरकारनी एका सरळ नाटकात असे नैमित्तिक स्मशान आणण्या-
ऐवजी नाटकच स्मशानात नेऊन ठेवले आहे. स्मशानातले एकच एक स्थळ त्याला आहे.
स्मशानापासून ते सुरु होते आणि स्मशानातच संपते. रडणारी कुत्री, जळणारे प्रेत,
धर्मशाळा, असे स्मशानाचे साग्रसंगीत स्वरूप या 'सरकारी' स्मशानाला आहे.
इतके कशाला, एका तरुण मुलीच्या जवळ जवळ बेवारशी प्रेताला खांदा देऊन
स्मशानात पोचलेले चार जणदेखील आहेत. त्या मुलीचे ते तसे म्हटले तर कोणी
नाहीत, पण 'खांदा'चेही एक नाते असावे. चौघांच्याही नकळत ते निर्माण झाले
आहे. स्मशानात एकीकडे (विगेत) त्या मुलीची चिंता जळते आहे आणि धर्मशाळेत
हे चौघे पत्त्यांचा डाव टाकून बसले आहेत—आळीपाळीने त्या जळत्या प्रेतावर
नजर ठेवीत.

गप्पा चालू आहेत. एकमेकांची वये वगैरे. जग कोणी किती पाहिले, कोणाच्या
तव्हेतीचे रहस्य काय, कोणी लग्न का केले नाही. गप्पांच्या भरात बाटली निघते, ही
पाचव्या कोणी या चौघांसाठी दिली आहे—स्मशानात नेऊन त्या मुलीला जाळण्याच्या
बदल्यात दिली आहे. बाटलीत तिघेच वाटेकरी होतात. चौथा शाळामास्तर कोरडा
राहू मागतो. बाटली रिती होऊ लागते, रात्र चढू लागते, डाव उलटू लागतात, प्रेत
जळत असते आणि गप्पा रंगतात. त्या जळत्या मुलीसाठी वाटली आहे. वाटलीमुळे
त्या जळत्या मुलीच्या गोष्टी निघतात. कोणाची काही, कोणाची काही माहिती.
काही ऐकीव, काही प्रत्यक्ष, सगळी चित्तर आणि वातड.

पहिली बाटली संपते तेव्हा चौथा शाळामास्तरदेखील कसल्यातरी आवेगाने पिऊ
लागलेला असतो. डोकी भरभरलेली असतात. उपचार आणि अलिप्ततेचे वहाणे
सुटलेले असतात. त्याआतले, त्यापलीकडचे तपशील कळत नकळत बाहेर येऊ लागलेले
असतात. बोलणारालाही यातला एकादा नवा असतो, निदान नवा अनोखा वाटतो.

एकेका स्मरणात खोलवर गाडलेले काही प्रसंग, काही वेदना जागू लागतात, वर
वर येतात. अनावरणे येतात. नको म्हटले, पुरे म्हटले तरी येतात. वैठकीचा नूर
बदलू लागतो. दुसरी बाटली निघते. ही चौघातल्या एका सुस्थित अविवाहित
काँट्रॅक्टरने येताना आणलेली.

रात्र आणि डोंकी झपाट्याने चढत जातात. शब्द, गात्रे जडावतात. डोळे तार-
वटतात. प्रत्यक्ष बोलणे मंदावते आणि मनांचे रंगमंच झपाट्याने उजळू लागतात.
घडलेले प्रसंग जणू पुन्हा त्यावर घडू लागतात. ज्याचे त्याचे एक जग. अनुभवांचा
आणि त्या आधाराने घडविलेली, जगण्याच्या एका सोयिस्कर तत्त्वज्ञानाची पुंजी. या
अंतस्थ रंगमंचावर एकेक स्त्री येते. एकमेकीपासून वेगळी. तरी यातली प्रत्येक
अव्हेरली गेलेली, उपयोग करून एका किंवा अनेक पुरुषांनी फेकलेली. तिच्या तिच्या

पद्धतीने एकनिष्ठ. एकच एक प्रेम संपले की नैसर्गिकरूपे त्या प्रेमावरोवरच संपणारी. कोणी उच्चवर्गीय, कोणी अनाडी मजूर, कोणी पांढरपेशा मध्यमवर्गीय.

चौघा 'खांदे'वाल्यांची मने, नजरा तारवटतात आणि आठवणी, अपराधी जाणीवा, व्यथा, गा-हाणी भडभडा ओकली जाऊ लागतात ती जळत्या चितेच्या साक्षीने. या चितेवरची स्त्री जणू हे ऐकण्यासाठी आसमंतात एकवटते. या चौघां-भोवती भिरभिरू लागते. म्हणते, सांगा, सांगा ना, माझी गोष्ट सांगा. त्यांनी तिची 'गोष्ट' सांगावी म्हणून तडफडते, व्याकूळ होते. त्या चौघांनाही ती थोडीबहुन ओळखून आहे. कोणाकोणाशी मरणाच्या प्रवासात तिचा कुठे कुठे संबंधही आला आहे. उदाहरणार्थ चौघांपैकी वयस्क, अविवाहित कंपोंडर. याने शेवटी तिला विष दिले. तिने जगावे असे काही तो तिला देऊ शकला नाही म्हणून अगतिकपणे त्याने तिला अखेर विष दिले. तिला तेच हवे होते म्हणून दिले. तिच्या दुर्दैवी आयुष्याची कर्मकथा संपवून टाकण्याला त्याचीच मदत झाली.

कोणाकोणाच्या अंतस्थ रंगमंचावरच्या कोठल्या कोण झिडकारल्या, अन्हेरल्या एकनिष्ठ, मनस्वी स्त्रिया आणि ही जळणारी स्त्री नाटकाच्या ओघात समांतर होतात आणि शेवटी जणू या सर्व स्त्रीजातीची एक चिंता विंगेत क्षीणपणे जळत रहाते. पुरुषी अपराधांची एकच एक कथा रंगमंचावर वाढत रहाते, प्रेम, निष्ठा न समजणारा पुरुष. शरीर समजणारा पुरुष. स्वतःच्या अहंकारापायी, प्रतिष्ठेपायी आणि वासनेपायी हीनतेच्या परिसीमेप्रत पोचून पुन्हा नामानिराळा होणारा नादान, चातड, साळसूद पुरुष. अपराधाची जाणीव दारूत बुडवून विसरू पहाणारा महामूर्ख नादान पुरुष. त्या केवळ एका चितेच्या साक्षीने ही कथा जणू स्थलकालातीत होते.

यातच एका पारंपारिक बंगाली बाळगाण्यातले एक कडवे चितेवरच्या स्त्रीच्या रंगमंचावरच्या भिरभिरत्या आकृतीतोंडी सारखे येत रहाते. त्याचे मराठी भाषांतर करायचे तर असे :

आंब्याचा पाला जोडा, जोडा
मारा चाबूक उघडेल घोडा
सोड ग रस्ता हो बाजूला
चौखुर येतो पगला घोडा...

हा पगला घोडा सदा उघडू बघणारा, अदृश्य, या कथेत सारखा फिरत रहातो. रंगमंचावर न येता तो जाणवत रहातो. रंगमंचावरचे जणू तो एक फार महत्त्वाचे पात्रच बनतो. बालगीतातला घोडा पुरुष जमातीच्या वासनेचे प्रतीक होऊन उघडत रहातो - चितेवरच्या त्या स्त्रीच्या प्रत्यक्ष रंगमंचावरच्या क्षपाटल्या, भिरभिरत्या आकृतीच्या तोंडी.

या कथेचा शेवट काय होतो ? खरे तर कथेचा शेवट झालेला असतो तिथेच हे नाटक मुळी सुरू होते. स्मशानात केलेला स्त्री-पुरुष नात्याचा हा एक प्रकारे पोस्ट-मॉर्टेम ठरतो. तितका नाट्यहीन, वैचित्र्यशून्य, अल्पित आणि भेसूर. त्रास देणारा. संभ्रत म्हणजे, अर्थपूर्ण किंवा सहेतुक नाट्यहीनता कित्येकदा सरळ नाट्याइनकी वेधून धरते. स्वरांच्या गतीसारखा एकच एक अखंडित खर्जदेखील आपल्याला किंचित्काळाने झपाटून टाकतो. तसे हे नाटक आहे. हा खर्ज आहे, ही गत नव्हे.

असे एकसुरी नाटक लिहिणे एक वेळ सोपे, पण करणे फार कठीण. मुंबईत थिएटर युनिटने हे हिदीत सादर केले आहे. सत्यदेव दुबे आणि अमोल पालेकर यांनी त्याचे दिग्दर्शन केले आहे. नेपथ्यापासून या नाटकाचा एक स्वतंत्र विचार प्रयोगात केलेला जाणवतो. मूळ नाट्यसंहितेतली धर्मशाळा या प्रयोगात दिसत नाही. इथे रंगमंचावर फक्त कम जास्त उंच 'लेव्हल्स' आणि काही पायऱ्या दिसतात. या साऱ्याला गडद काळा रंग आहे, मागे काळ्या रंगाचाच पडदा आहे. रंगमंचावर सारे स्पष्ट दिसावे एवढा पण जर अपुराच प्रकाश आहे. विंगेत जळत्या चित्तेचे निदर्शक म्हणून लाल उजेड टाकला आहे. मागे कुत्रे रडल्याचे इफेक्ट दिले आहेत. यातून ते स्मशान, तो घाट, ती धर्मशाळा, ती चिता प्रेक्षकांनी समजून घ्यावयाची आहे. महत्त्व आहे ते चार पात्रांना, त्यांच्या बडबडीला आणि त्या चित्तेवरच्या मुलीला. पुढे पुढे सारख्याच येणाऱ्या पगल्या घोड्याच्या प्रतीकाला. चार पात्रांच्या भूतकालीन स्मृतींच्या चित्रणाला. तांत्रिक दृष्ट्या तरी नाटक 'हलते' ते या पूर्वस्मृतींच्या वैचित्र्यामुळेच. पण पुढे त्यांचेही वैचित्र्य उरत नाही. अखेरच्या क्षणी नाटक उरते कांपोंडर कार्तिकचे आणि चित्तेवरच्या नायिकेचे. त्रिषाशनावर ते संपू पहाते पण संपत नाही. विषाचा ग्लास कार्तिक शांतपणे खाली ओतून टाकतो आणि नाटक संपते. 'क्लायमॅक्स' येतच नाही. तो मुळात मुळी नाहीच.

नेपथ्याप्रमाणे नायिकेच्या व्यक्ति-रेखेबाबतदेखील दुबे-पालेकर यांचे काही स्वतंत्र हिशेब जाणवतात. सालस, दुर्दैवी नायिका मृत्यूनंतरच्या रंगमंचावरील पुनरुत्थानात (या दिग्दर्शकांच्या मते) विलक्षण आक्रमक आणि वागण्या बोलण्यात फार चेशरम, पुरुषी, उद्दाम वाटावी अशी होते. आता तिने दबलेले, सौशिक आणि सालस राहण्याचे कारणच नाही. ती तर सरणावर तिकडे जळते आहे. आता तिने भ्यायचे, मानायचे कोणाला आणि का ?

थिएटर युनिटच्या प्रयोगात अभिनयाचे पारडे जड आहे. ते जड आहे त्याचे सर्वात मोठे श्रेय कार्तिक कांपोंडरच्या भूमिकेतील अमरीश पुरीना. त्याखालोखाल परिणाम तरला मेहता चित्तेवरच्या नायिकेचे मनस्वी व्यक्तिमत्त्व होऊन साधते. जागोजाग तिला चार उपस्थित पुरुषांच्या आयुष्यातील नायिकांच्या भूमिकाही बढवाव्या लागतात; त्यांचे वेगळेपण ती दाखविते पण सारख्याच प्रमाणात पटवीत

नाही. किंबहुना या नायिका या प्रयोगात बव्हंशी बाहुल्या रहातात, त्यांना मुख्य नायिकेसारखे एक रसरशीत रूप प्राप्त होत नाही. असे एकेक आक्रमक रूप स्वतंत्रपणे प्रेक्षकाला डिवचीत, अशांत करीत नाही. मुख्य नायिकेच्या भूमिकेतही तरलाचे सदोष हिंदी उच्चार तिच्या सुंदर अभिनयाला आणि समर्थ व्यक्तिमत्त्वाला एकाद्या मोक्याच्या जागी छेद देतात. गजानन भंगेरा (शशिबाबू) सूर्यकांत फातरफेकर (सानुबाबू) अमोल पालेकर (हिमाद्री) हे तिचे या दोन मोठ्या ताकदीच्या नटांना चांगली साथ देतात. तरीही हे नाटक घेऊन जातो. अमरीश पुरी यांचा इरसाल चरबट, संवेदनाक्षम, वैशिष्ट्यपूर्ण कार्तिक कंपॉंडर. या भूमिकेत पुरी 'बाबुल मोरा' ही प्रसिद्ध ठुमरी गातात. मूळ नाट्यसंहितेत नसलेले हे संगीत या गद्य नाट्यप्रयोगात इतके चपखल साजते आणि असा मर्मी परिणाम साधते की हे या नाट्यप्रयोगाचे एक बलस्थान ठरले आहे. नाटकाअखेरच्या प्रवेशात पुरी आपल्या अभिनयाचीही कमाल करितात.

तरीही हा बांधीव प्रयोग काही जागी सैल पडतो, चित्त विचलित होण्याला अवसर देतो. याचे कारण मूळ नाट्यवस्तूच्या अखंडित एकसुरीपणात शोधले पाहिजे. असा एकसुरीपणा ताण मुळीही सैल पडू न देता अडीच तास पेलणे मुळीच सोपे नाही. त्यासाठी प्रयोगाची गुणवत्ता सर्वांगानी श्रेष्ठ हवी. थिएटर युनिटचा नाट्यप्रयोग असा सर्वांगानी श्रेष्ठ नाही. त्यात उजवे डावे आहेत. उदाहरणार्थ प्रकाश-योजनेत स्मशानातल्या चढत्या वाढत्या रात्रीचे 'मूडस' जागे करण्याचे सामर्थ्यही नाही.

परंतु असा सर्वांगानी श्रेष्ठ गुणवत्तेचा प्रयोग मराठीच काय पण कोणत्याही रंगभूमीवर मुळी अद्याप यायचाच आहे. कदाचित तो कधीच येणार नाही. आणि तरीही बिघडत नाही.

तरीही 'पगला घोडा' परिणाम साधतोच.





समीर

८ 'इजिप्त-शास्त्र'

भारताच्या प्राचीन इतिहासाचे ज्याप्रमाणे 'भारत-शास्त्र' (इंडॉलॉजी) तयार झाले आहे त्याप्रमाणे इजिप्तच्या प्राचीन इतिहासाचे 'इजिप्त-शास्त्र' (इजिप्टॉलॉजी) तयार झाले आहे. या शास्त्राचे व्हिएन्ना विश्वविद्यालयात अध्ययन करीत असलेले श्री. जोसेफ विंक्लर भारत व इजिप्त या दोन अतिप्राचीन देशांना जोडणाऱ्या एका अज्ञात दुव्याचा मागोवा घेत नुकतेच भारतात येऊन गेले तेव्हा त्यांनी प्राचीन इजिप्तची थोडीशी पण सुरस माहिती दिली.

ते म्हणाले, संगमरवरी दगडांबद्दल जगप्रसिद्ध असलेले राजस्थानातील मकराना हे जगातले एकमेव स्थान असे आहे की जेथे दगड फोडण्याचे प्राचीन इजिप्शियन तंत्र अजून वापरण्यात येते. हे तंत्र प्रत्यक्ष वापरात असलेले पाहण्यासाठी विंक्लर अजमेरजवळ मकराना येथे गेले, तेव्हा त्यांना आढळले की, दगड फोडण्यासाठी आता जगात सर्वत्र डायनामाइट वापरण्यात येत असले तरी चार हजार वर्षांपूर्वी इजिप्तमध्ये ज्या पद्धतीने झाड फोडीत त्याच पद्धतीने मकराना येथील सुमारे दोनशे खाणीत अजूनही दगड फोडण्यात येतो. प्राचीन इजिप्शियन दगडाच्या खाणीत नैसर्गिक भेगा कुठे आहेत हे पाहत व त्या भेगेत ठिकठिकाणी लाकडाच्या पाचरी ठोकित. मग त्या पाचरींवर पाणी ओतण्यात येई. पाचर पाण्यामुळे फुगे व दगड फुटत असे. मकराना येथे सध्या हेच तंत्र वापरले जाते. पण लाकडाची पाचर न ठोकता लोखंडाची ठोकली जाते. नंतर ही पाचर हातौडीने खोल खुपसली जाते. संगमरवरी दगडात अनेक भेगा असतात, पण अनुभवी कामगारांना कुठली भेगा दुभंगली जाईल हे ओळखता येते.

विंक्लर यांनी उत्खननशास्त्रावर एक जर्मन पुस्तक वाचले. त्यातल्या केवळ एका वाक्यावरून त्यांना पत्ता लागला की दगड फोडण्याचे प्राचीन इजिप्शियन तंत्र अजूनही भारतात वापरले जाते. पण भारतात कुठल्याही उत्खननशास्त्रविषयक पुस्तकात याची माहिती नव्हती व 'आर्किऑलॉजिकल सर्व्हे ऑफ इंडिया' ही संस्थाही हे तंत्र नक्की कोठे वापरले जाते हे सांगू शकली नाही. ते कोठे तरी राजस्थानात वापरले जाते एवढ्या माहितीवर त्यांनी राजस्थानात मोटारीने प्रवास केला व

ठिकठिकाणी थांबून खेडेगावातल्या माणसांना विचारले : दगड कोठे फोडतात ? गावकरी एका दिशेने बोट दाखवीत व विक्लर त्या दिशेने निमूटपणे जात. असे करीत करीत ते नेमके मकराना येथे पोचले.

विक्लर यांनी इजिप्तमधील पिरॅमिड मनोऱ्याच्या बांधकाम-तंत्राचे संशोधन चालविले आहे. यातले काही पिरॅमिड सुमारे साडेचारशे फूट उंच असून ते बांधण्यासाठी सुमारे वीस लाख शिळा लागल्या व प्रत्येक शिळेचे वजन दहा ते वीस टन होते. बांधकामपद्धतीची जी थोडी फार माहिती उपलब्ध आहे त्यावरून असे दिसते की प्रथम एक दगडी चबुतरा बांधून त्यावर मृताचे थडगे ठेवण्यात येई. मग लहान लहान होत जाणाऱ्या शिळा एकमेकींवर रचून टोकापर्यंत रचना करण्यात येई. प्रत्येक शिळेचे दहा ते वीस टन वजन असल्याने त्या एकमेकींवर रचीत जाणे सोपे नव्हते. पण हा प्रश्न सोडविण्यासाठी पिरॅमिड बांधताना त्याला लागून चिखल-मातीची एक चढती पायवाट बांधण्यात येई. या वाटेवरून दगड वर चढविण्यात येत. दोन शिळांच्या दरम्यान मॉर्टर किंवा वाळूचा थर नसे हे विशेष. एक पिरॅमिड बांधायला एक लाख माणसांना सुमारे दहा वर्षे लागत असा अंदाज आहे. कैरो व इतर दोन-तीन ठिकाणचे सुमारे वीस पिरॅमिड अजून उत्कृष्ट अवस्थेत आहेत. काही लहान पिरॅमिड विटांचे बांधले आहेत. सिक्कारा येथील एका पिरॅमिडची बांधणी सदोष असल्याने तो कललेल्या त्रिकोणासारखा दिसतो.

पिरॅमिड का बांधीत ? प्राचीन इजिप्शियन आपल्या राजाला ईश्वर मानीत. त्याच्या मृत्यूनंतरही त्याची दैवी शक्ती राज्यात कायम ठेवण्यासाठी ते त्याला पिरॅमिडमध्ये पुरीत. प्राचीन इजिप्तच्या चित्रलिपीला हायरोग्लिफिक्स म्हणतात. चांगली स्मरणशक्ती असलेल्या कुठल्याही माणसाला साधारणपणे सहा महिन्यात ती शिकता येते. या लिपीत ७३४ चिन्हे असतात. त्यातल्या ५०० आल्या तरी ही चित्रलिपी लिहिता व वाचता येते.

□ □ □

पुरंदर्यांची दौलत

नऊ पेशवेकालीन कथा

ब. मो. पुरंदरे

किंमत : साडेतीन रुपये

राजहंस प्रकाशन

नको ओतू भरली घागर
तिन्ही सांजची.
लक्ष्मीची वेळ ...

दीपा गोवारीकर

घट तिच्या शिकामा!

घर पाव्हणं की दार पाव्हणं एवढाच गावाचा विस्तार. एखाद्याच्या कानाला लागून कुणी हलकेच काही कुजबुजावं आणि घटकाभरानं तेच पुन्हा बाळसं धरून ज्याचं त्याच्या कानी पडावं. लीलाच्याही कानी पडते. मग लीला आपल्याशीच हसते. कड कडू. मनात म्हणते, कर्मण्येवाधिकारस्ते ! शिवणाचा दोरा कटकन् दातानं तोडते. पाणी यायची वेळ झाली म्हणून ओचेपदर सारखे करीत उठते. सकाळीच भरून ठेवलेल्या घागरी घासते. पुन्हा एकदा त्या लखलख करू लागतात. चिचमिठाची चव अंगभर माखून लखलखीत उजेड मिरवीत ताजे पाणी काठोकाठ भरले जाते. समाधानानं लीला पाहते.

तीच तिच्या संसाराची शोभा. दोन लकाकणाच्या तांब्याच्या घागरी. सदा ताज्या पाण्यानं भरलेल्या. सगळं घर मोडीला गेलं. पण लीला घागरींवर आडवी पडली. सासूनं स्वाधीन केलेले ते घडे जीवापाड जपले. मोडक्या संसारात ती लखलख विशो-भित दिसे. पण लीलानं प्रसन्न होंऊन हसावं त्या वैभवाकडे पाहून.



पाहतापाहता एक आठवण उसळी येऊन वर येई. शाळकरी हूड लीला शनिवारी संध्याकाळी परतली खेळून. हातपाय धुतले आणि विचित्र खेळ सुचला. भरलेली तांब्याची घागर घेऊन परसातल्या केळीशी गेली. भरली घागर केळीच्या पायावर बदाबद ओतू लागली. पाहताक्षणी आई कर्कश आवाजात ओरडली, 'नको ओतू भरली घागर तिन्ही सांजची. लक्ष्मीची वेळ. विद्रकल्याणी कार्टी आहे.' तोवर घागर रिकामी झाली होती. आपले चुकले असे लीलाला वाटले. फार क्वचित तसे वाटे. पण आज वाटले. दोन घपाटे खाताना वाटले आणखी चार मारले तरी आईचेच खरे !

एवढीच आठवण. पण ठसठशीत होनी. पुन्हा पुन्हा आठवून कोरीव झाली होती. होती त्यापेक्षा मुस्पष्ट. वाढवेळेला तेवढे मनात घोळे. चार तांदूळ घेऊन लीला देवाला जायला निघे. पारावर टग्यांचा अड्डा. गावातले बाजारबुणगे एक होऊन आल्यागेत्याची (आली गेलीची) टर उडवीत बसत. पण रूपवती लीलाची खोडी

पारावरून कधी निघाली नाही. त्या कुंकवाचा घनी अडुचातच तंबाखू मळत बसलेला. रोजची पायाखालची वाट. पण पाराशी आलं की लीलाच्या पोटात कसनुसं होई.

त्या 'कशानुशा'ला लागून असलेली एक आठवण होती. नदीच्या वाटेवर लहानपणी सटवाईचा ओटा होता. ओटा ओलांडताना येताजाता पोटात खड्डा पडे. तेवढा मागे पडला की जीवात जीव येई. तशीच या पारापासची वाट. पार ओलांडून झाला की पायात पुन्हा त्राण येई.

सोमवारी देऊळही परके असे. सांबसदाशिवाच्या पायाशी गावाची गर्दी. पण बाकी दिवस देऊळ भक्तांचे. एकतारी घेऊन खांबाशी भजन करणारा अज्ञात आवाज असावा. तेलवातीनी गडद झालेल्या गाभाऱ्यातला अंधार. बेल्याचा वास. कळशीकडे बघून भरायचा राहिलेला ऊर भरून यावा. चिपळ्या घेऊन भजन करणाऱ्या आजोबांचा आवाज हात धरून गाभाऱ्यात नेई. आई शिवामुठीचा मंत्र सांगी.

“ म्हण पोरी,

शिवा, शिवा, महादेवा—”

दर्शन झालं की सभामंडपातल्या दगडी आसनावर विसावा.

“ देवाचिया दारी उभा क्षण भरी

हरि मुखे म्हणा हरी मुखे म्हणा ’,

तेवढेही नेहमीच नाही जमत. बोडसांची कुस्मी तंद्रीचा भंग करते “ बेबीच्या आई, (धारवाडी परकरात मिरवून बेबी तृप्त होऊन गेली. नाव तेवढे राहिले.) झाला का माझा झगा ?” डोळ्यापुढे धुके जमा होते. त्यात बेबी उभी. तिचे दोन्ही हात धरून ती पहात राहते. कावरीबावरी होऊन हात सोडवीत कुस्मी विचारते “ उद्या देणार ना ? उद्या बुधवार. ” लीला भानावर येते. हात सोडून देऊन हलकेच सांगते, “ सकाळी ये. रात्री काजंबटण केली की झालाच. ” उड्या मारीत कुस्मी पळाली. दाढीवाला रामदासी सांबापुढे उभा राहून खड्या सुरात बजावतो.

“भरे एक त्याचा दुजा शोक वाहे ”

“.....”

लीला उठते. दिंडीदरवाजाशी कुस्मीची आई भेटते. काहीतरी विचारते. एक नाही दोन नाही. लीला तशीच पुढे होते. वरमून कुस्मीची आई शेजारणीला म्हणते, “ पहिलं ना ? तुमच्या आमच्या जीवावर जगायचं. पण ताठा केवढा ? ” शेजारीण कनवाळूपणे समजावते, “ पोर गेल्यापासून चित्त धाऱ्यावर नाही विचारीचं. राजाची राणी शोभती. पण नशीब हवे ना ? ”

मोरीच्या कट्ट्याशी आल्यावर पुन्हा एकदा धागरीची आठवण चिंब भिजवते. कुस्मीच्या झग्याला काजंबटण व्हायचीत. दुपारच्या गारगोट्या चुलीच्या डोक्यावर

आहेतच. मागितल्या तर जाळ लावून देता येतील.

वोटं घालून लीला नेमक्या अंतरावर खुणा करते. रेघभरदेखील खालीवर होत नाही. सगळी मापं कशी वितीबोटांवर ठीक बसली आहेत. हातशिलाई कशी नीटस, सुबक, एकसारखी; मजबूत शिवण. टाक्यांना ओढ नाही. जागच्याजागी रतून बसत. शाळेत शिवणाचे तास घेण्याची नोकरी सिधू सुचवत होती. दातांच्या कण्या केल्या. रोज दोन तास शिकवावं. महिन्याची ज्वारी मुटली असती. पण नाहीच. आपल्या पायांनी काळज्या सोडवायला येणारांना कोडे वाटावे, चीड यावी. पण ही दुर्गम. कधी कधी संत्रस्त. जीभेनं बोलणार नाही पण नजरेनं विचारील "तुम्हाला का पंचाईत?"

कुस्मीची काजंबटणं झाली. रानडेवाईचं पोलकं बेतून झालं. बेतलेले तुकडे उचलले. आणि खाली राहिलेले शेष तुकडे. त्यांनाही रांगोळीच्या कमानीसारखा दुइअंगी रेखीव आकार. एकसारखी करामत. बेतताना त्यांचा कुठे विचार होता? करायच्या काय ह्या रेखीव कमानी? चिरटळ्या फाडल्या तर बटनपट्ट्या, गळपट्ट्या होतील. नाहीतर रांगीवेरांगी दुपट्यांची भरती. मत्स्यकराचे निरूपयोगी तुकडे एका-शेजारी एक ठेवून ती पहात रहाते.

रात्र वाढली. बेतलेला कपडा मशिनवर चढला. ऐसपैस दिसणारे तुकडे संगत-वार जोडले गेले आणि आटोपशीर वस्त्र तयार झालं. आता हातशिलाई आणि काजंबटणं. शुक्रवारचा वायदा बुधवारीच तुटला.

हातशिलाई झाली. काजंबटणाला मात्र डोळे काम देईनात. सुईच्या टोंचणीसरशी पेंग मोडू लागली. नेटानं तिनं शिवणाचा पसारा आवरला. दाराला कडी घातली. घोंगडी अंथरून लुगड्याच्या ऊबेनं डोळे मिटले. अज्ञात प्रदेशात बुडी मारून विरण्यापूर्वी मनानं बजावलं.

"सकाळी दोन घागरी तेवढ्या..."

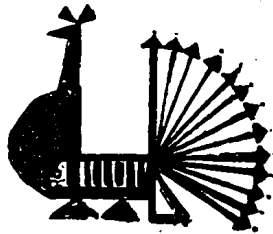

प्रा. भीमराव कुलकर्णी यांच्या नादावर, विविध क्षेत्रातील बरीच पुस्तके आजवर जमा झालेली आहेत. (म्हणजे लेखनाचा अनुभव पाठीशी बराच आहे!) एका पाठो-पाठ छापलेल्या दोन (संपूर्ण भिन्न प्रकृतीच्या) कथांचे संकरित, काहीसे चमत्कारिक भासणारे नाव घेऊन अवतरलेला 'स्त्रीफळा' हा भीमरावांचा १३ कथांचा नवा संग्रह आहे.

नव्या लेखकांची पुस्तके वाचताना, अनपेक्षितपणे एखादे लक्षणीय समाधानकारक असे पुस्तक मिळून जाते. केव्हा केव्हा उलटही घडते; प्रथितयशांचे सामान्य लेखन वाचावे लागते. भीमराव कुलकर्ण्यांच्या प्रस्तुत कथासंग्रहाबाबत असेच म्हणावे लागेल. प्राध्यापक भजकुरांचा हा कथासंग्रह नवा खरा, पण तो प्रथितयशाचा मात्र वाटत नाही. त्यातील नवलेपणाच्या खुणा, कथासंग्रह वरवर चाळला तरी, पटू शकतील. संग्रह अलीकडेच (मे, १९७०) प्रसिद्ध झाला असला तरी त्यातील कथाविषयांच्या हाताळणीत मात्र प्राथमिकताच आहे. 'चिंचा', 'टक्कर' 'फळा' यासारख्या कथा तर 'कॉलेज मॅगझिन' साठी प्रथम-द्वितीय वर्षांच्या विद्यार्थ्यांनी (केवळ हीसे-पोटी) लिहाव्या तशा, आणि कथासंग्रहाची भर करण्यापुरत्याच लिहिलेल्या वाटतात. वर्ष्यं विषयाशी असंबद्ध अनावश्यक तपशील (उदा: 'घंटा झाली आणि हातात दोन जाड-जूड पुस्तकं घेऊन प्रभाकर वर्गात आला.— 'फळा'—पृ. ८४) कथेत लेखक भरतो तेव्हा ते निःसंशयपणे लेखकाच्या कच्चेपणाचेच लक्षण मानायला हवे.

ह्या संग्रहात एखाद्या कथेचा अपवाद वगळता, 'बाँय मीटस् अ गर्ल' स्वरूपाच्या

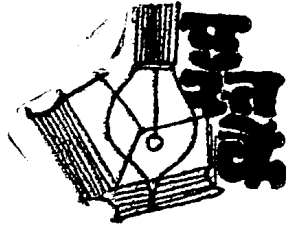

स्त्रीफळा

एक परिणामशून्य
कथासंग्रह

जयवंत चुनेकर

कथा नाहीत; त्यात विषयांचे वैविध्य आहे, हे खरे. आणि असे असूनही ह्या कथा त्या त्या अनुभवाला फक्त स्पर्श करतात. अनुभव तपासत खोलवर जाण्याचे प्रवृत्ती येथे दिसत नाही. त्यामुळेच हा अनुभव 'जाणवत' नाही. 'गट्टीफूस'-सारखी कथा, विषय वेधक, संवेदनाशील कलावृत्तीला आवाहन करणारा असूनही, परिणामकारक होत नाही, त्याचे कारण हेच. ही कथा परिणामकारक होऊ शकली असती. पण लग्नप्रसंगाचेच चित्रण पुरोगामी राहाते आणि संजूची व्यथा पार्श्वभागी राहाते; पुरेशी व नेमकेपणाने जाणवायच्या आतच कथा संपून जाते. कथेत अनावश्यक तपशिलाचा (उदः पूर्वोक्त लग्नसमारंभाचे चित्रण) भाग येतो, आणि मग मध्येच, एकदम आठवण झाल्यासारखा, लेखक संजूकडे वळतो. या तपशील देण्या-मुळेच मग त्यातल्या बिनचूकपणाचे भान सुटते. 'आईनं स्वयंपाकघरातला दिवस लावला....त्यांनी घसाघसा दात घासले....त्या कामाला लागल्या' अशी वाक्य-रचना होऊ लागते, 'फी' मधील बेबीच्या मुलाला झालेला आजार ती स्वतः डॉक्टर असूनही तिच्या लक्षात येत नाही, हे ह्यातूनच घडते. ह्यामुळेच 'सांडू-गुरुजी' ही कथाही सांडूगुरुजींची न राहाता, कांतावहिनीची होते. आणि हा सारा तपशील मग वाचनाचा एक तापदायक भाग ठरतो.

सांगण्यासारखे फारसे काही नसले किंवा बालिश उत्साहाने काही सांगत राहायची इच्छा झाली की कथा अकारण फुगतच जाते. 'चिंचा' ही याचे ठळक उदाहरण. घटना अत्यंत छोटी. केवळ काही वाक्यात आटोपता येणारी. घटना छोटी असली तरी ती परिणामकारक होतच नाही, असे नाही. नुसत्या भाषेच्या सामर्थ्यावरही ती तशी होऊ शकते—(उदा: पु. भा. भाव्यांच्या पूर्वीच्या कित्येक कथा). पण प्रस्तुत लेखकाजवळ तीही नाहीच. भाषा अनलंकृत आहे—हे खरे असले तरी ती परिणामशून्यही आहे.

लेखकाजवळ अनुभव ध्यायची ताकद आहे पण ते व्यक्त करायची मात्र नाही, हेही स्पष्टपणे लक्षात येते. अनुभव शब्दांकित होताना विलक्षण गोंधळ होतो आणि नेमके काय सांगायचे तेच स्पष्ट होत नाही. या दृष्टीने 'शांत-अशांत', 'बिंदोडू' इत्यादी कथा, आपापल्यापरीने विषयाच्या दृष्टीने किंवा त्यातील कल्पनांनी लक्षणीय असूनही, वाया जातात. 'का' ही कथाही अस्पष्ट, धूसर अनुभवांची कथा. अनुभवांची गोंधळात पाडणारी सरमिसळ ह्या कथांत आहे. त्यातही लेखकाने सर्रास वापरलेली 'फ्लॅशबॅक'ची (जुनी झालेली) कल्पती त्यांना आणखीनच बाधक ठरते. कथा फक्त फुगत जाते. तिच्यात फार सैलपणा येतो. परिणामतः कोणताही ठसा उमटवण्यास ती असमर्थ ठरते.

कथेच्या बांधणीत, कथानिविष्ट पात्राचे मन बोलते ह्या प्रकाराचा (मनो-विरलेषणाचा?) वापरही लेखकाने मुक्तपणाने केला आहे. पात्रांच्या स्पष्ट संवादावरोबरच त्यांचे मनोगत संवादही येतात. पण ते कथेचा ओव तोडतात

आणि त्यामुळे अनुभवच मध्ये तुटल्यासारखा होतो; तो घेण्याच्या वाचकाच्या प्रक्रियेतच मग अडथळा निर्माण होतो. खेरीज संदिग्धता येते ती वेगळीच. 'का?' हे ह्याचे ठळक उदाहरण. 'त्यानंतर सहा महिने निघून गेले,' असे काळाचा तुकडा पाडणारे एक वाक्य येते; वर्णन पुढे चालू राहाते, त्यात माघवची पत्नी (बाळाची आई) भांबावून बाजूला उभी असल्याचा उल्लेखही येतो; पण पुढल्याच संभाषणातून ती मृत झालेली असल्याचे समजते. विस्कळीत, सैल बांधणीचेच हे उदाहरण !

कथांच्या बांधणीच्या दृष्टीनेच पाहिले तर 'स्त्री' सारख्या एखाद्या कथेचा (करायचाच झाला तर) अपवाद वगळता बहुतेकांचे शेवट कृत्रिम केले असल्याचे दिसते (पाहा: 'चिंचा,' 'सांडु गुरुजी')

लेखकाची अनुभव घेण्याची कुवत आहे; पण त्याचा कसच कमी आहे; आणि तसा तो आहे म्हणूनच निरनिराळ्या क्लृप्त्या योजून कथा रंगवायचा प्रयत्न आहे; कथांच्या बांधणीत विस्कळितपणा आहे; त्यांचे शेवट नाट्यमय करण्याच्या अरात कृत्रिम झाले आहेत; तपशील अनावश्यक आला आहे; कुठे त्यामुळेच लेखनातील भ्रान्त सुटले आहे. अंतर्गत विसंगती राहून गेल्या आहेत. साऱ्याच लेखनात एक दोषपणा आहे. कॉलेजच्या पहिल्या-दुसऱ्या वर्षांच्या विद्यार्थ्यांनी लिहावे तसा फक्त हौशीपणाच त्यात आहे (आणि हे सारे कमी आहे म्हणूनच की काय छपाईच्याही भरपूर चुका आहेत !).

थोडक्यात हा एक परिणामशून्य कथासंग्रह आहे ! बहुधा फार सुखातीच्या काळात लिहिलेल्या आणि फार उशीरा प्रसिद्ध केलेल्या, प्राथमिक संस्कारही न केलेल्या कथांचा.

□

दुःख माझे रंगले

निःसत्त्व कवितासंग्रह

एक भावगीतकार म्हणून श्री. योगेश्वर अभ्यंकर मराठी रसिकांना परिचित आहेत. त्यांची काही भावगीते चांगली लोकप्रियही झाली आहेत. भावगीतांप्रमाणे त्यांच्या स्फुट कविताही मासिकातून तुरळक प्रसिद्ध होत होत्या. यातील 'निवडक भावकविता' 'दुःख माझे रंगले' या संग्रहात संग्रहित करण्यात आल्या आहेत.

या भावकविता वाचताना कवीला काही विषय विशेष प्रिय आहेत असे जाणवते. सुख-दुःख, खरे-खोटे, स्वार्थ-स्वार्थत्याग, सौंदर्यशोध, देशप्रेम यांचे वर्णन कवीने

पुन्हा पुन्हा केले आहे. या विषयांकड पाहण्याची त्याची अशी स्थूल दृष्टी आहे; त्यामुळे एका विषयावरील एकाधिक कविता साऱ्या एकसाची, एकसुरी होतात.

म्हणजे भावगीतकार श्री. योगेश्वर अभ्यंकर आणि भावकविताकार श्री. योगेश्वर अभ्यंकर यांच्या भूमिकात अंतर कोठेच नाही. या संग्रहातील बहुतेक कवितातून रचनाकाराचा हा प्रभाव जाणवतो.

आणि ही रचनादेखील मोठी रेखीव, लक्षणीय, वेधक आहे असे नाही. अप्टाक्षरी ओळींचा एकच बंध श्री. अभ्यंकरांनी बहुतेक कवितातून योजला आहे. त्यातसुद्धा रचनेचे शैथिल्य कितीतरी ठिकाणी स्पष्ट दिसते. उदा०— यमकासाठी एकच शब्द दोन ओळींच्या अंती योजलेला आहे.

मनीं वादळ चालले

तोच संपली भैरवी

“घर” करूनि राहिली

माझ्या मनात भैरवी

पृ. ५९

किंवा

भूतकाळातल्या खुणा

आणि तशाच भावना

कल्पनांना लपेटून

डिवचतात भावना

पृ. ६७

काही ठिकाणी अर्थाविष्करणही नीटसपणे होत नाही. उदा.—

विजयाची नशा त्यांच्या

डोळ्यांवरती नव्हती

काठोकाठ भरलेली

कर्तव्याची होती पूर्ति

पृ. ८५

किंवा

धनुर्धारी राजाराम

कर्मयोगात रंगला

अन्यायाच्यासाठी त्याने

वध रावणाचा केला

पृ. ९५

या संग्रहातील कविता, एखाददुसरा अपवाद वगळता, निःसत्त्व आहेत. परंतु पुस्तकाची सजावट मात्र मोठ्या हीसेने आणि कसोशीने केली आहे. पुस्तकाच्या छोट्या पोथीचा आकार, शुभ्र पृष्ठांवर वेगवेगळ्या रंगांच्या चौकोनांवर केलेली कवितांची छपाई, सूचक रेखाचित्रे हे चित्रकार श्री. बाळ ठाकूर यांचे काम छान आहे. पण एखाद्या कवितासंग्रहावर अभिप्राय लिहिताना संग्रहाच्या चित्रकारीचे कौतुक करण्याचा प्रसंग यावा हे त्या चित्रकारीचेदेखील दुर्दैव होय. —अनन्त भावे

स्त्रीफळा : प्रा. भीमराव कुलकर्णी : दत्त प्रकाशन, पुणे : कि. सात रुपये.

दुःख माझे रंगले : योगेश्वर अभ्यंकर : भारत गौरव ग्रंथ-माला, मुंबई : कि. आठ रुपये



वि. स. बाळिंबे

लेखांक : तेरा

उन्मत्त शेजाऱ्याला राजी राखण्यासाठी, त्याच्यापुढे लोटांगण घालायची परंपरा सोडायला फ्रान्स अजूनही तयार नव्हता.

हिटलरच्या महत्त्वाकांक्षेचे वारू चौफेर उघडायला फ्रान्सची ही पराजित वृत्तीच कारणीभूत ठरली होती. सान्या युरोपचा सूड घेण्याची गर्जना करीतच हिटलरने सत्ता हस्तगत केली होती. जर्मन जनताही त्या वेळी अशा मनःस्थितीत होती की, हिटलरच्या लष्करवादाने तिला भारून टाकले होते. त्यामुळे साहजिकच हिटलरची नजर सान्या युरोपभर सैरभैर फिरत होती. अशा परिस्थितीत फ्रान्स, ब्रिटन आणि रशिया-यांनी वेळीच त्याला खडसावले असते तर कदाचित हिटलर भानावर आला असता. परंतु रशिया स्वतःच्या फायद्यासाठी भलत्या वेळी हिटलरला दुखवायला तयार नव्हता आणि फ्रान्स व ब्रिटन यांना भयगंडाने पछाडले होते. त्यामुळेच तर व्हर्साय-कराराच्या चिड्या करताना आणि व्हाईनलँडमध्ये सैन्य घुसवताना हिटलरला किंचितही भीती वाटली नाही.

एक आक्रमण पचले की दुसऱ्या आक्रमणाला हात घालायचा हे आक्रमकाचे नित्याचे तंत्र असते.

आपल्या सामर्थ्याशी मुकाबला करण्याची ताकद आणि इर्ष्या असलेली एकही शक्ती युरोपच्या भूमीवर अस्तित्वात नाही याची न्हाईनलँडच्या निमित्ताने खात्री पटताच हिटलरचा राक्षसी पुरुषार्थ उफाळून आला. हिटलर हा मूळचा ऑस्ट्रियन नागरिक. त्यामुळे आपली ही जन्मभूमी जर्मनीमध्ये समाविष्ट करण्याचे स्वप्न त्याने सत्तेवर आल्पापासून उराशी जपले होते. मध्य युरोपचे हे हृदय आपल्या स्वामित्वा-खाली असले पाहिजे या विचाराने तो अक्षरशः बेचैन झालेला होता. न्हाईनलँडचा कवजा मिळाल्यापासून तर त्याच एका कल्पनेने त्याला व्यग्र केले होते आणि त्यासाठी त्याला फार काळ थांबावेही लागले नाही.

११ मार्च १९३८ च्या रात्री हिटलरची सेना ऑस्ट्रियामध्ये घुमली. आणि त्या वेळीही फ्रान्समध्ये सरकार अस्तित्वात नव्हते.

आदल्या दिवशीच कामिथ्य शोतां याने आपल्या मंत्रिमंडळाचा राजीनामा राष्ट्राध्यक्षांकडे सुपूर्त केला होता. राजीनामा द्यायला शोतां इतका उतावीळ झाला होता की संसदेचा आपल्यावर विश्वास आहे किंवा नाही हे जाणून घ्यायचीही त्याला फिकीर वाटली नव्हती. शोतां याचा रॅडिकल पक्ष त्यावेळी संसदेमध्ये अल्पमतात होता हे खरे. तरीदेखील फ्रान्समधील त्या वेळची परिस्थिती अशी होती की खळबळ करीत का होईना, शोतां याच्या मागण्यांना संसदेने मंजुरी दिली असती. पूर्वीच्या अनेक मंत्रिमंडळांप्रमाणे शोतां याचे सरकारही ढासळत्या आर्थिक परिस्थितीच्या भोवऱ्यामध्ये सापडले होते. या परिस्थितीतून बाहेर पडण्यासाठी सरकारला काही खास अधिकार मिळाले पाहिजेत असा शोतां याने संसदेपुढे प्रस्ताव मांडला होता. सरकारला जादा अधिकार द्यायला संसदेचा विरोध आहे असे आढळून येताच शोतां याने अगदी घाईघाईने राजीनामा दिला.

परंतु हे कारण तितकेसे खरे नव्हते. राजीनामा द्यायला ते निमित्त पुरेसे असले तरी भेदरलेल्या शोतां याने घाईघाईने राजीनामा देण्यामागे खरे कारण वेगळेच होते. हिटलरची आक्रमक पावले एकदोन दिवसांच्या आत ऑस्ट्रियाच्या रोखाने पडणार आहेत हे त्याला माहीत होते. हिटलरच्या या आक्रमक धोरणाला पायबंद घालण्याइतकी आपल्या अंगात कुवत नाही हे शोतां याला मनोमन माहीत होते आणि म्हणून संसदेच्या विरोधाचे कारण सांगून त्याने राजीनामा देऊन टाकला.

शोतां याचे हे मंत्रिमंडळ जेमतेम वर्षभर अधिकारावर होते. त्याच्या आधी समाजवादी पक्षाचा लिअॉ ब्लूम याच्या 'फ्रंट पॉप्युलर'कडे फ्रान्सची राज्यसूत्रे आलेली होती. समाजवादी, कम्युनिस्ट आणि रॅडिकल या तीन डाव्या पक्षांनी ही आघाडी स्थापन केली होती. फ्रान्सच्या औद्योगीकरणाचा वेग वाढला तर तो आर्थिक अडचणीतून बाहेर पडेल या विचाराने ब्लूम याने अनेक उपाय योजले होते. परंतु उद्योगपतींनी आणि धनिकांनी ब्लूम-सरकारशी सहकार्य करण्याचे

नाकारले आणि त्यामुळे ब्लूमची कारकीर्द यशस्वी होऊ शकली नाही. 'फ्रंट पॉप्युलर'ला उद्योगपतींचा एवढा विरोध होता की ते उघडपणे असे म्हणत होते की, 'ब्लूमपेक्षा हिटलर परवडला.'

अर्थसत्ता ज्यांच्या हाती आहे त्यांची ही बेजबाबदार वृत्ती पाहून ब्लूमही वैतागला. 'बसस झालं हे प्रधानमंत्रीपद' असे उद्‌वेगाचे उद्‌गार काढून त्याने आपल्या संयुक्त डाव्या मंत्रिमंडळाचा राजीनामा दिला. त्यानंतर शोतां अधिकारावर आला होता. ब्लूमच्या तुलनेने शोतां कमालीचा दुबळा होता. त्यामुळे त्याच्या कारकीर्दीमध्ये फ्रान्सची आर्थिक परिस्थिती अधिकच बिघडली. पैसा कसा उभा करायचा हेच त्याला उमगेनासे झाले. आंतरराष्ट्रीय नाणेबाजारामध्ये फ्रँकची किंमत दररोज घसरत होती. अशा वेळी आपणही सर्वपक्षीय सरकार स्थापन करावे असा शोतां याचा प्रयत्न सुरू झाला. परंतु शोतांशी सहकार्य करायला कम्युनिस्टांचा विरोध होता. त्यामुळे शेवटी शोतां त्यांना म्हणाला, "ठीक आहे. तुमचा मार्ग तुम्हाला मोकळा आहे. मी माझ्या मार्गानं जातो."

शोतां याचे हे उद्‌गार ब्लूमला आवडले नाहीत. त्यामुळे त्याने उपप्रधानमंत्रिपदाचे त्यागपत्र दिले. समाजवादी पक्ष मंत्रिमंडळातून बाहेर पडताच शोतां-सरकार अल्पमतात आले. आता आपण फार काळ प्रधानमंत्रिपदावर राहू शकत नाही हे शोतां याला कळून चुकले. स्वतः धडाडी दाखवून प्राप्त परिस्थितीच्या चक्रव्यूहातून फ्रान्सला बाहेर काढावे एवढी तडफ शोतां याच्या अंगात नव्हती. त्यामुळे ऑस्ट्रिया-वरील आक्रमणाची हिटलरची सिद्धता झाल्याचा सुगावा लागताच त्याने प्रधानमंत्रिपद सोडून दिले. नामुष्की टाळण्याचा तेवढा एकच मार्ग त्याच्यापुढे होता.

ऑस्ट्रिया आणि चेकोस्लोव्हाकिया हे दोन देश आपल्या नियंत्रणाखाली आणण्यासाठी हिटलर आसुसलेला आहे ही गोष्ट चार महिन्यांपूर्वीच स्पष्ट झाली होती. ५ नोव्हेंबर १९३७ या दिवशी हिटलरने आपल्या वरिष्ठ सेनानींची गुप्त बैठक बोलाविली होती. चार तास चाललेल्या या बैठकीमध्ये एकटा हिटलरच बोलत होता. हिटलरचे आपल्या सेनानींना एकच सांगणे होते- 'युरोपमधल्या साऱ्या जर्मन नागरिकांना एका राजवटीखाली आणण्याचा माझा निर्धार आहे. या जर्मन नागरिकांना चांगल्या तऱ्हेनं राहता यावं म्हणून ऑस्ट्रिया आणि चेकोस्लोव्हाकिया हे दोन देश ताब्यात घेणं अपरिहार्य आहे. शक्य झालं तर वाटाघाटींनी हे साध्य करायचं असा माझा प्रयत्न राहिल. परंतु ते जमलं नाही तर युद्ध करायचीही आपली तयारी असली पाहिजे. "

त्या बैठकीमध्ये कोणीही विरोधी सूर काढला नाही. परंतु आपल्या आदेशाप्रमाणे लष्कराची हालचाल होत नाही हे हिटलरला कळून येताच त्याने चौकशी सुरू केली. सेनाप्रमुख जनरल वेनेर फॉन फिट्झ आणि परराष्ट्र मंत्री न्यूरथ यांचा या घाडसाला विरोध आहे हे कळताच हिटलरने त्यांना बडतर्फ केले. फिट्झ

याच्याशी सहमत असलेल्या आणखी सोळा सेनानींनाही त्याने रजा दिली. कोणाचाही विरोध सहन करणे हिटलरच्या स्वभावात नव्हते. जे मनात येईल ते घडलेच पाहिजे या अट्टाहासाने तो पेटलेला होता. म्हणून फिटझला सरसेनानीपदावरून दूर केल्यानंतर त्याने त्या जागी दुसऱ्या कोणाचीही नेमणूक केली नाही. त्याने स्वतः-कडेच ती जबाबदारी घेतली. आपले आदेश विनातक्रार कार्यवाहीत आणतील अशा सेनानींना बढत्या देऊन त्याने युद्धखात्याची पुनर्रचना केली. न्यूरथसारखा प्रश्न विचारणारा परराष्ट्रमंत्रीही त्याला नकोसा झाला होता. म्हणून त्याने फिट्झबरोबर न्यूरथ यालाही बडतर्फ केले. रिबेन्ट्रॉपसारखा एकेकाळचा मद्य-विक्रेता हिटलरचा लंडनमधला राजदूत म्हणून काम करीत होता. आपला होयबा व्हायला तो तयार आहे हे हिटलरला ठाऊक असल्यामुळे हिटलरने रिबेन्ट्रॉपची परराष्ट्रमंत्री म्हणून नेमणूक केली. अंतर्गत विरोधाचा अशा रीतीने बीमोड केल्यानंतर हिटलरने आपले लक्ष ऑस्ट्रियाकडे वळविले.

४ फेब्रुवारी १९३८ या दिवशी त्याने लष्कराची सूत्रं आपल्या हातात घेतली आणि त्यानंतर लागलीच त्याने ऑस्ट्रियाचा प्रधानमंत्री कर्ट फॉन शुश्निग याला बर्खटेसगाडेन येथे बोलावून घेतले. शुश्निग याचा पाणउतारा करायचा हे हिटलरने अगोदरच ठरवून ठेवले होते. त्यामुळे १२ फेब्रुवारीला शुश्निग बर्खटेसगाडेन येथे येऊन पोचला तेव्हा हिटलरने त्याला प्रथम बराच वेळ बाहेर निष्ठत उभे ठेवले. नंतर बाटाघाटीच्या वेळी हिटलर एकसारखा शुश्निगवर ओरडत होता. दुसऱ्या देशाच्या प्रधानमंत्र्याशी कसे वागावे यासंबंधी सारे संकेत हिटलरने गुंडाळून ठेवले होते. असहाय शुश्निग आपली सारी अप्रतिष्ठा मुकाट्याने सहन करीत होता. आपले आणि आपल्या देशाचे भवितव्य त्याला कळून चुकले होते. हिटलरची शुश्निगकडे एकच मागणी होती—' ऑस्ट्रियाची राज्यसूत्रं तेथल्या नाझी पक्षाच्या हाती दिली गेली पाहिजेत. बऱ्या बोलानं तू हे मानलंस तर ठीक, नाही तर मला ऑस्ट्रियावर स्वारी करावी लागेल.'

'ठीक आहे. व्हिएन्नाला गेल्यावर कळवितो' असे म्हणून शुश्निग परतला. ऑस्ट्रियन नाझी पक्षाच्या हाती सत्ता सोपविणे म्हणजे ऑस्ट्रियाच्या स्वातंत्र्यावर आपण होऊन पाणी सोडण्यासारखे आहे हे शुश्निगला माहीत होते. या पापाचा धनी व्हायची त्याची तयारी नव्हती. याबाबतीत ऑस्ट्रियन जनतेनेच आपले भवितव्य ठरवावे असे त्याच्या मनाने घेतले अन् म्हणून ९ मार्चला त्याने घोषणा केली—' ऑस्ट्रियामध्ये लवकरच सार्वमत घेण्याचं मी ठरविलं आहे.'

शुश्निग याची ही घोषणा ऐकताच हिटलर कमालीचा संतापला. 'हिटलर हवा की नको' या प्रश्नासंबंधी शुश्निगने ऑस्ट्रियन जनतेचा कौल मागावा ही गोष्ट त्याच्यासारख्या हुकूमशहाला मानवण्यासारखी नव्हती. ताबडतोब त्याने आपल्या

हाताखालच्या सेनानींना बोलावून घेऊन सांगितले—‘ चार दिवसांच्या आत व्हिएन्ना-वर आपला स्वस्तिक ध्वज फडकवला पाहिजे. ’

ऑस्ट्रियाचा विनाशकाल जवळ आलेला आहे ही बातमी लपून राहू शकली नाही. दोन वर्षांपूर्वी हिटलरने व्हाईलॅंडमध्ये सैन्य घुसविले तेव्हा फ्रान्सला अशीच पूर्वसूचना मिळालेली होती. फ्रेंच नेते त्या वेळी स्वस्थ बसले आणि या वेळीही वेगळे घडणार नव्हते. हिटलरने शुस्निंग याला कोणती घमकी दिली आहे यासंबंधीची माहिती फ्रेंच सरसेनानी जनरल गामेलिन याला एका मित्राने हिटलर-शुस्निंग भेटीनंतर ताबडतोब कळविली होती. ही बातमी खरी असल्याचे व्हिएन्नातल्या फ्रेंच राजदूतानेही पॅरिसला कळविले होते.

व्हिएन्नामधल्या राजदूताचा खलिता आल्यानंतर जनरल गामेलिन युद्धमंत्री दलादिए याच्या भेटीला गेला. गामेलिन म्हणाला, “ ऑस्ट्रिया जर हिटलरच्या घशात गेला तर साऱ्या युरोपच्या दृष्टीनं आणि विशेषतः फ्रान्सच्या दृष्टीनं फार गंभीर परिणाम होणार आहेत. ”

दलादिए उत्तरला, “ खरं आहे ते. आपल्याला आता स्वस्थ बसून चालणार नाही. ”

परंतु या वेळीही फ्रान्स स्वस्थ बसला.

शोतासारखा दुबळा प्रधानमंत्री तर अक्षरशः बावरून गेला. फ्रान्सने आता नेमके काय केले पाहिजे हे त्याला उमगेना. बरे, गामेलिनसारख्या सेनानीनेही काही तक्रार केली होती अशातलाही भाग नव्हता. हिटलरच्या या बेताला काटशह देण्याची कोणतीही योजना गामेलिनजवळ तयार नव्हती. थोडक्यात सांगायचे तर फ्रान्सचे राजकीय आणि लष्करी नेतृत्व हिटलरबाबत कमालीच्या बेफिकिरीने वागत होते. ‘ काही तरी केले पाहिजे ’ अशी पुटपुट ऐकू यायची. पण तेवढेच. त्या दृष्टीने स्वतः काही करून दाखवावे अशी कोणीच हिमत बाळगत नव्हता.

फ्रान्सने आपले ठरीव तंत्र अवलंबले. ऑस्ट्रियामध्ये जर्मन सेनेने प्रवेश करताच फ्रान्सने ब्रिटनकडे विचारणा केली. अशी विचारणा करणे सोयीचे होते. कारण ब्रिटन हिटलरविषय हात उगारणार नाही हे फ्रेंच नेत्यांना माहीत होते.

नेव्हिल चेंबर्लॅन प्रधानमंत्रिपदावर येताच लॉर्ड हॅलिफॅक्स याने मुद्दाम बर्लॅन-गाडेन येथे जाऊन हिटलरची भेट घेतली होती आणि या दोघांमध्ये ऑस्ट्रियाच्या प्रश्नाची चर्चा झाली होती. ऑस्ट्रिया हा जर्मनीचाच भाग आहे अशी या वाटाघाटींमध्ये हॅलिफॅक्स याने अप्रत्यक्ष कबुली दिलेली होती. हिटलर आणि मुसोलिनी या दोन हुकूमशहांबाबत चेंबर्लॅनचे शरणागतीचे धोरण अर्थनी ईडन याला नापसंत होते आणि त्यामुळे हॅलिफॅक्स बर्लॅन-गाडेन येथून परतताच ईडन याने परराष्ट्र-मंत्रिपदाचे त्यागपत्र दिले. या संधीचा फायदा घेऊन चेंबर्लॅनने लॉर्ड हॅलिफॅक्स याची आपला परराष्ट्रमंत्री म्हणून नेमणूक केली.

१९३८ च्या फेब्रुवारीमध्ये लॉर्ड हॅलिफॅक्सची परराष्ट्रमंत्री म्हणून नेमणूक होताना मार्चच्या पहिल्या आठवड्यामध्ये जर्मनीचा नवा परराष्ट्रमंत्री रिबेन्ट्रॉप मुद्दाम लंडनला आला. पूर्वी तो तेथे जर्मनीचा राजदूत म्हणून काम करित असल्यामुळे आपले कागदपत्र घेऊन जाण्यासाठी आपण लंडनला जात आहोत असे त्याने जाहीर केले होते. पण ती केवळ बतावणी होती. जर्मनीबाबतच्या ब्रिटनच्या धोरणामध्ये बदल झालेला नाही याची खात्री करून घेणे हाच रिबेन्ट्रॉपचा लंडन-भेटीमागचा खरा उद्देश होता. ९ मार्चला रिबेन्ट्रॉप लंडनला पोचला आणि त्याच दिवशी त्याने राजे सहावे जॉर्ज आणि प्रधानमंत्री चॅंबर्लॅन यांची भेट घेतली. दुसऱ्या दिवशी रिबेन्ट्रॉप आणि हॅलिफॅक्स या दोन परराष्ट्रमंत्र्यांमध्ये बराच वेळ विचारविनिमय सुरू होता. हॅलिफॅक्सला भेटून आपल्या निवासस्थानी परतताच रिबेन्ट्रॉपने हिटलरला फोन करून सांगितले - 'ऑस्ट्रियाबाबत इंग्लंड काहीही करणार नाही.'

त्यामुळे हिटलरचे लष्कर व्हिएन्नाच्या रोखाने दौडू लागताच फ्रान्सने जेव्हा ब्रिटनकडे 'काय करायचे' यासंबंधी विचारणा केली तेव्हा लॉर्ड हॅलिफॅक्सने कळविले - 'हिटलरच्या या कृत्याबद्दल आम्ही जर्मन परराष्ट्रमंत्र्यांकडे निषेध नोंदविणार आहोत.'

फ्रान्सलाही हेच उत्तर हवे होते. ब्रिटनप्रमाणे आपणही बर्लिनला निषेध खलिता घाडला की आपली जबाबदारी संपली असे मानायला फ्रान्स आता मोकळा झाला होना.

आपण ऑस्ट्रियावर आक्रमण करताना ब्रिटन जर स्वस्थ बसले तर फ्रान्सही स्वस्थ बसेल हे हिटलरला पक्के ठाऊक होते. घडलेही तसेच. जर्मन सैन्य ऑस्ट्रिया-मध्ये घुसल्याची बातमी १२ मार्चला प्रसिद्ध झाली. या बातमीवरची फ्रेंच सरकारची प्रतिक्रिया जाणून घेऊन, पॅरिसमधला जर्मन राजदूत काऊंट जोहानेस फॉन वेल्झेक याने लागलीच बर्लिनला सांकेतिक भाषेमध्ये तार घाडली, 'निषेध खलिता घाडण्यापलीकडे फ्रान्स काहीही करणार नाही' असा त्या तारेचा आशय होता. दोन दिवसांनी वेल्झेकने आणखी एक तार केली - 'ऑस्ट्रिया हा जर्मनीचा भाग झाल्याची वस्तुस्थिती फ्रान्सने बिनतक्रार मान्य केली आहे.'

एकही गोळी न झाडता व्हिएन्नावर हिटलरचा ध्वज फडकू लागला.

अपेक्षेप्रमाणे ब्रिटन आणि फ्रान्स यांचे हिटलरकडे निषेधखलिताे आले आणि कोणताही विचार न करता हिटलरने त्या कागदांना केराची टोपली दाखविली. संघर्षाला धावरणाऱ्या कचखाऊ देशांच्या रागालोभाची पर्वा करायची हिटलरला गरज नव्हती.

त्या वेळी परिस्थिती अशी होती की रशिया, फ्रान्स आणि ब्रिटन ही तीन राष्ट्रे

परस्परांच्या मदतीने हिटलरविरुद्ध उभी राहिली असती तर या तीन राष्ट्रांच्या संयुक्त सामर्थ्यापुढे हिटलरचा मुळीच निभाव लागला नसता. निदान एवढ्या बेदरकार वृत्तीने वागण्यापूर्वी हिटलरला शंभर वेळा विचार करावा लागला असता. परंतु हिटलरला वेळीच रोखावे असे या तीन राष्ट्रांपैकी कोणालाही वाटले नाही. या घटनेचे संभाव्य परिणाम ओळखण्याइतका स्टॅलिन सावध होता. परंतु हिटलरला आताच दुखवायला त्याची तयारी नव्हती. हिटलरच्या सामर्थ्याशी मुकाबला करण्याइतकी आपली तयारी झालेली नाही हे ओळखून स्टॅलिन स्वस्थ बसला होता. ब्रिटन आणि फ्रान्स यांना मात्र वेगळेच वाटत होते. ऑस्ट्रियाचा घास गिळल्यानंतर हिटलर शांत होईल अशी त्यांनी स्वतःची समजूत करून घेतली होती.

ऑस्ट्रिया ताब्यात आल्यामुळे सत्तर लाख ऑस्ट्रियन नागरीक हिटलरच्या नियंत्रण-क्षेत्राखाली आले. शिवाय पुढल्या युद्ध-व्यूहाच्या दृष्टीने हिटलरची बाजू भलतीच भक्कम झाली होती. चेकोस्लोव्हाकियाच्या तिन्ही बाजूंना हिटलरचे सैन्य उभे ठाकले होते. त्याबरोबर व्हिएन्ना ताब्यात असल्यामुळे आग्नेय युरोपचा दरवाजा त्याला आता मोकळा झालेला होता. व्हिएन्ना बराच काळपर्यंत ऑस्ट्रो-हंगेरियन साम्राज्याची राजधानी असल्यामुळे मध्य आणि आग्नेय युरोपच्या दळणवळणाचे ते एक प्रमुख केंद्र झाले होते. पुढच्या हालचालींच्या दृष्टीने हे केंद्र हिटलरला बरेच सोयीचे ठरणार होते.

ऑस्ट्रिया ताब्यात घेण्याने हिटलरच्या दृष्टीने आणखी एक कमाई झालेली होती. आपण काहीही केले तरी ब्रिटन आणि फ्रान्स ही राष्ट्रे आपल्याविरुद्ध बोटदेखील उचलू शकत नाहीत याबद्दल त्याने युरोपातल्या छोट्या राष्ट्रांची खात्री पटविली होती. हिटलरविरुद्ध म्हणजे विनाशाला निमंत्रण अशी आपल्या छोट्या शेजाऱ्यांच्या उरात धडकी भरावी हा हिटलरचा उद्देश सफल झालेला होता.

बारा मार्चला व्हिएन्नावर हिटलरचा ध्वज फडकू लागल्यानंतर पाच दिवसांनी रशियाने ब्रिटन आणि फ्रान्स यांच्याकडे खलिता धाडला. यापुढे तरी आपण हिटलरला रोखले पाहिजे असे स्टॅलिनने या खलित्यात म्हटले होते. त्या दृष्टीने उपाय-योजना ठरविण्याकरता तीन राष्ट्रांच्या प्रतिनिधींची बैठक बोलाविण्यात यावी ही आपली इच्छाही स्टॅलिनने या वेळी व्यक्त केली होती. परंतु हिटलर आणि मुसोलिनी यांच्याशी नमते घेऊन त्यांना राजी राखण्याबाबत ब्रिटिश प्रधानमंत्री चॅम्बर्लॅन यांचा निर्घार झालेला होता. त्यामुळे ब्रिटिश परराष्ट्रखात्याने रशियाची ही सूचना फेटाळून लावली.

फ्रान्सनेही तसेच केले.

युरोपच्या नकाशावरून ऑस्ट्रिया पुसला जात असताना ब्रिटन आणि फ्रान्स यांना राष्ट्रसंघाकडे तक्रार दाखल करण्याची आणि या निमित्ताने युरोपीय राष्ट्रांची बैठक

बोलाविण्याचीदेखील गरज भासली नाही. जर्मनी पुन्हा युद्धखोर होऊ नये यासाठीच मुख्यतः पहिल्या महायुद्धानंतर राष्ट्रसंघाचा जन्म झाला होता. राष्ट्रसंघाच्या आधारा-
नेच ब्रिटन आणि फ्रान्स युरोपीय शांततेची जपणूक करणार होते. परंतु त्यांनाच
राष्ट्रसंघाचा विसर पडला आणि त्यामुळे राष्ट्रसंघाचा डगमगता सांगाडा, हिटलरला
त्यासाठी कोणताही खटाटोप न करावा लागताच, कोसळून पडला.

आपला हा पहिला विजय साजरा करण्यासाठी हिटलर स्वतः व्हिएन्नाला गेला
आणि आपण युरोपचे भाग्यविधाते आहेत अशा थाटात तो तेथे वावरला. व्हिएन्ना-
मधला हिटलरचा जयजयकार युरोपच्या उरात घडकी निर्माण करित होता.

हिटलरला तेच हवे होते.

या अशा परिस्थितीत लिअॉ ब्लूम याने पुन्हा फ्रान्सचे प्रधानमंत्रीपद स्वीकारले.
फ्रान्सच्या दृष्टीने अतिशय बिकट कालखंड सुरू झालेला आहे हे त्याने ओळखले
आणि म्हणून या वेळी तरी फ्रान्सने एकजूटीने उभे राहावे यासाठी त्याने सर्वपक्षीय
मंत्रीमंडळ स्थापन करण्याचे ठरविले. कम्युनिस्टांपासून रिपब्लिकन फेडरेशनसारख्या
कट्टर उजव्या गटापर्यंत सर्वांनी या मंत्रीमंडळामध्ये यावे असा त्याचा खटाटोप सुरू
होता. कम्युनिस्ट, समाजवादी आणि रॅडिकल या तीन पक्षांची 'फ्रंट पॉप्युलर'
अगोदरच अस्तित्वात आलेली होती. मध्यममार्गी आणि उजव्या पक्षांनी सहकार्य
करण्याची तयारी दर्शविली की आपला हेतू साध्य होईल या उद्देशाने ब्लूमने
मध्यममार्गी पक्षाचा पॉल रेनाँ आणि उजव्या पक्षाचा लुई मारिन यांच्याशी वाटा-
घाटी सुरू केल्या. ही वेळ अशी आहे की आपण आपले वैचारिक मतभेद बाजूला
ठेवून राष्ट्रीय हितासाठी ब्लूमच्या नेतृत्वाखाली एकत्र आले पाहिजे हे रेनाँ आणि
मारिन यांना पटले. परंतु फ्रँडच्या नेतृत्वाखालचा उजव्या सदस्यांचा गट हटवादी
होता. कोणत्याही परिस्थितीत डाव्या गटाशी समझोता करायला त्याचा विरोध होता.

म्हणून विरोधी पक्षसदस्यांची समजूत काढण्यासाठी ब्लूमने १४ मार्चच्या सायं-
काळी त्यांची बैठक बोलविली. या बैठकीत आपण ऐक्याचे आवाहन करायचे आणि
नंतर या सदस्यांना मोकळेपणाने निर्णय करता यावा म्हणून आपण भाषण आटोपले
की बैठकीतून उठून जायचे असे त्याने ठरविले. बैठकीला प्रारंभ होताच ब्लूम बोला-
यला उभा राहिला. तो म्हणाला, "युरोपमधली परिस्थिती झपाट्याचानं चिघळत
चाललेली असताना आपण सर्वपक्षीय सरकारच्या कल्पनेचा पुरस्कार करावा अशी
माझी विनंती आहे."

हिटलरच्या मनात काय आहे, फ्रान्सवर कोणती जबाबदारी पडलेली आहे, सर्व-
पक्षीय ऐक्य निर्माण झाले तरच फ्रान्सचा कसा बचाव होऊ शकेल या सान्या
गोष्टींचा ब्लूमने आपल्या भाषणात सविस्तर उद्‌हापोह केला आणि ठरल्याप्रमाणे
भाषण आटोपताच तो तिथून उठून गेला.

नंतर पॉल रेनाँ बोलायला उभा राहिला. तो म्हणाला, "सध्याची परिस्थिती

अशी आहे की आपण डाव्या पक्षांबद्दलचा आपला वैरभाव या वेळी बाजूला सारला पाहिजे. आज व्हिएन्नामध्ये हिटलर प्रवेश करित आहे, स्टॅलिन नव्हे हे आपण विसरता कामा नये. व्हिएन्नावर आपली लष्करी पकड बसविणारा हिटलर उद्या प्राग-मध्ये प्रवेश करणार आहे हे निश्चित. म्हणून या संकटाशी मुकाबला करायचा असेल तर फ्रान्स एकजूटीनं उभा ठाकला आहे असं हिटलरला दृश्य दिसलं पाहिजे. तसं घडलं तरच हिटलर भानावर येणार आहे. एरवी आपली दुफळी त्याच्या पथ्यावर पडणार आहे. त्याच्या घमक्यांचा आवाज चढत जाणार आहे.”

लुई मारिननेही याच आशयाचे भाषण केले. त्याच्यानंतर प्लॅट बोलायला उभा राहिला. तो म्हणाला, “गेल्या डिसेंबरमध्ये मी स्वतः जर्मनीला जाऊन अनेक नाझी नेत्यांशी चर्चा करून आलेलो आहे. जर्मनीचं सामर्थ्य फारच वाढलं असल्याचं मी स्वतः पाहिलेलं आहे. म्हणून आपण जर्मनीशी वैर न करता त्याच्याशी मिळतंजुळतं घेतलं तरच आपला निभाव लागणार आहे. डाव्या पक्षांचं वर्चस्व असलेलं सरकार फ्रान्समध्ये अस्तित्वात असावं ही गोष्ट हिटलरला आवडणार नाही. म्हणून ‘पॉप्युलर फ्रंट’चं सध्याचं सरकार पराभूत करणं हेच आपलं कर्तव्य आहे.”

प्लॅटच्या युक्तिवादाने उजव्या गटाचे सदस्य एवढे प्रभावित झाले की सर्वपक्षीय सरकारमध्ये सहभागी होण्याचे ब्लूमचे आवाहन एकशेबावन्न विरुद्ध पाच मतांनी फेटाळण्यात आले.

उजवे पक्ष मंत्रिमंडळात यायला तयार नाहीत याची खात्री पटल्यानंतर ब्लूमने ‘फ्रंट पॉप्युलर’चे सरकार स्थापन केले. उजव्या गटांच्या विरोधामुळे डाव्या आघाडीचे हे सरकार फार दिवस टिकणार नाही हे ब्लूम यालाही माहित होते. ब्लूमचे हे मंत्रिमंडळ महिनाभरदेखील टिकले नाही.

लहाम मुलांसाठी उत्कृष्ट औषध ।

डोंगारे
बालामृत

हे. टी. टी.के. अँड के. ए. सि. पब्लि-१,

संकटांचे ढग फ्रान्सच्या आकाशात गोळा होत असतानाही फ्रान्सला राष्ट्रीय ऐक्याचे भान उरले नव्हते.

रेनाँ याने १९ मार्च रोजी नभोवाणीवरून जे भाषण केले त्यात ही व्यथा त्याने पोटतिडिकीने बोलून दाखविली. तो म्हणाला, “फ्रान्स स्वतःच्या हातांनी आपला विनाश करून घेत आहे. आपापसातली सारी भांडणं, सारे हेवेदावे, सान्या राजकीय स्पर्धा या वेळी उफाळून याव्यात ही मोठी दुर्दैवाची गोष्ट आहे. परिस्थिती अशी आलेली आहे की आपण आपले पक्षभेद विसरून एका मायभूमीची लोकरं या नात्यानं एकत्र आलो पाहिजे. पण अजूनही तसं घडत नाही. इतर सारी उद्दिष्टं बाजूला ठेवा, पण निदान स्वसंरक्षणासाठी तरी आपण काय केलं पाहिजे हे समजून घेण्याची फ्रान्सची विवेकशक्तीच नाहीशी झालेली आहे काय ?”

रेनाँच्या या भाषणाचा, अंतर्गत भांडणात आणि सत्तासंघर्षात दंग झालेल्या फ्रान्सवर काहीही परिणाम झाला नाही.

ऑस्ट्रिया गिळंकृत केल्यानंतर हिटलरची पावले चेकोस्लोव्हाकियाच्या रोखाने वळणार हे अगदी स्पष्ट होते. हातात पलिता घेऊन सान्या युरोपला आग लावण्यासाठी उतावीळ झालेल्या हिटलरला रोखण्याची शेवटची संधी साधण्यासाठी चेकोस्लोव्हाकियाच्या मदतीला आपण घाबून गेले पाहिजे हे ब्लूम याने जाणले होते. म्हणून प्रधानमंत्रिपद स्वीकारताच त्याने पॅरिसमंत्रल्या चेक राजदूताला बोलावून घेऊन सांगितले, “जर्मनीनं चेकोस्लोव्हाकियावर आक्रमण केलं तर फ्रान्स आपली जबाबदारी पार पाडील, याबद्दल तुम्ही शंका बाळगायचं कारण नाही.”

ब्लूमने चेक राजदूताला दिलेल्या आश्वासनाचा जर्मन राजदूताला सुगावा लागताच त्याने बर्लिनला कळविले—‘आपण जर चेकोस्लोव्हाकियावर आक्रमण केलं तर फ्रान्स यावेळी ब्रिटनची किंवा राष्ट्रसंघाची वाट न पाहता चेकोस्लोव्हाकियाच्या बाजूने उभा राहणार आहे हे ध्यानात घेऊनच आपण आपण आपले पुढले धोरण आखले पाहिजे.”

जर्मन राजदूताचा तो भ्रम होता. फ्रान्स त्या वेळीही स्वस्थ बसणार होता.

चेक राजदूताची भेट घेतल्यानंतर दुसऱ्या दिवशी ब्लूमने राष्ट्रीय संरक्षण समितीची बैठक बोलाविली. या बैठकीत ब्लूमने आपला निर्धार व्यक्त केला. तो म्हणाला, “चेकोस्लोव्हाकियाच्या स्वातंत्र्याचं रक्षण करणं हे फ्रान्सचं कर्तव्य आहे असं मी मानतो.”

परराष्ट्रमंत्री पॉल-बोन्कोर हाही त्याच मताचा होता. म्हणून त्याने युद्धमंत्री दलादिए याला विचारले, “उद्या हिटलरनं चेकोस्लोव्हाकियावर चढाई केली तर फ्रान्स चेकोस्लोव्हाकियाला किती आणि कोणती मदत करू शकेल हे मला जाणून घ्यायचं आहे.”

दलादिए शांतपणे म्हणाला, “ आपल्याला काही फार मदत करता येणार नाही. ”

पॉल-बोन्कोर याने सरसेनानी जनरल गामेलिन याच्याकडे पाहिले. त्यानेही दलादिएच्या म्हणण्याला दुजोरा दिला तेव्हा पॉल-बोन्कोर याला धक्काच वसला. हताश स्वरात त्याने विचारले, “ आपण काहीही करू शकणार नाही ? ”

दलादिएने उत्तर दिले—‘ आपल्याला जास्तीत जास्त एवढंच करता येईल की आपण आपलं लष्कर जर्मनीच्या सीमेलगत नेऊन ठेवू. म्हणजे हिटलरलाही आपलं बरंचसं लष्कर पश्चिम सीमेवर आणून ठेवावं लागेल. हिटलरवर एवढं अप्रत्यक्ष दडपण आणणं एवढीच आपल्याला चेकोस्लोव्हाकियाला मदत करता येईल. ”

गामेलिनने दलादिएचीच री ओढली. तो म्हणाला, “ जर्मनीत पश्चिम सीमेवर बरेच मोर्चे उभारले आहेत. त्यामुळे आपण जर्मन सैन्याला पश्चिम आघाडीवर गुंतवून ठेवण्यासाठी चढाईचं घोरण स्वीकारलं तर या चकमकी बराच काळ चालू राहतील आणि त्यातून काहीही निष्पन्न होणार नाही. ”

युद्धमंत्री आणि सरसेनानी असे थिजल्यासारखे बोलत असल्यामुळे ब्लूमही गोंधळून गेला. तरीही तो म्हणाला— “ आपण नेट घरला तर रशियाही चेकोस्लोव्हाकियाच्या मदतीला धावून येईल. ”

अडचणीचा पाढा वाचण्यात गामेलिन अतिशय वाकबगार होता. ब्लूमने रशियन मदतीचा उल्लेख करताच तो म्हणाला, “ रशिया तरी अशी काय मदत करू शकणार आहे ! शिवाय पोलंड आणि रुमानिया हे देश सोव्हिएट फौजांना आपल्या प्रदेशातून जाऊ देणार नाहीत. ”

पॉल-बोन्कोरने विचारले, “ अशा परिस्थितीत आपण आपल्या विमानदलाचा उपयोग केला पाहिजे. ”

विमानप्रमुख जनरल विलेमिन गामेलिनचा धाकटा भाऊ शोभण्यासारखा होता. तो म्हणाला, “ छे, ते मुळी शक्यच नाही. जर्मन विमानदल एवढं सामर्थ्यशाली आहे की अवघ्या पंधरा दिवसात ते आपल्या वायुदलाचा पार धुव्वा उडवील. ”

आपल्या नालायकीची कबुली द्यायला फ्रेंच सेनानींना बिलकूल शरम वाटत नव्हती. मार्शल पेटांचे उद्गार ही त्याच मनोवृत्तीचे द्योतक आहेत. जनरल विलेमिन जे काही सांगतो आहे हे खरे आहे हे आपल्या प्रधानमंत्र्याच्या आणि परराष्ट्र-मंत्र्याच्या मनावर बिंबविण्यासाठी मार्शल पेटां म्हणाला, “ सध्या आपण दर महिन्याला चाळीस विमानं निर्माण करित आहोत तर जर्मनीत महिन्याला अडीचशे विमानं तयार होत आहेत. अशा परिस्थितीत आपला कसा निभाव लागेल ? ”

निराश मनःस्थितीत ब्लूमने ही बैठक आटोपती घेतली. हिटलरला रोखण्याबाबत फ्रान्स काहीही करू शकत नाही, आपले सेनानी भलतेच गाफील राहिलेले आहेत याचा विषाद उराशी बाळगीत तो आपल्या निवासस्थानी परतला. थोड्याच दिवसांनी म्हणजे आठ एप्रिलला ब्लूम मंत्रिमंडळाचा पाडाव झाला आणि हे डावे

सरकार पदभ्रष्ट झाल्यावद्दल चिडलेल्या कामगारवर्गाने संपाचे थैमान मांडले. त्यामुळे जे काही तुटपुंजे शस्त्रोत्पादन चालू होते त्यांतही खंड पडला.

व्हूमच्या नंतर प्रधानमंत्री म्हणून दलादिएची निवड झाली. पॉल-बोन्कोरकडेच परराष्ट्रमंत्रिपद ठेवावे असा त्याचा विचार होता. म्हणून त्याने पॉल-बोन्कोरला बोलावून घेतले.

पॉल-बोन्कोर म्हणाला, “मी जर परराष्ट्रमंत्रिपदावर राहिलो तर फ्रान्सनं चेकोस्लोव्हाकियाला मदत केलीच पाहिजे या धोरणाचा पुरस्कार करीन. कारण मला पुढची सारी दुश्चिन्हं स्पष्ट दिसत आहेत. चेकोस्लोव्हाकियावरच्या आक्रमणाच्या वेळी आपण स्वस्थ बसलो तरी हिटलरचं तेवढ्यावर समाधान होणार नाही. चेकोस्लोव्हाकियानंतर तो पोलंडवर स्वारी करील. एकदा पोलंड नाझी राजवटीखाली गेला की हिटलर पश्चिम युरोपचा जेता बनलाच म्हणून समजा. म्हणून हिटलरला अडवायचं असेल तर आताच चेकोस्लोव्हाकियाला मदत केली पाहिजे. माझं हे धोरण मान्य असेल तर मी मंत्रिमंडळात यायला तयार आहे.”

दलादिए उत्तरला, “तुझं म्हणणं ठीक आहे; पण ते अमलात आणण्याइतकं फ्रान्सच्या अंगात सामर्थ्य आहे असं मला मुळीच वाटत नाही. म्हणून हिटलरला दुखवायचं नाही असंच माझं धोरण राहिल. माझं हे धोरण जॉर्ज बोन्नेयाला मान्य आहे. त्यामुळे त्यालाच परराष्ट्रमंत्री करावं असं आता मला वाटू लागलं आहे.”

पॉल-बोन्कोर म्हणाला, “आपल्या विनवण्यांनी हिटलर शांत होईल अशी जर तुमची समजूत असेल तर मग तुम्हाला बोन्नेइतका दुसरा योग्य परराष्ट्रमंत्री शोधूनही सापडण्यासारखा नाही.”

पॉल-बोन्कोरचे हे शब्द खरे व्हायला फारसा वेळ लागणार नव्हता.

(क्रमशः)



यापुढे विज्ञानेश्वरी वाचू नका....

‘विज्ञानेश्वरी’ हे सधर नियमितपणे प्रसिद्ध होत नाही याला एक साधे कारण आहे. जो मजकूर वाचकांना कंटाळवाणा वाटतो तो नियमितपणे लिहिण्यात आणि प्रसिद्ध करण्यात फारशी मजा नसते. लिहिणारा कंटाळवाणे लिहितो हे तर खरेच. पण विज्ञानही तसे कंटाळवाणेच असते. - अगदी जगातील तमाम सौंदर्य-प्रसाधने वापरली तरी कुब्जा काही अप्सरा बनू शकत नाही! मात्र विज्ञानावर पोटाच्या मुलासारखे प्रेम करणारे शास्त्रज्ञ काही हे मान्य करत नाहीत. ते म्हणतात विज्ञान खूप खूप मोहक आहे. अगदी ‘रातराणी’ इतके लोभसवाणे आहे! पण स्वतःला शब्दसृष्टीचे ईश्वर समजणारे लेखक, विज्ञानाने निर्माण केलेली ही प्रति-सृष्टी समजावून घ्यावयास आणि घ्यावयास असमर्थ ठरताहेत.

आणि या सर्वांवर एका शास्त्रज्ञाने एक विलक्षण तोडगा शोधला आहे. तो म्हणतो विज्ञानावर लिहिलेला कोणताही मजकूर वाचावयास आपण बंदी घातली पाहिजे! या नव्या विचारामागचे कारण फार सोपे आहे. शब्द, ध्वनी, अक्षरे याच मुळी पुराणकालीन मानवाच्या अप्रगत बुद्धीतून निर्माण झालेल्या गोष्टी आहेत. विज्ञानासारखी विश्वव्यापी गोष्ट समजावून देण्यास या गोष्टी फार अपुऱ्या आहेत. खरे पाहता डोळे आणि कान या गोष्टीही आपण धोडावेळ नजरेआड केल्या पाहिजेत. म्हणजे असे. आंघळा माणूस स्पर्शज्ञानाच्या जोरावर मजकूर वाचू शकतो. काही विशिष्ट स्पर्शासाठी काही विशिष्ट प्रतिमा त्याच्या मनाने तयार केलेल्या असतात. तसे पाहिले तर, ही प्रतिमा तयार करण्याची, समजावून घेण्याची कुवत मानवी स्पर्शज्ञानाला उपजतच असते. अगदी नेणते मूलही आईच्या आणि दाईच्या स्पर्शमधला फरक तेव्हाच ओळखते. रस्त्याने जाताना एखाद्या रूपगावितेचा अजाणतेपणे झालेला स्पर्शही आपल्या मनात काही भलीमोठी गडबड उडवून देतो!

असे गडबडू नका. त्या शास्त्रज्ञाला एवढेच म्हणावयाचे आहे की, एखादा शास्त्रज्ञ, त्याला जे काही सांगावयाचे आहे ते सध्या त्याला पाहिजे तसे शास्त्रीय भाषेत लिहील. ते सुद्धा सध्याच. त्यानंतरच्या काळात तो शास्त्रज्ञ वा लेखक विचार करत असताना त्याच्या मेंदूला विद्युत लहरीचे आलेखन करणारे यंत्र बसविण्यात

येईल. आता त्या शास्त्रज्ञाने त्याला पाहिजे त्या भाषेत लिहिलेला वा विद्युत यंत्राने आलेखीत केलेला तो मजकूर एका यंत्रात घातला जाईल. त्या यंत्रात खालील गोष्टी घडतील.

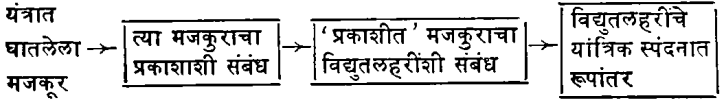

यांत्रिक स्पंदनाचा तुमच्या प्रशिक्षित त्वचेशी संबंध

आपण अधिक सोपे उदाहरण घेऊ. समजा इंग्रजी एफ् (F) हे मजकुरातले अक्षर या यंत्राला तुम्हाला समजावून द्यावयाचे आहे. हे अक्षर आलेख पत्रावर येईल. आलेख पत्र कायम प्रकाशीत असेल. मात्र आता आलेख पत्रातून एफ् (F) च्या आकारातून प्रकाश बाहेर पडणार नाही. थोडक्यात समोरच्या प्रकाश वैजिक पुटावर, एफ् (F) ची सावली पडेल. त्या सावलीमुळे त्याच्या समोरील आंदोलन काटे अतीशय वेगाने एफ् (F) हे अक्षर त्यांच्या डोक्यावर असलेल्या स्पर्शपट्टीवर नोंदवतील. स्पर्शपट्टी वेगाने हालचाल करेल आणि स्पर्शपट्टीच्या सान्निध्यात असलेले तुमचे प्रशिक्षित बोट एफ् (F) हे अक्षर नोंदवून घेईल.

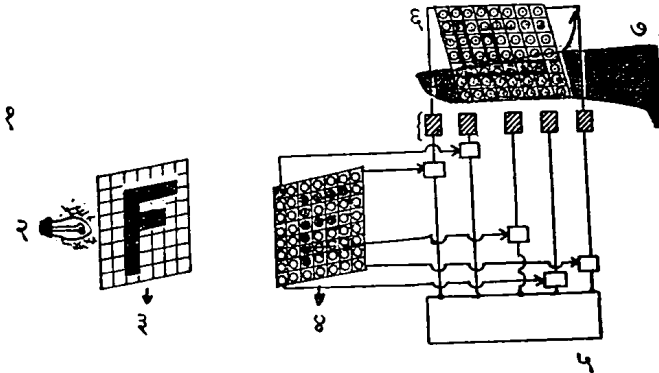

१. विद्युत संकलक २. विजेचा दिवा ३. आलेख पत्रातून बाहेर पडणारा मजकूर
४. प्रकाश वैजिकपुट (photo electric cell) ५. आंदोलन काटे (oscillator)
६. स्पर्शपट्टी. ७. आपले प्रशिक्षित बोट.

या यंत्राचे अनेक फायदे होतील. फार थोड्या काळात मानवी बोटांना संदेश नोंदवण्याचे, त्या संदेशामागील प्रतिमा ओळखण्याचे शिक्षण देता येईल. भाषा

शिकावयास जो वेळ लागतो तो या क्रियेला लागणार नाही. प्रत्येक माणसाची त्या विषयातील ग्रहणशक्ती मापून यंत्र आपल्या स्पंदनाची गती ठरवेल. निर-
निराळ्या भाषेतला मजकूर तुम्हाला आकलन होणाऱ्या स्पंदनात मांडला जाईल.
खरे पाहता उद्या भाषा नसतीलच. त्याऐवजी असतील एकाच्या मेंदूने सोडलेल्या
विद्युत लहरी. त्या लहरींचे स्पंदन तुम्हाला जाणवेल. तुमच्या मनापटलावर त्याला
अभिप्रेत असेल ती प्रतिमा उमटविली जाईल. प्रतिमांची मांडणी अशी होईल की,
तुमच्या मनाला हव्याहव्याशा वाटणाऱ्या आकर्षक शैलीत मजकूर तुमच्या मेंदूवर
नोंदवला जाईल. - प्रत्येक व्यक्तिमात्राची भाषा वेगळी असेल आणि तरीही साऱ्या
जगाची भाषा शेवटी एक असेल ! ती भाषा असेल स्पर्शाची. स्पर्शाने फुलविलेल्या
पालवीची !

□

सीमा-कारवारची

कारवारची सीमा हा एक अंतरराष्ट्रीय महत्त्वाचा प्रश्न आहे ! -कारवारची
सीमा हा आमचा मानबिंदू आहे ! होय ! हे सारे शंभर टक्के खरे आहे. डॉक्टर
संबल गौडा आणि डॉ. टी. एन. श्रीनिवास या दोन भारतीय शास्त्रज्ञांनी हे नुक-
तेच जगभरच्या शास्त्रज्ञांना पटवून दिलंय !

कारवार, धारवाड, बेळगाव या विभागात सापडणाऱ्या काही दगडांना भूगर्भ-
शास्त्रज्ञ 'धारवाडी दगड' म्हणतात. या दगडांचे एक खास वैशिष्ट्य आहे. भार-
तातले हे सर्वात 'वयोवृद्ध दगड' आहेत. या दगडांचे वय दोनशे ते अडिचशे कोटी
वर्षांच्या दरम्यान कोठेतरी असते. त्यानंतर 'पुराण दगड' येतात. हे दगड कर्नूल
भीमा नदीचे खोरे या विभागात सापडतात. त्यांचे वय साठ ते दीडशे कोटी वर्षांच्या
दरम्यान कोठेतरी येते. विध्य पर्वतात सापडणारे दगड तसे तरुण असतात. त्यांचे वय
साठ कोटी वर्षांहून कमी असते. दोन महिन्यापूर्वी भरलेल्या 'First International
Symposium on the taxonomy and zoology of blue green Algae'
या परिषदेत डॉ. गौडा आणि टी. एन. श्रीनिवास यांनी आपले संशोधन सादर केले.
भारतात सापडणाऱ्या धारवाडी दगडात सजीवाचे अवशेष आहेत हे त्यांनी सप्रमाण
सिद्ध केले. शेवाळ्याचा एक प्रकार त्यांना या दगडात आढळून आला.

यापूर्वी आफ्रिका, कॅनडा, ऑस्ट्रेलिया या देशातील पुराण्या दगडात अशा प्रकारचे
शेवाळे सापडले होते. भारतातील धारवाडी दगडात असला काही प्रकार असेल
अशी मात्र कोणाला अजून कल्पना नव्हती. या छोट्या संशोधनाचे तसे फार मोठे
परिणाम होतील. धारवाडी दगडांचे नक्की वय आता ठरवावे लागेल. कदाचित हे
दगड आपण समजतो त्यापेक्षा तरुण असतील. अर्थात या दगडांचे जर वय बदलले
तर त्यांच्या नंतर येणाऱ्या पुराण दगड, विध्य दगड यांचेही वय बदलावे लागेल.
आर. श्रीनिवासन या भूगर्भशास्त्रज्ञाच्या मते भारतातील; भूगर्भशास्त्रावरील अनेक

पुस्तके नव्याने लिहावी लागतील ! या दगडांचे नक्की वय ठरविल्यावर आणखी एक फायदा होईल. हे शेवाळे ज्यावेळी तयार झाले त्या कोट्यावधी वर्षापूर्वीच्या काळात भोवतालच्या वातावरणात प्राणवायू किती होता हे अधिक अचूकपणे सांगता येईल. एक महत्त्वाचा व्यावहारिक फायदाही होईल. जुन्या पुराण्या दगडात सापडणारे सजीवाचे अवशेष आणि त्याभोवतालच्या भूगर्भात मिळणारे इंधन यांचा एक परस्पर संबंध आहे. कारण याच सजीवाच्या अवशेषातून अखेर दगडी कोळसे वा रॉकेल बनलेले असते. डॉ. गौडा यांच्या मते या गोष्टी स्पष्टपणे सांगणारे गणितच आज अस्तित्वात आहे. या दगडांचा अधिक अभ्यास झाल्यावर आपल्या इंधन संपत्ती-बद्दल आपण अधिकारवाणीने बोलू शकू-परवा मुसळधार पावसात मला सांताक्रूझ विमानतळावर भेटले त्यावेळी डॉ. गौडा अशा अनेक गोष्टी मला सांगत होते. परदेशातील प्रख्यात शास्त्रज्ञांनी त्यांच्या संशोधनाकडे आपण उत्सुकतेने पाहत आहोत म्हणून पाठविलेली पत्रेही त्यांनी मला दाखविली. डॉ. गौडा माझ्याशी एवढ्या मन-मोकळेपणाने बोलले याला एक साधे कारण होते-कारवार हा आमचा मानवबुद्ध आहे असे म्हणणाऱ्या या मुंबईत मी सोडून आणखी कोणीही डॉ. गौडांना भेटाव-यास विमानतळावर आलेले नव्हते !

□ □ □

रामबाण औषध !

सध्या औषधी कंपन्याच आजारी आहेत. भारतात आणि परदेशातही. अमेरिकेतील प्रख्यात डॉक्टर एन्सी यांनी प्रसिद्ध केलेल्या *Medicine on trial* या पुस्तकात त्यांनी काही खळबळजनक विधाने केलीत. त्यांच्या मते रुग्णालयात दाखल होणाऱ्या लोकांपैकी किमान वीस टक्के लोक त्यांनी घेतलेल्या चुकीच्या वा अतिरिक्त औषधानेच आजारी बनलेले असतात ! आजकाल बाजारात असलेल्या मोहिनी औषधांचा [Trangulisens] तर अतिशय अनिष्ट परिणाम होतो. नवी नवी औषधे शोधण्याची व त्यांचे मानवी शरीरावर प्रयोग करण्याची औषधी कंपन्यांची पद्धत रानटी आहे. पैसे मिळविण्याचा तो एक भयानक मार्ग आहे. खरे पाहता आजारपणात मानवाच्या मनाला कोणता तरी दिलासा हवा असतो. त्यासाठी जरूरी असते 'प्लॅस्वो' औषधांची. (धूप अंगारे वगैरे गोष्टींची)-हे सारे सांगितल्यावर आकडेवारी देऊन अनेक प्रचलित औषधांचा डॉ. एन्सीनी अक्षरशः पंचनामा केला आहे. पेनि-सिलीनसारख्या साध्या औषधामुळेच अमेरिकेत दरवर्षी तीनशे लोक मरण पावतात हे आवर्जून सांगितले आहे. अमेरिकेत अमाप खळबळ उडविणाऱ्या या पुस्तकात डॉ. एन्सी शेवटी म्हणतात, 'मानवाची औषधांच्या व्यसनातून मुक्तता करणे हा त्याला आजारपणातून बरे करण्याचा एकमेव उपाय आहे !'

रंगभूमीवरील वास्तवता अवास्तव आहे का ?

एक परिसंवाद

वरील विषयावर रोटार अँक्ट पूना वेस्टर्फे परिसंवाद आयोजित करण्यात आला होता. या परिसंवादात श्री. भालबा केळकर, श्री. पतके, श्री. बेहेरे आणि श्री. हवालदार या तज्ञ-मंडळींनी भाग घेतला होता. या परिसंवादाचा परामर्श ध्यायचा म्हटले तर जवळ जवळ सर्वच तज्ञांचे मत असे पडले की, रंगभूमीवरील वास्तवता आणि रोजच्या जीवनातील वास्तवता ह्या भिन्न गोष्टी आहेत. रंगभूमीवरील वास्तवता ही कलात्मक वास्तवता असते. प्रत्यक्षातील वास्तवतेचा तो निव्वळ भास असतो. पण त्यात वावगे असे काहीच नाही. कारण नाटक म्हणजेच प्रत्यक्ष जीवन नव्हे मग त्यातील वास्तवता थोड्या प्रमाणात अवास्तव वा कृत्रिम वाटणारच !

रंगभूमीवरील घटनांचा खोलवर विचार केला तर आपल्याला हे नेहेमी जाणवते की, खलनायकाच्या हातात नायिका सापडली असताना, नेमका नायक टपकतो नि तिला सोडवतो. उलट तो आला नाही तरच आपल्याला चुकल्याचुकल्यासारखे वाटते. म्हणजेच प्रेक्षक हे जाणून असतात की, नाटक म्हणजे जीवनातील टिपलेला एक क्षण असतो, एखादी हृदयस्पर्शी कथा असते.

आजकाल संगीत, लाईट नि स्टेज अॅरेंजमेंट यांच्या सहाय्याने रंगभूमीवर अधिकाधिक वास्तवता आणण्याचा प्रयत्न केला जातो. पु. ल. देशपांडे यांनी तर म्हटले आहे की, आजचे नाटक हे दिवाबत्तीचे झाले आहे. सारखे दिवे लागतात नि मिटतात, फिरता रंगमंच क्षणात फिरतो नि प्रेक्षकही एका घटनेची पुढील घटनेशी सांगड घालायला सिद्ध होतो. रंगभूमीची कितीतरी प्रगती साघळी गेली आहे. ही सगळी घडपड आहे वास्तवता निर्माण करण्यासाठी.

रंगभूमीवरील वास्तवतेचा विचार अनेक बाजूंनी करता येईल. नाटकाची संहिता, संगीत, संवाद इ.

नाटकाच्या संहितेविषयी बोलायचे झाले तर, सध्या चर्चेचा विषय झालेले ' गिधाडे ' नाटक डोळ्यासमोर येते. त्यातील भाषा, व्यक्तिरेखा सारेच हिंडीस आहे, अवास्तव वाटण्यासारखे आहे. पण ते खरे नव्हे. अशाही व्यक्ती समाजात असतात. मानवी मनाची ही दुसरी बाजू आहे. अर्थात् हे नाटक पहायला येणारे लोक तसे नसतीलही पण ' असे म्हणजे गिधाडांसारखे आपण होता कामा

सुबुद्ध प्रेक्षकवर्ग तयार करणे
हाच आजचा प्रश्न आहे

विद्या काळ

नये' याची जाणीव सारखी प्रेक्षकांच्या मनात रहाते. प्रेक्षकात असेही काही असतात की ज्यांना त्या नाटकातील शिव्या ऐकून 'चला आज पोतडी चांगलीच भरली' अशी भावना भावून टाकते. पण सुबुद्ध प्रेक्षकाला यातील शिव्या, की, ज्या वास्तव आहेत पण अवास्तव झाल्या आहेत त्या आठवणार नाहीत.

नाटकातील संवादाच्या अथवा प्रत्यक्ष कलाकारांच्या रंगभूमीवरील कामाच्या दृष्टीने म्हणावयाचे झाले तर प्रत्यक्षातील वास्तवता नाटकात उतरवता यायची नाही. याचे एक गमतीदार उदाहरण म्हणजे 'उद्याचा संसार' या नाटकाचा प्रयोग चालू होता. शेखर आणि नयना ही त्यातील दोन पात्रे खाजगीरीत्या बोलत रंग-मंचावर प्रवेश करतात असा प्रसंग होता. वास्तविक खाजगी बोलताना माणूस हळू बोलणारच, पण ती दोघे इतक्या हळू आवाजात बोलत होती की पहिल्या दुसऱ्या रांगेत बसलेल्यांनाही ऐकू येत नव्हते. यावेळी दुसऱ्या रांगेत बसलेले मामा वरेरकर उठून म्हणाले, 'जाऊ द्यात, खाजगी बोलतायत आपण कशाला ऐका?' आणि निघून गेले. म्हणजेच व्यवहारातील वास्तवता रंगभूमीवर जशीच्या तशी वठवायची झाली तर कलाकृती रंगहीन होईल. अर्थात गिधाडे या नाटकात जो गर्भपाताचा प्रसंग दाखविला आहे तो आवश्यक होता का? काही सूचक गोष्टी बोलून ते दाखविता येण्यासारखे नाही काय ही विचार करण्याची गोष्ट आहे.

संगीताच्या दृष्टीने विचार करता, संगीत नाटके ही अवास्तव वाटतात. "माडीवरी चला ग सखे" ही ओळ घोळवता घोळवता ज्याला पहण्यासाठी ही गाणारीण एवढी उत्सुक झाली आहे, तो निघूनही जाईल अशी भावना प्रेक्षकांच्या मनात निर्माण होते. पार्श्वसंगीत हे तर आजच्या नाटकाचा अविभाज्य घटक झाला आहे.

एखादा दुःखद प्रसंग चालू असेल तर व्हायोलिन, दिलरुबा खास छेडला जाणार-मग वास्तवता रहातेच कुठे? घरातील एखादी व्यक्ती खरेच आजारी असेल तर कोणी व्हायोलिन वाजवत बसत नाही. संगीत दिग्दर्शकांच्या दृष्टीने याची मीमांसा अशी होईल. करुण प्रसंग झाल्यावर जर प्रेक्षक म्हणाला की, "पार्श्व-संगीत काय छान होते" तर समजावे की संगीत दिग्दर्शकाचा प्रयत्न असफल

झाला. याउलट जर पार्श्वसंगीत होते हे प्रेक्षकाला जाणवलेच नाही, फक्त करुण रसाने, त्या प्रसंगाने तो वेडावून गेला तर त्याचा प्रयत्न सफल झाला. म्हणजेच वास्तवता आणण्यासाठी प्रत्यक्षात अवास्तव असणारे पार्श्वसंगीत वास्तव वाटण्यासाठी वाद्या-तून निघणारे सुर आणि करुण प्रसंगाने प्रेक्षकाच्या मनात निर्माण झालेली कंपनी एकरूप झाली पाहिजेत.

सध्या मिनी साडी नेसलेली सुंदरी रंगभूमीकडे प्रेक्षकांना खेचताना दिसते आणि संस्कृती संरक्षकांचा ते पाहून जळफळाट होतो, पण ज्या प्रसंगी विशिष्ट प्रकारचा पोषाख आवश्यक असेल त्या ठिकाणी तो अवास्तव वाटणार नाही. मग तो कितीही भडक वा बीभत्स असो. कित्येक ग्रीक पुतळे विवस्त्र असतात पण ते पहात असताना त्याविषयी घृणा वाटत नाही. कारण त्यातील कलात्मकता इतकी मोहक असते की ते जाणवतच नाही.

आता खरी वास्तवता रंगभूमीवर उतरली तर कसे वाटेल याचे उदाहरण एका निग्रो नाटकावरून घेता येईल. या नाटकात अगदी खालच्या प्रतीचे जीवन चित्रित केले आहे. रंगभूमीवरील पडदा जेव्हा प्रथम उघडला जातो तेव्हा रंगभूमीवर मुताऱ्यांचे दृश्य दिसते आणि नाटकातील काही पात्रे त्याचा वापर करतात. आता ही वास्तवता प्रेक्षकांना पचेल का ? म्हणजेच रंगभूमीवरील वास्तवतेला मर्यादा कोणी घालायच्या ? अर्थात सुबुद्ध प्रेक्षकाने, पण आजचे सगळेच प्रेक्षक सुबुद्ध असतात असे नाही. तेव्हा सुबुद्ध प्रेक्षक तयार करणे हाच आजचा खरा प्रश्न आहे.

□ □ □

शंकर ब्रह्मे समाजविज्ञान ग्रंथालय, पुणे

शंकर ब्रह्मे समाजविज्ञान ग्रंथालयाची स्थापना १७ ऑगस्ट, १९६९ रोजी झाली. समाजविज्ञानाच्या अभ्यासकांना उत्तेजन देणे आणि ह्या कामात त्यांना शक्य ती मदत आणि मार्गदर्शन करणे हा ग्रंथालयाचा मुख्य उद्देश आहे.

ग्रंथालयामध्ये समाजशास्त्र, राजकारण, अर्थशास्त्र, शिक्षण, तत्त्वज्ञान या विषयांवरील निवडक मराठी व इंग्रजी पुस्तके आणि नियतकालिके उपलब्ध होतील. ग्रंथालयाच्या सभासदांना पुस्तके घरी वाचण्यासाठी मिळू शकतील.

समाजविज्ञानाच्या ज्ञानसाधनेसाठी धडपडणाऱ्या युवकांना साहाय्य करण्यास ग्रंथालय सदैव उत्सुक राहील.

ग्रंथालय १७ ऑगस्ट १९७० पासून वाचकांसाठी खुले करण्यात आलेले आहे. जिज्ञासूंनी ग्रंथालयाचा अवश्य लाभ घ्यावा.

ग्रंथालय:-बेडेकर बंगला १२५९-२ शिवाजीनगर, जंगली महाराज रस्ता पुणे-४

युद्धस्य कथा....

संजीवनी खेर

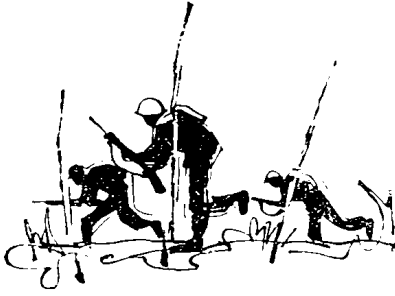

हॅलॉर्ड आणि व्ही वन

नात्कीच्या पाताळयंत्री लष्करी यंत्रणा, त्यांचे भयंकर बेत ह्याच्या गांभीर्याची कल्पना दोस्त राष्ट्रांनाच नव्हे तर त्या राष्ट्रांमधील प्रत्येक नागरिकाला येऊ लागली होती. दोस्तांची हेरयंत्रणा कितीही पक्की व विस्तृत असली तरी नात्कींचा पोलादी पडदा दिवसेदिवस अभेद्य होत चालला होता. १९४३ ची ही गोष्ट आहे. हिटलरने एक महाभयंकर राक्षसी योजना आखली होती व ती अंमलात आणण्याचे कामही मोठ्या गुप्ततेने पण अतिशय वेगाने दरीकुहरात व पर्वतात चालू होते. VI या स्वयंचलित बांबचा वापर करून दर महिन्याला ५,००० ह्या गतीने ५०,००० बांबस् लंडन शहरावर टाकले जाणार होते, रोएन ह्या शहराच्या परिसरातून. नात्की षडयंत्रणेने अशी १०० ठाणी दाट जंगलात शहराहून दूर वसवली होती. अनेक ठाण्यांच्या बांधणीचे कार्य सुरू झाले होते तर काही पूर्ण झाली होती. पण हिटलरच्या या पाशवी, अमानुष बेताचा धुव्वा, हॅलॉर्ड या फ्रान्सच्या एका सामान्य रहिवाशाच्या अलौकिक साहसाने उडविला. हॅलॉर्डचे धैर्य, देशभक्ती व चिकाटी स्पृहणीय होती. कुणाच्याही सांगण्याने वा पाठिव्याने त्याने हे कार्य अगिकारले नव्हते. केवळ आत्म-प्रेरणेने, देशप्रेमाने त्याने अशक्य वाटणारी गोष्ट शक्य करून दाखविली होती.

१९४३ च्या ऑक्टोबरची एक संध्याकाळ होती. युद्ध सुरू होऊन ५ वर्षे होऊन गेली होती. लोकांचे जीवन अधिकच असुरक्षित, भयानक झाले होते. एक एक करीत नात्की भस्मासुर सुंदर वस्तूंचा, जीवनाचा विध्वंस करीत आपले विक्राळ जबडे पसरत होता. जेथे हजारी लाखोंच्या यंत्रणा व संस्था हतबल, पराभूत होत होत्या तेथे एक ध्येयवेडा देशप्रेमी जीव तळहातावर शीर धेऊन, पाठीवरच्या पोत्यात

अनेक अश्राप जीवनाच्या आशा भरून, तटस्थ स्वीत्झरलंडच्या सीमेवर चालला होता. एखाद्या रानमांजरासारखा धूर्तपणे व सावधपणे तो जंगलातून मार्ग आक्रमत होता. लहानशी चूक वा संशयास्पद हालचाल म्हणजे प्रत्यक्ष मृत्यूला आव्हान होते. मृत्यूची भीती भ्याडाना. हॅलॉडने असे अनेक प्रसंग पाहिले व पार केले होते. आजपर्यंत हॅलॉडने दोस्त राष्ट्रांना पुरविलेल्या अनेक अमूल्य बातम्या अतिशय घाडसाने व साहसाने मिळविल्या होत्या. नात्सींचे गुप्त विमानतळ, समुद्रावरील युद्ध-ठाणी, पाणबुड्यांच्या हालचाली त्याने अनेक दिव्यांतून जाऊन शोधून काढल्या होत्या. पण त्या संध्याकाळी त्याच्याजवळ जी माहिती, जे फोटो व नकाशे होते त्याचे गांभीर्य तो पूर्णपणे जाणून होता, व म्हणूनच अत्याधुनिक हेराप्रमाणे हाती बंदूक, जवळ बरीचशी यांत्रिक सामुग्री इत्यादी त्याने काहीच बाळगले नव्हते. साधा चाकूही त्याच्याजवळ नव्हता. त्याचे हत्यार होते पाठीवरल्या बटाट्याच्या पोत्यात. ते पोते एकदा सीमापार गेले की त्याच्या जीवात जीव येणार होता. हजारो जीव वाचणार होते. असे काय होते त्या पोत्यात ? हजारो लंडनवासियांचे प्राण, हिटलरच्या राक्षसी हास्याचे निनाद पोत्यात होते. V I बाँब उडविणाऱ्या ठाण्यांच्या नकाशाच्या प्रती, जेथून हजारो बाँब उडवून लंडन वेचिराख करून दोस्तांना नेस्त-नाबूत करण्याची आसुरी स्वप्ने हिटलर पहात होता.

हॅलॉड एका कोळशाचा गॅस तयार करण्याच्या कंपनीत काम करीत होता. या कामाच्या निमित्ताने जंगले धुंडाळण्याचे व सीमेलगतच्या क्षेत्रातून शिताफीने ये जा करण्याचे काम अनेक दिवस तो संशयातीतपणे करीत होता. त्याने माहिती गोळा करण्यासाठी स्वतःची एक यंत्रणा उभारली होती, ज्याचे १२० सभासद होते. हे माहितगार बातमीदार होते रेल्वे कामगार, लॉरी ड्रायव्हर, बारमन व हॉटेल-संचालक, ज्यांना अशा बातम्या सहज प्राप्त होत. त्यांच्याकडून हॅलॉड योग्य, उपयोगी बातम्या त्यांना देशप्रेमाचे घडे देऊन काढीत असे. आजपर्यंतच्या बातम्यांमध्ये महत्त्वपूर्ण अशी बातमी एक दिवस सहज हॉटेलमध्ये हॅलॉड बसला असता मिळाली. 'जर्मन फौजा डोंगरदऱ्यातून संशयास्पद व भयानक वाटणाऱ्या इमारती उभारत आहेत.'

दुसरे दिवशी हॅलॉड या बातमीचा छडा लावण्याच्या प्रयत्नात रोएनमधील एम्प्लॉयमेंटच्या कचेरीत साध्या वेषात हजर झाला. बरोबरच्या बायबलच्या प्रती अधिकाऱ्याला दाखवीत, स्वतः प्रॉटेस्टंट पंथाचे प्रतिनिधी असल्याची बतावणी करून आपण कामगारांना आध्यात्मिक ज्ञान देण्यास फिरतो असे सांगितले. जवळपास कुठे कामगार भेटू शकतील का ? अशी पृच्छा करता त्याला गावाहून २५ मैलावर चालू असलेल्या इमारतीच्या बांधकामावरील कामगारांचा पत्ता मिळाला. हजारो माणसे धामाने निथळत काम करीत असताना त्याला दिसली. सीमेंटची पोतीच्या पोती ओतून ठोस इमारत तयार होत होती. हॅलॉडने एक हातगाडी उचलली व विटांनी

भरून तो आत गेला. हमालाच्या वेषातील त्याला कुणीच अडविले नाही. तेथे काम करणाऱ्यांना त्या कसल्या इमारती होत्या हे माहीत नव्हते. ज्यांना माहीत होते त्यांना चुकीचे माहीत होते.

तोफा डागण्यासाठी उभारल्या जाणाऱ्या या सीमेंटच्या बंधाऱ्यांची दिशा—हॅलॉडच्या लक्षात आल्यावर तो भयचकित झाला. दिशा होती, नेम होता लंडनच्या रोखाने. जर्मनांच्या कारस्थानांकडे दोस्त राष्ट्रांचे लक्ष होतेच, पण खचितच या बांधकामाची कुणालाच यत्किचितही कल्पना नव्हती. एकेक कारस्थान मोडले तर त्यातून भयंकर कारस्थाने उदयास येत होती. हॅलॉड मनात उमजला काहीतरी अघटित घडतय खास. अन्यथा इतक्या गुप्ततेने रात्रंदिवस डोळ्यात तेल घालून माणसं करत तरी होती काय ?

याचा भेद जाणण्यास हॅलॉड व त्याच्या चार सहकाऱ्यांनी रीतसर सायकलीवरून उत्तर फ्रान्सचा दौरा सुरू केला. लहान लहान शहरांच्या आजूबाजूला व अगदी अपरिचित विभागांमध्ये फिरून २-३ आठवड्यात त्यांनी ६० ठिकाणांचा पत्ता लावला. पुढच्या आठवड्यात आणखी ४० ठिकाणांचा शोध लागला. २०० मैल लांबीच्या व ३० मैल रुंदीच्या पट्ट्यात उभारलेल्या या १०० ठाण्यांचे लक्ष्य होते लंडन शहर. पण या उभारणीच्या उद्देशांची मात्र हॅलॉडला कल्पना येऊ शकली नाही.

कधी कधी हेरांच्या आयुष्यात कर्तबगारीबरोबरच नशीबाचाही मोठा वाटा असतो व अशाच नशीबाच्या फटक्याने हॅलॉडला व्हिटलरच्या गुप्तातील गुप्त रहस्याचा पत्ता लागला. एकदा हॅलॉडच्या सहकाऱ्याने त्याची अँड्रे नावाच्या माणसाची ओळख करून दिली. ह्या अँड्रेनेच हॅलॉडला अमूल्य मदत केली. हा अँड्रे तिथे काम करीत होता जिथे ते अदभूत बांधकाम चालले होते. त्याच्या खात्यातून या बांधकामाचे सविस्तर कागदपत्र जात असत. अँड्रेला नोकरीवर घेताना त्याच्याकडून खात्यातील गोटींबद्दल गुप्ततेचे वचन घेतले गेले होते. पण हॅलॉडने अँड्रेच्या मनावर आपली इतकी पकड बसवली होती की हॅलॉडच्या आज्ञेचे अँड्रे काटेकोर पालन करू लागला होता. अँड्रेच्या कामावर हॅलॉडचा पूर्ण विश्वास बसला होता व या वेळीच हॅलॉडने अँड्रेला त्याच्या खात्यातून 'मुख्य योजना' जाणण्याची आज्ञा केली. पण हे कागदपत्र इतक्या सहजासहजी हस्तगत करण्याजोगे नव्हते. अँड्रेचा वरीष्ठ अधिकारी ते वागद नेहमी कोटाच्या खाशातच बाळगायचा. फक्त लघुशंकेला जाताना तो आपला कोट काढून ठेवीत असे. साधारणपणे ३ ते ५ मिनिटात तो परत येई. अँड्रेने सारे नीट निरीक्षण करून ठेवले व एक दिवस तो अधिकारी त्याच्या खोलीत नसताना अँड्रेने ते कागदपत्र पळविले.

आता जास्त दिवस तेथे राहणे अँड्रेला सुरक्षित वाटत नव्हते. त्याने हॅलॉडच्या सांगण्यावरून पोटदुखीसाठी औषध घेतले व तो पोटदुखीने विव्हाळू लागला. जर्मन डॉक्टरने त्याची टर उडविली पण अँड्रे फारच ओकू लागला. डॉक्टरने त्याला

पॅरिसला जाऊन फॅमिली डॉक्टरचा सल्ला घ्यायला जायची परवानगी दिली. अॅड्रेचा कार्यभाग साधला गेला.

पॅरिसला पोहचल्यावर हॅलॉर्ड व अॅड्रेची नियमित पत्रापत्री सुरू झाली. हॅलॉर्डच्या रेसी-एगार या संघटनेने आणखीही व्ही १ ची माहिती मिळविली. कागदपत्र व प्रत्यक्ष टेहळणी यांच्या सहाय्याने हॅलॉर्डला आता व्ही १ या महा-भयंकर योजनेची स्पष्ट कल्पना आली. हेच कागदपत्र घेऊन हॅलॉर्डचा सीमापार जाण्याचा एकाकी प्रयत्न चालू होता. त्या बटाट्याच्या पोत्यात त्याने व्ही १ ची माहिती देणारे कागद ठेवले होते. फ्रान्स व स्वित्झरलंड विभागणाऱ्या तारेच्या कुंपणाजवळ तो जिवाचे रान करून आला. कुन्हाड व पोते त्याने कुंपणापलीकडे फेकले. आता तो पलीकडे उडी घेणार इतक्यात त्याचा गुडघा भयंकर वेदनेने जखडला होता. टेहळणी कुत्र्याच्या जबड्यात त्याला हजारो लंडनवासीयांचे प्राण दिसू लागले. कसेही करून जर्मन सैनिक यायच्या अगोदर सटकायला हवे होते. गवतात पडलेली एक काठी त्याने जिवाच्या आकांताने उचलली. सर्वशक्तीनिशी त्याने ती काठी कुत्र्याच्या जबड्यात खुपसली व सरळ घशापर्यंत भोकसली. कुत्र्याचा जबडा सैल पडला. शिताफीने तारांमधून अंग काढीत हॅलॉर्ड पलीकडे गेला. समोर स्विस सैनिक सगिनी रोखून उभे होते पण त्याच्यावर नव्हे ४ जर्मन सैनिकांवर. जर्मनांनी आपल्या बंदुका खाली केल्या व चरफडत ते निघून गेले.

हॅलॉर्डच्या या साहसी, रहस्यमय देशांतरानंतर थोड्याच दिवसात दोस्तांच्या बांबनी व्ही १ तळावर हल्ले सुरू केले. ५ आठवड्यात ७३ ठाणी उध्वस्त झाली. व ५०,००० स्वयंचलित बांब लंडनवर टाकून ते उध्वस्त करायचा हिटलरचा बेत नष्ट झाला. लंडन आबाद राहिले.

पुढ अशी अनेक साहसी कामे करून फ्रान्सला गेला असता सहकाऱ्यांच्या चुकीने हॅलॉर्ड पकडला गेला. तुऱंगात त्याचा अनन्वीत छळ झाला पण त्याने ब्रही काढला नाही व जर्मनांना काहीही माहिती पुरविली नाही. त्याला पुराव्याच्या अभावी (किती सफाईने हेरगिरी केली त्याने) ठार न मारता कॉन्सन्ट्रेशन कॅम्पमध्ये धाडण्यात आले. युद्ध संपता संपता जर्मनांनी तुऱंग रिकामे केले व युद्धकैद्यांना बोटीमध्ये बसवून उत्तर समुद्रात ढकलून दिले, या खात्रीवर की दोस्तांच्या बांबनी त्यांचा अंत होईल. पण दैवाच्या अघटित लीलेने हॅलॉर्डला एका फळीने आधार दिला व मग स्विडीश रेड क्रॉस बोटींनी त्याला वाचविले. त्याचा खास सन्मान करण्यासाठी त्याला नेण्यास लंडनहून विमान पाठविण्यात आले. विदेशी माणसाला अद्वितीय साहस व पराक्रमासाठी मिळणारा उच्चतम किताब बहाल करण्यासाठी. अक्षरशः केवळ त्याच्याच प्रयत्नाने लंडन शाबूत राहिले होते. पण त्याला ओढ लागली होती मातृभूमीच्या दर्शनाची. म्हणूनच मातृभूमीचे प्रसन्न व स्वतंत्र दर्शन घेऊन आल्यावर ब्रिटनने दिलेल्या सन्मानाचा त्याने स्वीकार केला.

□ □ □

नेपोलियन

सर्व आघाड्यांवर पराजय

प्रयोगांचा धूमधडाका चालू आहे.

दैनिकांची पानंच्या पानं नाटकांच्या जाहिरातींनी व्यापून टाकली आहेत. नवीन, जुनी, संगीत, गद्य, प्रयोगशील आणि आता नैमित्तिकही. आय्. एन् टी. या मुंबईच्या संस्थेचे नवीन नाटक नेपोलियन-फ्रान्सच्या या वीर पुरुषाचे पुण्यस्मरण करण्याच्या उद्देशानंच सादर करण्यात आलं असावं, अर्थात नेपोलियनची जाहिरात नवीन नाटक अशी करण्यात आलेली नाही हे लक्षात घ्यायला लागेल. नेपोलियनच्या जीवनाचे नाट्यरूप दर्शन घडवण्याचा प्रयत्न लेखिका कविता नरवणे आणि दिग्दर्शक आत्माराम भेंडे यांनी केला आहे.

प्रयोगाचे स्वरूप पाहता प्रेक्षकवर्गावर मर्यादा पडणार हे निश्चितच होते. थोडा फार अभ्यासू प्रेक्षक सोडला तर सर्वसाधारणपणे 'नेपोलियन-फ्रान्स-पराक्रम-राष्ट्रपुरुष' एवढेच या विषयाचे प्रेक्षकांचे ज्ञान गृहीत धरावे लागेल आणि ही बाजू लक्षात घेतली की लेखिकेची जबाबदारी अनेक पटीने वाढते.

नेपोलियनच्या आयुष्यातील विशिष्ट भागाचे दर्शन येथे घडते. इ. स. १७९९ ते १८१३-१४ पर्यंतच्या या काळामध्ये-नेपोलियन सत्तेवर आल्यापासून तो त्याची

प्रगल्भता

शरद गोखले

२९ ऑगस्ट १९७०

५५

एल्बा बेटावर रवानगी करणाऱ्या तहावर त्याने केलेल्या स्वाक्षरीपर्यंतचा कालखंड लेखिकेने निवडला आहे. अर्थातच या जीवन-दर्शनाचा मुख्य भाग त्याने गाजवलेल्या पराक्रमांची वर्णने करण्यात आणि त्याच्या राजकीय जीवनावर परिणाम करणाऱ्या कौटुंबिक घटनांची दखल घेण्यात खर्ची पडला आहे. फ्रान्समधील तत्कालीन सत्ता मोडकळीला आली आहे. नेपोलियनच्या पराक्रमावर जनता खूष आहे. फ्रान्समध्ये निर्माण झालेली बजबजपुरी हा पराक्रमी पुरुष नाहीशी करेल, असा विश्वास काही मंडळींना वाटत आहे. इजिप्तमध्ये पराक्रम गाजवणारा नेपोलियन फ्रान्समधील परिस्थितीचे बारकाईने निरीक्षण करून काही निर्णायक पावले टाकतो. फ्रान्समधील काही सहकाऱ्यांच्या मदतीने प्रस्थापित सत्ता उलथवून टाकण्यात यशस्वी होतो.— नेपोलियनच्या वाट्याला कौटुंबिक सुख नाही. जोसेफिन या आपल्या पत्नीला तो स्त्रीत्वाचा आदर्श समजत असतो. पत्नी बदफैली असल्याचे त्याला सहन होत नाही. कौटुंबिक जीवनाची ओढ नाहीशी होते आणि राजकारण आणि युद्ध या दोनच गोष्टींनी त्याचे जीवन व्यापून जाते—आणि मग पराक्रमांचे डोंगर चढून जाऊन विजयी वीर म्हणून उदोउदो होत असतानाच अपयशाची सावट नजरेत येते. यश जितक्या झपाट्याने येते, त्याहीपेक्षा वेगाने अपयश पदरी येऊ लागते. आप्तस्वकीय, स्नेही सर्व उलटतात आणि एल्बा बेटावरील विजनवास पत्करण्याखेरीज कोणताही पर्याय नेपोलियनला शिल्लक रहात नाही.

नेपोलियनच्या या पराक्रमी जीवनाचे नाट्यरूप दर्शन रंगभूमीच्या मर्यादामध्ये घडवणे महा कर्मकठीण. लेखिकाबाई इतिहासाच्या अभ्यासक. नाट्यलेखनाचा त्यांचा हा बहुधा पहिलाच प्रयत्न असावा. विषय त्यांचा असला तरी माध्यम त्यांच्या आवाक्याबाहेरचे असल्याचे, त्यांच्या लेखनाची एकंदर बैठक बघून, प्रकषिण जाणवते. संवादांची पातळी अतिशय सामान्य आहे. विषय उभा करण्यास आवश्यक असणारे भाषासामर्थ्य बाईजवळ नाही. नाट्य माध्यम नवीन असल्याने विषयाची मांडणीही त्या बरोबर करू शकलेल्या नाहीत. त्यामुळे पराक्रमाची वर्णने ऐकणे आणि अति-सामान्य पद्धतीने हाताळलेले नेपोलियनचे कौटुंबिक जीवन पहाणे एवढेच प्रेक्षकांच्या हातात राहते. 'अॅन' या दासीचे व्यक्तिचित्रण काहीसं प्रामाणिक व ठसठशीत झालं आहे आणि विशेष म्हणजे मुख्य विषयाला पूरकही ठरले आहे. नेपोलियनच्या युद्धालासेमुळे आपले चार मुलगे रणांगणावर मारले गेल्याने दुःखी कष्टी झालेला त्यांचा पिता नेपोलियनला मारायला येतो, तो प्रसंग कृत्रिम वाटला, तरी नेपोलियनच्या जीवनाचा एक वेगळा पैलू दाखवून जातो. असाच आणखी एखादा दुसरा अपवाद वगळला तर या पराक्रमी राष्ट्रनिष्ठ नेत्याचे 'जीवन-दर्शन' खऱ्या अर्थाने होत नाही. बाईना हा विषय पेलला नाही हेच खरे.

आय्. एन्. टीने प्रयोगावर परिश्रम घेतले आहेत. निर्मितीसाठी खर्चही बऱ्या-पैकी केला आहे. केवळ श्रम, आणि निर्मितीतील संपन्नता यांनी प्रयोग उभा रहात

नाही, याचा पुन्हा एकदा प्रत्यय आला. आत्माराम भेंडे यांचा नेपोलियन सतत थिटा वाटतो. प्रयोगाची मांडणी, संवाद पद्धती, या बाबतीतही त्यांचा गोंधळ उडाल्याचे जाणवते. मंगला संझगिरी यांची जोजेफीनची भूमिकाही समाधान देऊ शकत नाही. नेपोलियनच्या द्वितीय पत्नीची मरिया मुईसाची भूमिका मेधा राव हिने केली आहे. पण त्यातही काही दम नाही. अॅन या दासीची भूमिका करणाऱ्या पूर्णिमा भेंडे यांचा अपवाद वगळता अन्य कोणीही कलावंत व्यक्तिगत छाप ठेऊन जात नाही. संपूर्ण संघ म्हणून विचार केला तर, आत्माराम भेंडे आणि मंडळींना अपयश आले आहे असेच म्हणावे लागेल.

रघुवीर तळाशिलकर यांचे नेपथ्य सूचक असले तरी परिणामकारक नाही. भला मोठा सूर्याचा गोळा उभा करून त्यांनी आपली जबाबदारी झटकल्यासारखी वाटते. नेपोलियनच्या अपयशाबरोबर हा सूर्याचा गोळा अर्धा खाली नेण्याची कल्पनाही हास्यास्पद वाटते. त्या मानाने तिसऱ्या अंकातील नेपोलियनच्या स्वगताचे वेळी त्यांनी उभारलेले सूचक नेपथ्य जास्त स्वीकाराह वाटते.

ऐतिहासिक नाटकाच्या संवादलेखनावारवत आणि रंगभूमीवरील संवादोच्चार पद्धतीवद्दल काही संकेत आहेत. या दोन्ही बाबतीत संकेताचा भंग झाल्याचे जाणवते. तो स्वीकाराह की त्याज्य हा मतभेदाचा विषय ठरू शकेल.

नेपोलियनचे जीवन चोख मराठी माध्यमातून ऐकणे आणि आपल्या कलावंतांना फ्रान्सच्या इतिहासाशी निगडित असलेल्या व्यक्तिरेखा साकार करताना पाहणे, या गोष्टी अपरिहार्य असल्या तरी चमत्कारिक वाटतात हे नमूद करावेच लागेल.

आय्. एन्. टी. चा नेपोलियन म्हणजे एक नैमित्तिक उत्क्रम एवढाच त्याचा उल्लेख करावा लागेल.

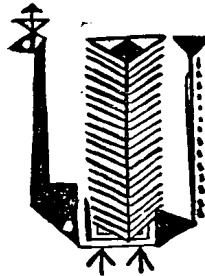

पंडित वि. म. जोशी

ज्योतिष विशारद

२९ ऑगस्ट ते ४ सप्टेंबर १९७०



मेघ : लग्नेश व अष्टमेश मंगळ पंचमात रवीबरोबर. त्याच्याबरोबर केतू. धनेश-तृतीयेश षष्ठेश-सप्तमेश बुध-शुक्र सहाव्या घरात. केंद्रात चंद्र-गुरू व लग्नात दशमेश एकादशेश शनी असे सर्व ग्रह ता. २९-३० ला शुभ फलदायी आहेत. घरात शुभ समारंभ होईल. भागिदारांकडून व्यवसायात मदत होईल. सरकारी कामात थोडा त्रास होईल. सार्वजनिक कार्यकर्त्यांना सोमवार-मंगळवार चांगले जाणार नाहीत. विद्येत अपयश येईल. संतती चांगली वागणार नाही. मशिनरी व जमिनीचे व्यवहार करणारांना फायदा होईल. ट्रान्सपोर्टचा धंदा प्रगतिपथावर जाईल. २-३ तारखांना सासऱ्याकडून मदत होईल. अचानक धनलाभ होईल. मानसिक त्रास होईल. शुभ तारखा २९।३० व २ ते ४.

बुधभ : लग्न-धन-पंचम-षष्ठ स्थानाचे अधिपती बुध-शुक्र पंचमात. आठ-नऊ-दहा व अकराव्या घराचे अधिपती गुरू-शनी सहाव्या व बाराव्या स्थानात समोरासमोर अशुभ स्थानात. सप्तमेश-व्ययेश-चतुर्थेश रवी-मंगळ चतुर्थात व दशमात राहू असे सर्वच ग्रह अशुभ फलदायी आहेत. इंडिकेटचे पुढारी फार अडचणीत पडतील. ता. २९-३० ला प्रवासात यश. ता. ३१ व १-९ ला सरकारी अगर सहकारी कामे पुढे ढकलावी. घरात भांडणे निर्माण होतील. व्यवसायात आर्थिक नुकसान. नापत होण्याची वेळ येईल. आयत्या वेळी २-३-४ तारखांना द्रव्याची मदत भागिदार अगर संततीकडून होईल व अबू बचावेल. अशुभ फल नाहीसे होण्याकरता गायत्री जप दररोज १०८ वेळा करावा. फक्त एकच योग चांगला आहे. ता. ४।९।७० ला शुक्रवारी बुध-शुक्र-चंद्र युती पंचमात होई आहे. या दिवशी अचानक धनलाभ घडेल. शुभ ता. २९।३० व २।३।४.

मिथुन : तृतीयेश तृतीयात, चतुर्थेश चतुर्थात, पहिले दोन दिवस धनेश चंद्र धन-स्थानात, पंचमात दोन केंद्रांचा अधिपती गुरू व अष्टमेश-भाग्येश शनी एकादशात. असे सर्व ग्रह सेवेला तयार आहेत. ता. २९।३० ला भरघोस धनलाभ होईल. मोत्याच्या व्यापाऱ्यांना जास्त लाभ होईल. ३१ तारखेला आणि १।९ ला ज्यांचे जन्म रवी कुंभेत अगर सिंहेत असतील त्यांना प्रत्येक कामात यश मिळेल. व्यवसायात अचानक प्रगतिपर घटना घडतील. प्रगतिपथावर असलेला प्रकाशकांचा धंदा आणखी वाढेल. शास्त्रीय संशोधक नवीन शोध लावतील. विद्याभ्यासात यश प्राप्त होईल. संततीची प्रगती होईल. नोकरीच्या प्रयत्नांना यश येईल. २७ ते ३२ वयातील व्यक्तींना प्रेमाच्या प्रकरणात सापडून नुकसान होण्याचा योग आहे.

विशेषतः पुरुषांना हा योग जास्त आहे. हा योग ता. ४।९।७० ला जोरदार आहे. नाटक व्यवसायातील लोकांनी काळजी घ्यावी. शुभ ता. २९।३० व २।३.

कर्क : लग्नेश लग्नात, धनेश-दशमेश-पंचमेश रवी-मंगळ घनात, तृतीयेश-चतुर्थेश बुध-शुक्र तृतीयात. बुध उच्चैचा पराक्रमात, सुखस्थानात गुरू व सप्तमेश शनी दशमात असे सर्वच ग्रह अत्यंत शुभ फलदायी आहेत. २९।३० तारखांना वैयक्तिक मोठेपणा आणणाऱ्या गोष्टी घडतील. एकाद्या समारंभात बहुमान केला जाईल. ता. ३१।१ ला घंघातून, भागिदारीमध्ये, संततीकडून, सट्टे-लॉटरी अशा कोणत्या ना कोणत्या तरी बाजूने अचानक धनलाभ लक्षात राहण्याजोगा होईल. मित्र व घरच्या माणसांची सर्व कामात मदत होईल. नाट्यकला, चित्रकला, साहित्य, प्रकाशन वगैरे व्यवसाय करणाऱ्या व्यक्तींना २।३।४ या तारखा फारच चांगल्या आहेत. या दिवशी दिग्दर्शकांनी नवीन नाटके बसविण्याकरता घेण्याला, चित्रकारांनी नवीन काम सुरू करण्याला व साहित्यिकांनी नवीन लिखाण सुरू करण्याला दिवस चांगले आहेत. शुभ तारखा २९।३० व २।३।४.

सिंह : लग्नेश-भाग्येश-चतुर्थेश रवी-मंगळ लग्नी. दशमेश-एकादशेश-धनेश-बुध-शुक्र धनस्थानात, अष्टमेश-पंचमेश गुरू तृतीयात, षष्टेश व सप्तमेश शनी भाग्यात व पहिले दोन दिवस व्ययेश चंद्र व्ययात असे सर्व ग्रह शुभ फलदायी आहेत. चंद्र-रवीना ६।८।१२ स्थानात दोष नसतो. ता. २९।३० ला खूप खर्च करावा लागेल. घरात होणाऱ्या भावी शुभ कार्याकरता नातलग मंडळी येऊ लागतील. ता. ३१।१ ला धार्मिक विधी घरात घडतील. या दिवशी कोणत्याही कामात यशःप्राप्ती निश्चित होईल. भागिदार व पत्नी सर्व प्रकारे सहाय्य करतील. फॅन्सी वस्तू, रंगसाहित्य, चित्रकला इत्यादि व्यावसायिकांना भरपूर पैसा मिळेल. जमिनीचा सरकारातून येणारा पैसा ता. २।३।४ ला हातात पडेल. भाऊबंध सर्व बाजूंनी मदत करतील. संततीकडून मानसिक यातना होण्याजोग्या गोष्टी केल्या जातील. विद्येत यश येईल. सर्व आठवडाच शुभ आहे.

कन्या : भाग्येश-दशमेश-लग्नेश-धनेश बुध-शुक्र लग्नी उच्चनीच राजयोग, तृतीयेश-अष्टमेश-व्ययेश रवी-मंगळ व्ययात केतूबरोबर, अकराव्या घराचा अधिपती चंद्र पहिले दोन दिवस अकराव्या घरात, पंचमेश शनी अष्टमात व सहाव्या घरात राहू असे सर्वच ग्रह शुभाशुभ फल देणारे आहेत. बुध-शुक्र पैसा अमाप देतील. गुरू त्यांना मदत करील. बुद्धीच्या जोरावर पैसा मिळेल. ता. २९।३० ला मित्राकडून धनलाभाला मदत होईल. संततीकडून खटले निर्माण होणाऱ्या गोष्टी घडतील. ता. ३१।१ ला सरकारी कामात गुंतून पडावे लागेल. त्यात अपयश येईल. वाचाशुद्धी जाईल. २।३।४ तारखांना जाणारी पत सावरली जाईल. वार्ट स्त्रियांकडून बेअब्रू करण्याचा प्रयत्न केला जाईल. त्यातल्या त्यात षष्ठातला राहू शत्रूनाश करील. आठव्या शनी-मुठे या सर्व घटना घडतील. पण एकच चांगली गोष्ट म्हणजे दशमावर गुरू पाहतो. तो बचाव करील. शुभ तारखा २९।३० व २।३।४.

तूळ : लग्नेश-अष्टमेश-भाग्येश-व्ययेश बुध-शुक्र व्ययात उच्चनीच राजयोग, दशमेश पहिले दोन दिवस दशमात, अकराव्या, सातव्या व दुसऱ्या स्थानांचे अधिपती रवी-मंगळ एकादशात, चतुर्थेश पंचमेश शनी सप्तमात. असे सर्वच ग्रह शुभ फलदायी आहेत. फक्त बुध-शुक्रांना स्थानबल नाही, पण योगबल आहे. या राशीच्या माणसांना स्थानभ्रष्ट होण्याच्या अफवा उठतील, पण प्रत्यक्ष तसे काही घडणार नाही. ता. २९।३० ला तर चंद्र दशमेश दशमात आहे. या दिवशी मानसन्मान होईल. ता. ३१।१ ला थोडासा मानसिक त्रास होईल. वडील भावंडे व मित्रांकडून त्रासदायक कामे केली जातील. पत्नी व भागिदार नीट वागणार नाहीत. ज्यांचे मोटार ट्रॅन्सपोर्ट अगर मेकॅनिकल वर्कशाॅपसारखे धंदे असतील त्यांना सरकारकडून थोडीशी तसदी दिली जाईल. हा अनुभव जास्त प्रमाणात ता. २ ते ४।९।७० ला दिसून येईल. वाईट चालीच्या स्त्रियांकडून त्रास दिला जाईल. त्यात तूळ राशीच्या व्यक्तींचीही चूक होणारच आहे. शुभ तारखा २९।३० व १।२.

वृश्चिक : लग्नेश-षष्ठेश-दशमेश रवी-मंगळ दशमात, अष्टमेश-सप्तमेश-एकादशेश-व्ययेश बुध-शुक्र एकादशात, भाग्येश चंद्र पहिले दोन दिवस भाग्यात व पुढे सबंध आठवडा शुभ स्थानातून भ्रमण करित आहे. फक्त धनेश-पंचमेश गुरू व्ययात आहे. गृहस्वास्थ्य बिघडेल, संतती नीट वागणार नाही. घरात मातोश्री अगर वडील आजारी पडतील. सुखनाश होईल. पण सार्वजनिक व सरकारी कामात संपूर्ण यशःप्राप्ती होईल. ता. २९।३० ला प्रवासयोग आहे. त्यात लाभदायक घटन घडतील. ता. ३१।१ ला सरकारी अधिकाऱ्यांना त्यांच्या अधिकाराबद्दल थोडी धास्ती निर्माण होईल. पण त्याचा परिणाम उलट चांगलाच होईल. प्रत्येक गोष्टीत यशःप्राप्ती होईल. अधिकार, मानसन्मान धनलाभ सर्व मनकामना पूर्ण होतील. इंडिकेटमधील ही अत्यंत प्रबळ राशी आहे. अंतर्गत कलह झाला तरी यांचे काही एक वाकडे होणार नाही. पूर्ण यशवंतराव आहेत. सर्व आठवडाच शुभफलदायी आहे.

धन : लग्नेश व चतुर्थेश गुरू एकदशात, सप्तमेश-दशमेश-षष्ठेश-एकादशेश बुध-शुक्र दशमात, भाग्येश रवी पंचमेश मंगळाबरोबर भाग्यात, पहिले दोन दिवस अष्टमेश चंद्र अष्टमात, मग सर्व आठवडा शुभ स्थानातून भ्रमण. धनेश-तृतीयेस शनी पंचमात, तृतीयात राहू असे सर्वच ग्रह प्रगतिपथावर नेणारे आहेत. नाट्यकला, चित्रकला, साहित्यिक, संगीतज्ञ वगैरे सर्व कलाकारांना जगापुढे येण्याला मदत करणारे ग्रह आहेत. भागीदार, पत्नी, मित्र सर्वजण प्रत्येक कामात मदत करतील. धंदा-उद्योग चांगला जमेल. ता. २।३।४-९-७० ला हा अनुभव जास्त येईल. नवीन कलाकारांना त्या त्या क्षेत्रातील नामवंत संस्थांकडून मदत होईल. ता. २९।३० ला अचानक धनलाभ होण्याचा योग आहे. ३।४।५।६।७ या अकड्यांनी बनलेले लॉटरीचे तिकीट घ्यावे. ते तारीख २९।३० लाच घ्यावे. ता. ३१।१ ला प्रवास योग येईल. त्यात थोडा त्रास होईल. सरकारी कामे थोडी पुढे ढकलावी. विद्येत थोडे अपयश येईल. संततीकडून त्रास होईल. शुभ तारखा २९।३० व ३।४।५.

मकर : लग्नेश-धनेश शनी चतुर्थात, तृतीयश व्ययेश गुरू दशमात, चतुर्थेश व एकादशेश मंगळ अष्टमेश रवीबरोबर अष्टमात, पंचमेश-षष्ठेश-भाग्येश-दशमेश बुध शुक्र भाग्यात. असे मंगळाशिवाय सर्व ग्रह शुभफलदायी आहेत. जमीन अगर राहण्याची जागा या बद्दल खटले निर्माण होतील. त्यात शेवटी रवी स्वर्गहीचा असल्यामुळे यश येईल. वडील भावंडे व मित्रमंडळींकडून त्रासदायक वागणूक केली जाईल. उद्योगधंद्याकरता लहान मोठ्या लोकांशी संबंध येईल. त्यांच्याकडून चांगले सहाय्य होईल. पहिले दोन दिवस चंद्र सप्तमात आहे. पत्नी व भागीदार चांगले वागतील. ३१।१ तारखांना चंद्र अष्टमात रवी-मंगळ-केतूबरोबर आहे. तो वाईट आहे. पत्नीच्या वाईट वागणुकीने मानसिक त्रास फार होईल. आत्मघातकी विचार मनात येतील. त्यावर उपाय संबंध आठवडाभर ॐ नमःशिवाय हा शंकराचा जप कमीत कमी १०८ वेळा स्नान करताना म्हणणे. शुभ तारखा २९।३० व ३।४.

कुंभ : लग्नेश-व्ययेश शनी पराक्रमात, पहिले दोन दिवस चंद्र षष्ठेश सहाव्या घरात, तृतीयेश-दशमेश व सप्तमेश मंगळ-रवी सप्तमात, चतुर्थेश-पंचमेश-अष्टमेश-भाग्येश बुध-शुक्र अष्टमात, एकादशेश व धनेश गुरू लाभात, असे बुध-शुक्राशिवाय सर्व ग्रह शुभफलदायी आहेत. लग्नी राहू आहे. त्याचा गुरूबरोबर ९।५ योग आहे. त्यामुळे स्वभावातील हट्टीपणामुळे होणारा त्रास कमी होईल. पहिले दोन दिवस शत्रूकडून सुद्धा मदत होईल. मातुल घराण्याकडून अगर सासऱ्याकडून पाहणे येतील व त्यांचेकडून उद्योगधंद्यात मदत होईल. ता. ३१।१ ला चंद्र सप्तमात रवी-मंगळ-केतूना युत होतो आहे. भागीदार व पत्नी सहाय्य करतील. हातून तत्त्वज्ञाना-त्मक लिखाण होईल. ज्यांचे मूळचे रवी-गुरू कुंभ अगर सिंह राशीत असतील त्यांना मोठेपणा मिळेल. विद्याभ्यासात थोडा कमीपणा येईल. संतती वाईट वागेल. अचानक घनलाभाला २।३।४ तारखा चांगल्या आहेत. शुभ तारखा २९।३० व २।३।४

मीन : लग्नेश-दशमेश अष्टमात, लाभेश-व्ययेश शनी धन स्थानात, पहिले दोन दिवस पंचमेश चंद्र पंचमात, धनेश-भाग्येश-षष्ठेश मंगळ-रवी षष्ठात, तृतीयेश-चतुर्थेश-सप्तमेश-अष्टमेश बुध-शुक्र सप्तमात व व्ययात राहू अशी ग्रहांची अवस्था मिश्रफलदायी आहे. धननाश होईल. नसत्या आर्थिक अडचणी निर्माण होतील. व्यक्तिमत्त्वाला व प्रतिष्ठेला कमीपणा येईल. ता. २९।३० ला संतती चांगली वागेल. संततीचा उत्कर्ष होईल. ता. ३१।१ ला शत्रू उत्पन्न होतील, पण त्यांचे काही एक चालणार नाही. उलट सरकारी कामात यश प्राप्त होईल. भाग्य उदयाला आणणाऱ्या घटना घडतील. भागीदार व पत्नीकडून जिद्दीने सर्व कामात मदत होईल. गृहसौख्यात दिवस जातील. स्त्री-मित्रांकडून २।३।४ तारखांना आर्थिक मदत चांगली होईल. कलावंतांना मानमान्यता आणि धनलाभ चांगलाच होईल. एकच दोष या राशीचा आहे तो म्हणजे वाजवीपेक्षा दुसऱ्याबद्दल जास्त काळजी. या आठवड्यात अशा एखाद्या स्त्री-मित्राबद्दल विनाकारण पैशाच्या अडचणीत यावे लागेल. शुभ तारखा २९।३० व २।३।४.

झोपडपट्टीवाल्यांसाठी आणि कुलाबा जिल्ह्यातल्या शेतकऱ्यांसाठी नव्या मुंबईत काय होणार आहे ?

श्री. का. पक्षाचे एक आमदार श्री. दि. बा. पाटील हे परवा तर विधानसभेत म्हणाले, की संकल्पित नव्या मुंबईची योजना टाकून देण्याचे सरकारने नाकारले तर रक्तपात होईल. कुलाबा जिल्ह्यातील शेतकरी हे सहन करणार नाहीत.

विरोधी पक्षीयांची बाजू अशी आहे की नवी नगरी पनवेल-उरण भागात वसविण्याऐवजी ती दाभोळ बंदराच्या परिसरात उभारावी. कारण तुलनात्मक-दृष्ट्या दाभोळ भागापेक्षा पनवेल-उरण परिसरातील जमीन अधिक सुपीक आहे. दाभोळ भागातील जमीन औद्योगिक आणि नागरी कामांसाठी वापरली तर काही बिघडणार नाही. शिवाय दाभोळ हे एक उत्कृष्ट बंदर आहे. नव्या नगरीला या बंदराचा चांगला उपयोग होऊ शकेल. त्याचप्रमाणे दाभोळ येथे नवे शहर वसविल्या-मुळे सान्या कोकण विभागाचा जलद कायापालट होण्यास चांगलीच मदत होईल. न्हावा-शेवाजवळील प्रतिमुंबईमुळे हे साधणार नाही.

सरकारचे म्हणणे आहे की दाभोळचा प्रश्न एकदम वेगळा आहे. प्रति-मुंबई ही जुन्या मुंबईच्या अगदी जवळ असल्याशिवाय जुन्या शहरावरचा ताण दूर करता येणार नाही. शिवाय न्हावा-शेवा हे एक अप्रतिम बंदर होणार आहे. या बंदराची खोली सुमारे पंचेचाळीस फूट असेल. दाभोळला न्हावा-शेवाची सर येणार नाही. मुंबईतील बरेच कारखाने नव्या मुंबईत पाठविण्यात येतील. विशेषतः जुन्या होत चाललेल्या कापडगिरण्या हळू हळू नव्या मुंबईत हलविण्यात येतील. या गिरण्यांनी शहराच्या मध्यवस्तीत प्रचंड जागा व्यापलेली आहे. या गिरण्या गेल्या की त्यातले कामगारही नव्या शहरात जातील. आणि अशी रिकामी झालेली जागा जुन्या मुंबईत नव्या गृहनिर्माणकार्यासाठी वापरली जाईल.

बऱ्याचशा तज्ञांचे, तंत्रज्ञांचे मत अगदी उलट आहे. नव्या मुंबईवरोबरच जुन्या मुंबईचीही लोकसंख्या झपाट्याने वाढेल असा त्यांचा अंदाज आहे.

नवी मुंबई निर्माण होवो वा न होवो, जुन्या मुंबईतल्या झोपडपट्टीयांची परिस्थिती बदलणार आहे का ? झोपडपट्ट्यांची सुधारणा म्हणजे सोशल वेल्फेअर वर्क. खर्चाच्या कपातीची कुऱ्हाड जेव्हा जेव्हा कोसळते तेव्हा पहिला धाव या कामांवर पडत असतो. सुमारे पंधरा लाख लोक एवढ्या भयानक अमानवी अवस्थेत राहतात या समस्येचा प्रचंडपणा कुणाच्याच लक्षात येत नाही का ? झोपडपट्ट्या सुधारण्याचे किंवा झोपडपट्ट्या उठविण्याचे जे कार्यक्रम हाती घेतले

जातात त्यावरून सरकारचा आणि महापालिकेचा ढोंगीपणा चटकन् नजरेत येतो आणि हे केवळ दिखाऊ कार्यक्रम आहेत हे पटते.

झोपडपट्ट्या उठविण्याच्या ज्या योजना मुंबईत चालू आहेत त्या कुठे ? सांताक्रूझ विमानतळावरून फोर्टात येण्याचा जो रस्ता आहे त्या रस्त्यावरच्या झोपडपट्ट्या आधी उठविणार. कारण काय तर परदेशी पाहुणे आणि मोठे पुढारी यांच्यासमोर ओंगळवाण्या मुंबईचे प्रदर्शन नको. म्हणजे या रस्त्यावर जर झोपड्या नसत्या तर कुदाचित् सरकारी नजरेला त्या दिसल्याच नसत्या. परदेशी पाहुण्यांना केवळ मुंबईचे सौंदर्य दिसले पाहिजे हा हेतू. म्हणजे नजरेआड झोपडपट्ट्या असल्या तरी चालतील असा तर याचा अर्थ नाही ना ? झोपडपट्ट्यांसाठी असा दिखाऊ कार्यक्रम नको. मूलभूत कार्यक्रम हवा. बेळगाव-कारवार वगैरे सीमा भागातील आठ लक्ष मराठी जनतेपेक्षा जास्त मराठी जनता या मुंबईच्या झोपडपट्ट्यात राहते. त्यांच्यावरही अन्याय होतो. किळसवाण्या परिस्थितीत हे लोक राहतात. त्यांच्या प्रश्नांची तड लावण्यासाठी काँग्रेसपक्ष विधानसभा बेमुदत तहकूब करण्याचा ठराव कधीकाळी करेल काय ?

□ □ □



रशियन राज्यक्रांतीविषयी प्रचारात्मक
साहित्य विपुल आहे. उजेडात आलेल्या
नवीन माहितीच्या आधारे लिहिलेला
मराठीतील हा मात्र एकमेव ग्रंथ आहे.

व्होल्गा जेव्हा लाल होते

प्रस्तावना : ना. ग. गोरे

लेखक : वि. स. वाळिंबे

मूल्य : अठरा रुपये

राजहंस प्रकाशन : १०२५ सदाशिव पेठ : पुणे ३०

राजहंस प्रकाशन संस्थेच्या मालकीचे हे द्विसाप्ताहिक, संस्थेतर्फे मुद्रक व प्रकाशक श्री. ग. माजगावकर यांनी साप्ताहिक मुद्रण, १०२५ सदाशिव पेठ, पुणे ३० येथे छापून, १०२५ सदाशिव पेठ, पुणे येथील संस्थेच्या कार्यालयात प्रसिद्ध केले. सं. श्री. ग. माजगावकर

MANOOS (Bi-Weekly) : 40 Paise : Regd. No. M-H 649

नाझी
भस्मासुराचा
उदयास्त

रा. म. शास्त्री

प्रसिद्धिकाल

१९७१ : मध्य

या पुस्तकांची

प्रसिद्धिपूर्व सवलत

योजना बंद झाली आहे

अग्निपुत्र

वसन्त पोतदार

प्रसिद्धिकाल

१९७० : अखेर

राजहंस प्रकाशन