

उद्योगधंदे, बँकिंग,
अर्थशास्त्र, व्यापार,
सहकार, इत्यादि
विषयांस वाहिलेले
प्रमुख मराठी
वृत्तपत्र

स्थापना : १९३५

अर्थ

“अर्थ एव प्रधानः” इति कौटिल्यः अर्थमूलौ धर्मकामाविति ।
—कौटिलीय अर्थशास्त्र

प्रत्येक महिन्याच्या
पहिल्या व तिसऱ्या
बुधवारी
प्रसिद्ध होतें.

वार्षिक वर्गणी : ६ रु.

दुर्गाधिवास, पुणे ४.

LICENCED TO POST WITHOUT
PREPAYMENT
Reg. No. B. 3434. Licence No. 53.

वर्ष २९

पुणे, बुधवार तारीख ६ मार्च, १९६३

अंक ५

विविध माहिती

तिव्वेटमधील लोकरीचे उत्पादन घटले—गेल्या जूनमध्ये भारत व चीन ह्यांच्यामधील व्यापारी संबंध संपुष्टांत आले. त्यानंतर तिव्वेटमधील लोकरीच्या उत्पादनांत बरीच घट झाल्याच्या वार्ता आहेत. उभयता देशांमधील व्यापारी संबंध तुटण्यापूर्वी तिव्वेटमध्ये दरसाल ६० हजार मण लोकर निर्माण होत असे. ह्या लोकरीला मुख्यतः भारताचेच गिऱ्हाईक असे. भारताची मागणी बंद झाल्याने लोकरीचे उत्पादन घटणे अनिवार्यच होतें.

पृथ्वीच्या पोटांतील उष्णतेपासून वीज—संयुक्त राष्ट्र-संघटनेतर्फे भरविण्यांत आलेल्या जागतिक शास्त्रीय परिषदेत एका इटालियन शास्त्रज्ञाने अशी माहिती सांगितली की, पृथ्वीच्या पोटांतील उष्णतेपासून निर्माण करण्यांत येणारी वीज ही सर्वांत स्वस्त असेल. पृथ्वीवरील ज्वालामुखी असलेल्या प्रदेशांत अशी वीज निर्माण करता येईल. वीजनिर्मितीसाठी लागणारी यंत्र-सामग्री नेहमीच्या यंत्रसामग्रीपेक्षा अधिक धोक्याची असणार नाही.

विशाखापट्टम् येथील बोट कारखाना—भारतांत आणी-बाणीची परिस्थिति जाहीर झाल्यानंतर विशाखापट्टम् येथील बोटी बांधण्याच्या कारखान्यासाठी लागणाऱ्या परदेशी चलनांत कपात करण्यांत आली होती. कारखान्याच्या संचालक मंडळाने ही कपात रद्द करण्याची विनंती भारत सरकारला केली आहे; त्याशिवाय आणखी २ कोटी रुपयांच्या परदेशीय चलनाची मागणी करण्यांत आली आहे.

पाणी तापविण्यासाठी सूर्यकिरणांचा उपयोग—इस्त्राइल सरकारच्या राष्ट्रीय संशोधन खात्याने सूर्यकिरणांचा उपयोग करून पाणी तापविण्याचे यंत्र शोधून काढले आहे. ह्या यंत्राचा उपयोग इस्त्राइल देशांत हजारांच्या संख्येने करण्यांत येत आहे. यंत्रांत दोन काचांचा विशिष्ट पद्धतीने उपयोग करण्यांत आला आहे. ह्यांपैकी काही यंत्रे आफ्रिका व भूमध्यसमुद्रांतील देशांत निर्यातहि करण्यांत येत आहेत.

रेवाच्या पांढऱ्या वाघांची सोय—रेवाच्या महाराजांजवळ १० पांढरे वाघ आहेत. त्यांत काही बच्चेहि आहेत. ह्या दुर्मिळ वाघांना पोसण्यास लागणारा खर्च परवडत नसल्याने ते जंगलांत सोडून देण्यांत येणार असल्याची घोषणा महाराजांनी केली होती. परंतु भारत सरकारने हे वाघ आतां विकत घेण्याची तयारी दाखविली आहे. महाराजांनी ६ वाघांसाठी ३ लाख रुपये मागितले होते. भारत सरकारच्या मताने ही किंमत फार आहे. आतां किंमत वाढाघाटीने ठरविण्यांत येणार आहे. एका पिवळ्या वाघाला साधारणपणे ३ हजार रुपये पडतात.

शेतीच्या अवजारांचा कारखाना—ओरिसामधील संबळपूर ह्या ठिकाणी शेतीच्या अवजारांचा एक कारखाना जपानच्या मदतीने काढण्यांत येणार आहे. ह्या कारखान्यांत यांत्रिक नांगर, कीडनाशक औषधे मारणारी यंत्रे व शेतीला लागणारी एंजिने तयार करण्यांत येणार आहेत. कारखान्यांत काम करणाऱ्यांना जपानमध्ये नेऊन शिक्षण देण्यांत येणार आहे.

संयुक्त-राष्ट्र-संघटनेचे बॉडस—संयुक्त-राष्ट्र-संघटनेच्या सभासदांपैकी ५८ देशांनी संघटनेने काढलेले बॉडस घेण्याचे कबूल केले होते. भारताने नुकतेच २० लाख डॉलर्सचे बॉडस घेतले आहेत. बॉडस घेणारा भारत हा ४० वा देश आहे. संघटनेने एकूण १३ कोटी, ४० लाख डॉलर्सचे बॉडस काढले होते. त्यांपैकी १२ कोटी, २९ लाख, ५५ हजार डॉलर्सचे बॉडस खपले आहेत.

कॅन्सरचे निर्दालन शक्य—दिल्ली येथे भरविण्यांत आलेल्या छातीच्या रोगांविषयीच्या आंतरराष्ट्रीय परिषदेस आलेल्या रशियन वैद्यकीय प्रतिनिधि-मंडळाच्या पुढाऱ्याने असा विश्वास व्यक्त केला की कॅन्सर ह्या रोगाचे निर्दालन करण्यांत वैद्यकशास्त्राला लवकरच यश मिळेल. ह्या रोगाने जगांत दरसाल ६० लाख लोक तरी मरत असावेत, असा अंदाज त्यांनी व्यक्त केला आहे.

अपघाती मृत्यूवद्दल नुकसानभरपाई—सुप्रसिद्ध सिनेनटी एलिझाबेथ टेलर हिचा पति मायकेल टॉड १९५८ मध्ये विमान-अपघातांत मृत्यु पावला. त्यानंतर नटीने विमान कंपनीवर आपल्या पतीच्या मृत्यूवद्दल नुकसानभरपाई मागणारा दावा लावला होता. दाव्यांत ५० लाख डॉलर्सची मागणी करण्यांत आली होती. परंतु कोर्टाने अवघे ४० हजार डॉलर्सच देवविले.

हिंदी बोलपटांना बंदी करा—पाकिस्तानच्या बोलपट निर्मात्यांच्या संघटनेने हिंदी बोलपटांना पाकिस्तानातील चित्र-गृहांतून बंदी करण्यांत यावी अशी मागणी सरकारकडे केली आहे. सरकारने काढलेला बंदीचा हुकूम अलीकडे कोर्टाने रद्द ठरविला आहे. बंदी चालू होती, त्या कालांत पाकिस्तानमधील चित्रपट व्यवसाय सुधारत चालला होता असे संघटनेचे मत आहे.

भूमिहीनांना जमीन—भंडारा जिल्ह्यांतील ४ हजार एकर जमीन भूमिहीन शेतमजुरांना वाटून देण्याचे महाराष्ट्र राज्य-सरकारने ठरविले आहे. त्याशिवाय शेतकऱ्यांना विहिरी सणण्यासाठी कर्जेहि देण्यांत येणार आहेत. भंडारा जिल्ह्यांत ५०० नव्या विहिरी सोदल्या जाव्या अशी अपेक्षा आहे. २० भूमिहीन कुटुंबांच्या पुनर्वसनासाठी २२४ एकर जमीन निवडण्यांत आली आहे.

उद्योगधंदे, बँकिंग,
अर्थशास्त्र, व्यापार,
सहकार, इत्यादि
विषयांस वाहिलेले
प्रमुख मराठी
वृत्तपत्र

स्थापना : १९३५

अर्थ

“अर्थ एव प्रधानः” इति कौटिल्यः अर्थमूलौ धर्मकामाविति ।
—कौटिलीय अर्थशास्त्र

प्रत्येक महिन्याच्या
पहिल्या व तिसऱ्या
बुधवारी
प्रसिद्ध होतें.

वार्षिक वर्गणी : ६ रु.

दुर्गाधिवास, पुणे ४.

LICENCED TO POST WITHOUT
PREPAYMENT
Reg. No. B. 3434. Licence No. 53.

वर्ष २९

पुणे, बुधवार तारीख ६ मार्च, १९६३

अंक ५

विविध माहिती

तिबेटमधील लोकरीचे उत्पादन घटले — गेल्या जूनमध्ये भारत व चीन ह्यांच्यामधील व्यापारी संबंध संपुष्टांत आले. त्यानंतर तिबेटमधील लोकरीच्या उत्पादनांत बरीच घट झाल्याच्या वार्ता आहेत. उभयता देशांमधील व्यापारी संबंध तुटण्यापूर्वी तिबेटमध्ये दरसाल ६० हजार मण लोकर निर्माण होत असे. ह्या लोकरीला मुख्यतः भारताचेच गि-हार्डक असे. भारताची मागणी बंद झाल्याने लोकरीचे उत्पादन घटणे अनिवार्यच होतें.

पृथ्वीच्या पोटांतील उष्णतेपासून वीज—संयुक्त राष्ट्र-संघटनेतर्फे भरविण्यांत आलेल्या जागतिक शास्त्रीय परिषदेत एका इटालियन शास्त्रज्ञाने अशी माहिती सांगितली की, पृथ्वीच्या पोटांतील उष्णतेपासून निर्माण करण्यांत येणारी वीज ही सर्वांत स्वस्त असेल. पृथ्वीवरील ज्वालामुखी असलेल्या प्रदेशांत अशी वीज निर्माण करता येईल. वीजनिर्मितीसाठी लागणारी यंत्र-सामग्री नेहमीच्या यंत्रसामग्रीपेक्षा अधिक थोक्याची असणार नाही.

विशाखापट्टम् येथील बोट कारखाना—भारतांत आणीबाणीची परिस्थिति जाहीर झाल्यानंतर विशाखापट्टम् येथील बोट बांधण्याच्या कारखान्यासाठी लागणाऱ्या परदेशी चलनांत कपात करण्यांत आली होती. कारखान्याच्या संचालक मंडळाने ही कपात रद्द करण्याची विनंती भारत सरकारला केली आहे; त्याशिवाय आणखी २ कोटी रुपयांच्या परदेशीय चलनाची मागणी करण्यांत आली आहे.

पाणी तापविण्यासाठी सूर्यकिरणांचा उपयोग—इस्त्राइल सरकारच्या राष्ट्रीय संशोधन स्वात्याने सूर्यकिरणांचा उपयोग करून पाणी तापविण्याचे यंत्र शोधून काढले आहे. ह्या यंत्राचा उपयोग इस्त्राइल देशांत हजारांच्या संख्येने करण्यांत येत आहे. यंत्रांत दोन काचांचा विशिष्ट पद्धतीने उपयोग करण्यांत आला आहे. ह्यांपैकी काही यंत्रे आफ्रिका व भूमध्यसमुद्रांतील देशांत निर्यातहि करण्यांत येत आहेत.

रेवाच्या पांढऱ्या वाघांची सोय—रेवाच्या महाराजांजवळ १० पांढरे वाघ आहेत. त्यांत काही बच्चेहि आहेत. ह्या दुर्मिळ वाघांना पोसण्यास लागणारा खर्च परवढत नसल्याने ते जंगलांत सोडून देण्यांत येणार असल्याची घोषणा महाराजांनी केली होती. परंतु भारत सरकारने हे वाघ आतां विकत घेण्याची तयारी दाखविली आहे. महाराजांनी ६ वाघांसाठी ३ लाख रुपये मागितले हांते. भारत सरकारच्या मताने ही किंमत फार आहे. आतां किंमत बाटाघाटीने ठरविण्यांत येणार आहे. एका पिवळ्या वाघाला साधारणपणे ३ हजार रुपये पडतात.

शेतीच्या अवजारांचा कारखाना—ओरिसामधील संबळपूर ह्या ठिकाणी शेतीच्या अवजारांचा एक कारखाना जपानच्या मदतीने काढण्यांत येणार आहे. ह्या कारखान्यांत यांत्रिक नांगर, कीडनाशक औषधे मारणारी यंत्रे व शेतीला लागणारी एंजिने तयार करण्यांत येणार आहेत. कारखान्यांत काम करणाऱ्यांना जपानमध्ये नेऊन शिक्षण देण्यांत येणार आहे.

संयुक्त-राष्ट्र-संघटनेचे बॉडस—संयुक्त-राष्ट्र-संघटनेच्या सभासदांपैकी ५८ देशांनी संघटनेने काढलेले बॉडस घेण्याचे कबूल केले होते. भारताने नुकतेच २० लाख डॉलर्सचे बॉडस घेतले आहेत. बॉडस घेणारा भारत हा ४० वा देश आहे. संघटनेने एकूण १३ कोटी, ४० लाख डॉलर्सचे बॉडस काढले होते. त्यांपैकी १२ कोटी, २९ लाख, ५५ हजार डॉलर्सचे बॉडस खपले आहेत.

कॅन्सरचे निर्दालन शक्य—दिल्ली येथे भरविण्यांत आलेल्या छातीच्या रोगांविषयीच्या आंतरराष्ट्रीय परिषदेस आलेल्या रशियन वैद्यकीय प्रतिनिधि-मंडळाच्या पुढाऱ्याने असा विश्वास व्यक्त केला की कॅन्सर ह्या रोगाचे निर्दालन करण्यांत वैद्यकशास्त्राला लवकरच यश मिळेल. ह्या रोगाने जगांत दरसाल ३० लाख लोक तरी मरत असावेत, असा अंदाज त्यांनी व्यक्त केला आहे.

अपघाती मृत्यूबद्दल नुकसानभरपाई—सुप्रसिद्ध सिनेनटी एलिझाबेथ टेलर हिचा पति मायकेल टॉड १९५८ मध्ये विमान-अपघातांत मृत्यु पावला. त्यानंतर नटीने विमान कंपनीवर आपल्या पतीच्या मृत्यूबद्दल नुकसानभरपाई मागणारा दावा लावला होता. दाव्यांत ५० लाख डॉलर्सची मागणी करण्यांत आली होती. परंतु कोर्टाने अवघे ४० हजार डॉलर्सच देवविले.

हिंदी बोलपटांना बंदी करा—पाकिस्तानच्या बोलपट निर्मात्यांच्या संघटनेने हिंदी बोलपटांना पाकिस्तानातील चित्र-गृहांतून बंदी करण्यांत यावी अशी मागणी सरकारकडे केली आहे. सरकारने काढलेला बंदीचा हुकूम अलीकडे कोर्टाने रद्द ठरविला आहे. बंदी चालू होती, त्या कालांत पाकिस्तानमधील चित्रपट व्यवसाय सुधारत चालला होता असे संघटनेचे मत आहे.

भूमिहीनांना जमीन—भंडारा जिल्ह्यांतील ४ हजार एकर जमीन भूमिहीन शेतमजुरांना वाटून देण्याचे महाराष्ट्र राज्य-सरकारने ठरविले आहे. त्याशिवाय शेतकऱ्यांना विहिरी सणण्यासाठी कर्जे देण्यांत येणार आहेत. भंडारा जिल्ह्यांत ५०० नव्या विहिरी सोदल्या जाव्या अशी अपेक्षा आहे. २० भूमिहीन कुटुंबांच्या पुनर्वसनासाठी २२४ एकर जमीन निवडण्यांत आली आहे.

कामगाराला मोठी नुकसानभरपाई

अमेरिकेतील वाल्टिमोर अँड ओहियो रेलरोड कंपनीच्या एका कामगाराला अमेरिकेच्या सुप्रीम कोर्टाने ६,२५,००० डॉलर्स नुकसानभरपाई देवविली आहे. हा कामगार कंपनीच्या कारखान्या-जवळील एका पडतीत तळ्याजवळ काम करीत असता त्याला कसला तरी किडा चावला. त्यामुळे विषबाधा होऊन त्याच्या शरीरावर व पायावर अनेक फोड उठले. वैद्यकीय उपचारांचा कांहींच उपयोग न होऊन दुखणे वाढत गेले व अखेर त्या कामगाराचे पाय तोडावे लागले. कामाच्या जागेजोखरी जीविताला धोका असण्यासारखी परिस्थिती ठेवल्याबद्दल त्याने कंपनीवर नुकसानभरपाईची फिरीयाद दाखल केली होती. मूळच्या कोर्टात कामगाराच्या बाजूने निकाल लागला; पण अपिलांत कंपनीच्या बाजूने लागला होता.

पाकिस्तान चहा आयात करणार

१५ वर्षांपूर्वी पाकिस्तानची निर्मिती झाल्यापासून पाकिस्तान हा देश चहाची निर्यात करणारा होता. परंतु चालू वर्षी पाकिस्तानच्या सरकारने १० लाख पौंड चहा आयात करण्याचे ठरविले आहे. पाकिस्तानांत चहाची टंचाई भासत असून किंमतीही झपाट्याने वाढत चालल्या आहेत. गेल्या मे महिन्यांत पाकिस्तानांत चहाच्या किंमतीवरील निर्वंध रद्द करण्यांत आले. चहाचे उत्पादन ५.९ कोटी पौंड होईल अशी अपेक्षा करण्यांत येत होती. पण ही अपेक्षा फसल्यामुळे चहाच्या किंमतीत अलीकडे डुपटीने वाढ झाली आहे.

अहमदाबादच्या कापडाची रशिआला निर्यात ?

भारताकडून आयात करण्यांत येणाऱ्या कापडावर अमेरिकेने निर्वंध घातले आहेत. ह्याच सुमारास आफ्रिका, हॉलंड व अरब देश ह्या गुजरातच्या कापडाच्या बाजारपेठाहि संकोच पावत आहेत. त्यामुळे अहमदाबादमधील कांहीं गिरण्या रशियाला कापड निर्यात करण्याची शक्यता अजमावून पाहात आहेत. रशिआ व पूर्व युरोपामधील देश ह्यामधून भारताच्या कापडाला बाजारपेठ मिळण्याचा संभव दिसत आहे. त्याशिवाय कांहीं कापड गिरण्या ब्राझिल, मेक्सिको व इतर दक्षिण अमेरिकन देश ह्यांनाहि कापड निर्यात करण्याच्या प्रयत्नांत आहेत. आंतरराष्ट्रीय व्यापार खात्याचे मंत्री श्री. मनुभाई शहा रशियाला जाण्याचा संभव असून त्या वेळी कापडनिर्यातीची चर्चा होण्याची शक्यता आहे.

पश्चिम बंगाल व बिहार जोडणारा पूल

पूर्णिआ शहराच्या ईशान्येला २२ मैलांवर महानंदा नदीवर एक मोठा पूल बांधण्यांत आला आहे. ह्या पुलामुळे पश्चिम बंगाल व बिहार ह्यांच्यामधील वाहतूक बारमाही चालू ठेवता येईल. पुलाच्या अभावी दरवर्षी सुमारे ६ महिने महानंदा नदीच्या पाण्यामुळे रस्त्यावरील वाहतूक बंद ठेवावी लागत असे. बिहारच्या सार्वजनिक बांधकाम खात्याने पुलाचे काम १५ महिन्यांत पूर्ण केले. पुलासाठी १ कोटी रुपये खर्च आला. आंतरराष्ट्रीय विकास मंडळाने भारतामधील हमरस्ते सुधारण्यासाठी ६ कोटी डॉलर्स अथवा २९ कोटी रुपयांचे कर्ज दिले होते. कर्जातील रकम वापरून पूल बांधण्यांत आला.

लावण्यमय जीवनाचा आधुनिक
आदर्श वस्त्राप्रवर्णांत मूर्त
करणारे कापड

ठाकरसी

कॅन्व्हिस
फॅशनसाठी सर्वोत्तम पसंती

या कापडावर असे लेबल असते

SANFORIZED



ठाकरसी ग्रूप ऑफ मिल्स

- डी क्राउन स्पिनिंग अँड मॅन्यु. कंपनी लिमिटेड
- डी वेस्टर्न इंडिया स्पिनिंग अँड मॅन्यु. कंपनी लिमिटेड
- डी इंडियन मॅन्युफॅक्चरिंग कंपनी लिमिटेड
- डी हिंदुस्तान स्पिनिंग अँड वीव्हिंग मिल्स कंपनी लिमिटेड

OTM-OC MAR

कामगाराला मोठी नुकसानभरपाई

अमेरिकेतील बाल्टिमोर अँड ओहियो रेलरोड कंपनीच्या एका कामगाराला अमेरिकेच्या सुप्रीम कोर्टाने ६,२५,००० डॉलर्स नुकसानभरपाई देवविली आहे. हा कामगार कंपनीच्या कारखान्या-जवळील एका पडोत तळ्याजवळ काम करित असता त्याला कसला तरी किडा चावला. त्यामुळे विषबाधा होऊन त्याच्या शरीरावर व पायावर अनेक फोड उठले. वैद्यकीय उपचारांचा काहीच उपयोग न होऊन दुखणे वाढत गेले व अखेर त्या कामगाराचे पाय तोडावे लागले. कामाच्या जागेजोखरी जीविताला धोका असण्यासारखी परिस्थिति ठेवल्याबद्दल त्याने कंपनीवर नुकसानभरपाईची फिर्याद दाखल केली होती. मूळच्या कोर्टात कामगाराच्या बाजूने निकाल लागला; पण अपिलात कंपनीच्या बाजूने लागला होता.

पाकिस्तान चहा आयात करणार

१५ वर्षांपूर्वी पाकिस्तानची निर्मिती झाल्यापासून पाकिस्तान हा देश चहाची निर्यात करणारा होता. परंतु चालू वर्षी पाकिस्तानच्या सरकारने १० लाख पौंड चहा आयात करण्याचे ठरविले आहे. पाकिस्तानांत चहाची टंचाई भासत असून किंमतीही झपाट्याने वाढत चालल्या आहेत. गेल्या मे महिन्यांत पाकिस्तानांत चहाच्या किंमतीवरील निर्बंध रद्द करण्यांत आले. चहाचे उत्पादन ५-९ कोटी पौंड होईल अशी अपेक्षा करण्यांत येत होती. पण ही अपेक्षा फसल्यामुळे चहाच्या किंमतीत अलीकडे दुपटीने वाढ झाली आहे.

अहमदाबादच्या कापडाची रशिआला निर्यात ?

भारताकडून आयात करण्यांत येणाऱ्या कापडावर अमेरिकेने निर्बंध घातले आहेत. ह्याच सुमारास आफ्रिका, हॉलंड व अरब देश ह्या गुजरातच्या कापडाच्या बाजारपेठाहि संकोच पावत आहेत. त्यामुळे अहमदाबादमधील काही गिरण्या रशिआला कापड निर्यात करण्याची शक्यता अजमावून पाहात आहेत. रशिआ व पूर्व युरोपामधील देश ह्यामधून भारताच्या कापडाला बाजारपेठ मिळण्याचा संभव दिसत आहे. त्याशिवाय काही कापड गिरण्या ब्राझिल, मेक्सिको व इतर दक्षिण अमेरिकन देश ह्यांनाहि कापड निर्यात करण्याच्या प्रयत्नांत आहेत. आंतरराष्ट्रीय व्यापार खात्याचे मंत्री श्री. मनुभाई शहा रशिआला जाण्याचा संभव असून त्या वेळी कापडनिर्यातीची चर्चा होण्याची शक्यता आहे.

पश्चिम बंगाल व बिहार जोडणारा पूल

पूर्णआ शहराच्या ईशान्येला २२ मैलांवर महानंदा नदीवर एक मोठा पूल बांधण्यांत आला आहे. ह्या पुलामुळे पश्चिम बंगाल व बिहार ह्यांच्यामधील वाहतूक बारमाही चालू ठेवता येईल. पुलाच्या अभावी दरवर्षी सुमारे ६ महिने महानंदा नदीच्या पाण्यामुळे रस्त्यावरील वाहतूक बंद ठेवावी लागत असे. बिहारच्या सार्वजनिक बांधकाम खात्याने पुलाचे काम १५ महिन्यांत पूर्ण केले. पुलासाठी १ कोटी रुपये खर्च आला. आंतरराष्ट्रीय विकास मंडळाने भारतामधील हमरस्ते सुधारण्यासाठी ६ कोटी डॉलर्स अथवा २९ कोटी रुपयांचे कर्ज दिले होते. कर्जातील रक्कम वापरून पूल बांधण्यांत आला.

लावण्यमय जीवनाचा आधुनिक
आदर्श वस्त्रांप्रावरणांत मूर्त
करणारे कापड

वाकरसी

फॅशनसाठी सर्वोत्तम पसंती

या कापडावर बसे लेबल असते



SANFORIZED

SHACKERSY
FABRICS

OTM-BG MAR

वाकरसी ग्रुप ऑफ मिल्स

- धी ब्राऊन स्पिनिंग अँड मॅन्यु. कंपनी लिमिटेड
- धी वेस्टर्न इंडिया स्पिनिंग अँड मॅन्यु. कंपनी लिमिटेड
- धी इंडियन मॅन्युफॅक्चरिंग कंपनी लिमिटेड
- धी हिंदुस्तान स्पिनिंग अँड वीथिंग मिल्स कंपनी लिमिटेड

अर्थ

बुधवार, ता. ६ मार्च, १९६३



संस्थापक :
प्रा. वामन गोविंद काळे

संपादक :
श्रीपाद वामन काळे

दालमिया-जैन गटांतील कंपन्यांच्या गैरकारभारावर प्रकाश

दालमिया-जैन गटांतील कंपन्यांत मोठ्या प्रमाणावर गैरकारभार चालू असल्याबद्दल मरहूम फॅरोझ गांधी ह्यांनी लोकसभेत तक्रार केली होती. त्यानंतर भारत सरकारने संबंधित कंपन्यांच्या कारभाराची चौकशी करण्यासाठी व्हिव्हिअन बोस चौकशी-मंडळ नेमले. चौकशी-मंडळाच्या अहवालावर १५ जून, १९६२ रोजी अध्यक्षीय व सभासदांच्या सहा झाल्या आणि तो २३ डिसेंबर १९६२ रोजी लोकसभेला सादर करण्यांत आला. फेडरेशन ऑफ इंडियन चॅम्बर्स ऑफ कॉमर्स अँड इंडस्ट्रीज ह्या संघटनेने केलेल्या पाहणीप्रमाणे दालमिया-जैन गट भारतामधील चौथ्या क्रमांकाची औद्योगिक संघटना आहे. ह्या गटांत ९ कंपन्या आहेत. चौकशी मंडळाने असा अंदाज केला आहे की १९४६ ते १९५६ ह्या काळात श्री. रामकृष्ण दालमिया ह्यांनी आपल्या नियंत्रणाखाली असलेल्या कंपन्यांच्या मार्फत २,६०,२२,७८१ रुपयांची कमाई व्यक्तीशः केली. त्यांच्या नातेवाइकांनी आणखी किती कमाई केली ह्याबद्दल कमिशनला पुरेशी माहिती मिळू शकली नाही. सार्वजनिक भांडवलाच्या कंपन्यांमार्फत श्री. दालमिया ह्यांनी मिळविलेल्या कमाईचा तपशील असा आहे. दालमिया-जैन एअरवेज १-८२ कोटी रुपये; दालमिया-जैन एव्हिएशन १-९८ कोटी रुपये; दालमिया दाद्री सिमेंट ११-७६ लाख रु., दालमिया सिमेंट अँड पेपर मार्केटिंग बोर्ड २३-३० लाख रु., लाहोर इलेक्ट्रिक सप्लाय कंपनी २३-१८ लाख रु. ह्याशिवाय ह्या गटांतील कंपन्यांनी प्रांतीवरील कर चुकवूनहि पैसे मिळविले आहेत. कमिशनच्या अंदाजाप्रमाणे १,४५,१९,२७० रुपयांचा कर गटांतील कंपन्यांनी चुकविला आहे. सरकारी तिजोरीला हा भूदंड सोसावा लागला हे उघडच आहे.

गटांतील उद्योगपति श्री. श्रीयान्स प्रसाद जैन ह्यांनी करारांतील मुदतीपूर्वी नौकरी रद्द केल्याच्या निमित्ताने ७ लाख रुपये नुकसान भरपाई घेतली. दालमिया-जैन गटांतील एका कंपनीचा प्रमुख म्हणून त्यांची नेमणूक १९४३ साली करण्यांत आली होती. त्यांचा पगार दरमहा रु. ४,००० होता व त्याशिवाय भत्ते वगैरे मिळून त्यांना दरमहा आणखी १,४०० रुपये मिळत असत; त्यांची नेमणूक झाली त्यावेळी त्यांचे वय ३६ होते. त्यांची नेमणूक २५ वर्षांसाठी करण्यांत आली होती. इतक्या वयाच्या माणसाला सरकारी नोकरीतसुद्धा २५ वर्षांची नेमणूक मिळत नाही आणि भत्ते वगैरे मिळून दरमहा ५,४०० रुपये इतका मेहनतानाहि त्याला दिला जात नाही, असे कमिशनने म्हटले आहे. ज्या कंपनीचे ते नौकर नेमले गेले होते त्या कंपनीने आपल्या साधारण भागावर १९४१ पासून आणि अग्रहक्काच्या भागावर १९४३ पासून नफा वाटलेला नव्हता; आणि तरीहि श्री. जैन ह्यांना ७ लाखांची नुकसानभरपाई देण्यांत आली. कमिशनने केलेल्या अंदाजाप्रमाणे गटांतील कंपन्यांच्या गैरकारभारामुळे भांडवल गुंतविलेल्या भागी-

दारांना २,६०,५०,२८० रुपयांचा फटका बसला. कमिशन-पुढे आलेल्या पुराव्यावरून श्री. रामकृष्ण दालमिया ह्यांच्या प्रेरणेनेच सर्व गैरप्रकार चालत असत. सर्व कंपन्यांवर त्यांचेच नियंत्रण चालत असे आणि कारभारांतील कोणतीहि घटना त्यांना माहीत असल्याशिवाय व त्यांच्या संमतीशिवाय घडणे अशक्यच होते. गैरकारभाराच्या प्रकारांची जबाबदारी नाकारण्याचा प्रयत्नहि त्यांनी केलेला नाही.

दालमिया-जैन गटांतील कंपन्यांच्या चालकांपैकी एक प्रमुख चालक श्री. शांतिप्रसाद जैन हे होत. गैरप्रकारांच्या काही कारवायांत त्यांचे स्थान श्री. रामकृष्ण दालमिया ह्यांच्या खालोखाल लागते. एखादी संशयास्पद हालचाल अगर कारवाई त्यांच्या नजरेस आली की ते आपण नाममात्र चालक असल्याचे सांगत, तर कित्येक वेळा अशा प्रकारांची जबाबदारी दुसऱ्या डायरेक्टरांवर टाकण्याचा प्रयत्न करित. ह्या गटांतील कंपन्यांचे चालक एखाद्या कुटुंबाप्रमाणे कारभार पाहात असत व श्री. रामकृष्ण दालमिया ह्यांच्याकडे तर परमेश्वराच्या भावनेने पाहात असत, असे आश्चर्यकारक विधान त्यांनी कमिशनपुढील चौकशीत केले आहे. श्री. शांतिप्रसाद जैन ह्यांचे गटांतील कंपन्यांवर प्रत्यक्ष नियंत्रण नव्हते, परंतु कंपन्यांच्या हिशोबाबद्दलची जबाबदारी थेट त्यांचीच होती. कमिशनला जे प्रकार अयोग्य अगर फसवाफसवीचे अगर इतर दृष्टींनी आक्षेपाहर्ष वाटले ते हिशोबांत फिरवाफिरवी करून अगर जमवाजमवी करून केलेले होते. हिशोबांत अशा प्रकारचा हस्तक्षेप करण्याची जबाबदारी श्री. शांतिप्रसाद जैन ह्यांच्याकडे जात असल्याचे स्पष्ट दिसून आले. दालमिया-जैन गटांतील कंपन्यांच्या चालकांनी सार्वजनिक भांडवलाच्या कंपन्या, बँका व विमाकंपन्या ह्यांच्याकडील पैशाचा अयोग्य रीतीने वापर केला. त्या कंपन्यांजवळ संचित साधने मोठ्या प्रमाणावर होती व त्यांच्याजवळ बरीच रोकड होती. अशा कंपन्यांचे भाग खरेदी करण्याकडे त्यांनी वरील पैशाचा उपयोग केला व त्यांच्यावर आपले नियंत्रण उत्पन्न केले. ज्या कंपन्यांवर त्यांनी अशा रीतीने हुकमत मिळवली त्या कंपन्यांचे अहित करून त्यांनी स्वतःचा मात्र अयोग्य पद्धतीने फायदा करून घेतला.

वाममार्गाने पैसा मिळविण्याच्या अनेक मार्गांपैकी एक मार्ग म्हणजे एखादी नियंत्रणाखालील कंपनी स्वेच्छेने गुंडाळण्याचा. एखादी कंपनी स्वेच्छेने गुंडाळण्याचे ठरवावयाचे, ती गुंडाळण्यासाठी पूर्वनियोजित योजनेप्रमाणे एखाद्या लिक्विडेटरची नेमणूक करावयाची, कोर्टाकडून कंपनी गुंडाळण्याच्या एखाद्या योजनेला संमति घ्यावयाची व संबंधित कंपनीचे दत्तर, हिशोबाची पुस्तके व मालमत्ता दालमिया-जैन गटांतीलच एखाद्या कंपनीकडे वर्ग करावयाची. ह्या नव्या कंपनीतील डायरेक्टर हे श्री. दालमियांच्या हातांतील बाहुल्य असवावयाची. मग हाती आलेले दत्तर व हिशोबाची पुस्तके ह्यांचा नाश करावयाचा. अर्थातच पहिल्या गुंडाळलेल्या कंपनीतील गैरप्रकारांचा व वनवाचनवीच्या प्रकारांचा सर्व पुरावा

अर्थ

बुधवार, ता. ६ मार्च, १९६३



संस्थापक :
प्रा. वामन गोविंद काळे

संपादक :
श्रीपाद वामन काळे

दालमिया-जैन गटांतील कंपन्यांच्या गैरकारभारावर प्रकाश

दालमिया-जैन गटांतील कंपन्यांत मोठ्या प्रमाणावर गैरकारभार चालू असल्याबद्दल मरहूम फेरोझ गांधी ह्यांनी लोकसभेत तक्रार केली होती. त्यानंतर भारत सरकारने संबंधित कंपन्यांच्या कारभारांची चौकशी करण्यासाठी व्हि.व्ही.अन बोस चौकशी-मंडळ नेमले. चौकशी-मंडळाच्या अहवालावर १५ जून, १९६२ रोजी अध्यक्षीय व सभासदांच्या सहा झाल्या आणि तो २३ डिसेंबर १९६२ रोजी लोकसभेला सादर करण्यांत आला. फेडरेशन ऑफ इंडियन चॅम्बर्स ऑफ कॉमर्स अँड इंडस्ट्रीज ह्या संघटनेने केलेल्या पाहणीप्रमाणे दालमिया-जैन गट भारतामधील चौथ्या क्रमांकाची औद्योगिक संघटना आहे. ह्या गटांत ९ कंपन्या आहेत. चौकशी मंडळाने असा अंदाज केला आहे की १९४६ ते १९५६ ह्या काळांत श्री. रामकृष्ण दालमिया ह्यांनी आपल्या नियंत्रणाखाली असलेल्या कंपन्यांच्या मार्फत २,६०,२२,७८१ रुपयांची कमाई व्यक्तीशः केली. त्यांच्या नातेवाईकांनी आणखी किती कमाई केली ह्याबद्दल कमिशनला पुरेशी माहिती मिळू शकली नाही. सार्वजनिक भांडवलाच्या कंपन्यांमार्फत श्री. दालमिया ह्यांनी मिळविलेल्या कमाईचा तपशील असा आहे. दालमिया-जैन एअरवेज १.८२ कोटी रुपये; दालमिया-जैन एव्हिएशन १.९८ कोटी रुपये; दालमिया दाद्री सिमेंट ११.७६ लाख रु., दालमिया सिमेंट अँड पेपर मार्केटिंग बोर्ड २३.२० लाख रु., लाहोर इलेक्ट्रिक सप्लाय कंपनी २३.१८ लाख रु. ह्याशिवाय ह्या गटांतील कंपन्यांनी प्राप्तीवरील कर चुकवूनही पैसे मिळविले आहेत. कमिशनच्या अंदाजाप्रमाणे १,४५,१९,२७० रुपयांचा कर गटांतील कंपन्यांनी चुकविला आहे. सरकारी तिजोरीला हा भूदंड सोसावा लागला हे उघडच आहे.

गटांतील उद्योगपति श्री. श्रीयान्स प्रसाद जैन ह्यांनी करारांतील मुदतीपूर्वी नौकरी रद्द केल्याच्या निमित्ताने ७ लाख रुपये नुकसान-भरपाई घेतली. दालमिया-जैन गटांतील एका कंपनीचा प्रमुख म्हणून त्यांची नेमणूक १९४३ साली करण्यांत आली होती. त्यांचा पगार दरमहा रु. ४,००० होता व त्याशिवाय भत्ते वगैरे मिळून त्यांना दरमहा आणखी १,४०० रुपये मिळत असत; त्यांची नेमणूक झाली त्यावेळी त्यांचे वय ३६ होते. त्यांची नेमणूक २५ वर्षांसाठी करण्यांत आली होती. इतक्या वयाच्या माणसाला सरकारी नोकरीतसुद्धा २५ वर्षांची नेमणूक मिळत नाही आणि भत्ते वगैरे मिळून दरमहा ५,४०० रुपये इतका मेहनतानाही त्याला दिला जात नाही, असे कमिशनने म्हटले आहे. ज्या कंपनीचे ते नौकर नेमले गेले होते त्या कंपनीने आपल्या साधारण भागावर १९४१ पासून आणि अग्रहकाच्या भागावर १९४३ पासून नफा वाटलेला नव्हता; आणि तरीही श्री. जैन ह्यांना ७ लाखांची नुकसानभरपाई देण्यांत आली. कमिशनने केलेल्या अंदाजाप्रमाणे गटांतील कंपन्यांच्या गैरकारभारामुळे भांडवल गुंतविलेल्या भागी-

दारांना २,६०,५०,२८० रुपयांचा फटका बसला. कमिशन-पुढे आलेल्या पुराव्यावरून श्री. रामकृष्ण दालमिया ह्यांच्या प्रेरणेनेच सर्व गैरप्रकार चालत असत. सर्व कंपन्यांवर त्यांचेच नियंत्रण चालत असे आणि कारभारांतील कोणतीही घटना त्यांना माहित असल्याशिवाय व त्यांच्या संमतीशिवाय घडणे अशक्यच होते. गैरकारभाराच्या प्रकारांची जबाबदारी नाकारण्याचा प्रयत्नही त्यांनी केलेला नाही.

दालमिया-जैन गटांतील कंपन्यांच्या चालकांपैकी एक प्रमुख चालक श्री. शांतिप्रसाद जैन हे होत. गैरप्रकारांच्या काही कारवायांत त्यांचे स्थान श्री. रामकृष्ण दालमिया ह्यांच्या खालोखाल लागते. एखादी संशयास्पद हालचाल अगर कारवाई त्यांच्या नजरेस आली की ते आपण नाममात्र चालक असल्याचे सांगत, तर कित्येक वेळा अशा प्रकारांची जबाबदारी दुसऱ्या डायरेक्टरांवर टाकण्याचा प्रयत्न करित. ह्या गटांतील कंपन्यांचे चालक एखाद्या कुटुंबाप्रमाणे कारभार पाहात असत व श्री. रामकृष्ण दालमिया ह्यांच्याकडे तर परमेश्वराच्या भावनेने पाहात असत, असे आश्चर्यकारक विधान त्यांनी कमिशनपुढील चौकशीत केले आहे. श्री. शांतिप्रसाद जैन ह्यांचे गटांतील कंपन्यांवर प्रत्यक्ष नियंत्रण नव्हते, परंतु कंपन्यांच्या हिशोबाबद्दलची जबाबदारी थेट त्यांचीच होती. कमिशनला जे प्रकार अयोग्य अगर फसवाफसवीचे अगर इतर दृष्टींनी आक्षेपाई वाटले ते हिशोबांत फिरवाफिरवी करून अगर जमवाजमवी करून केलेले होते. हिशोबांत अशा प्रकारचा हस्तक्षेप करण्याची जबाबदारी श्री. शांतिप्रसाद जैन ह्यांच्याकडे जात असल्याचे स्पष्ट दिसून आले. दालमिया-जैन गटांतील कंपन्यांच्या चालकांनी सार्वजनिक भांडवलाच्या कंपन्या, बँका व विमाकंपन्या ह्यांच्याकडील पैशाचा अयोग्य रीतीने वापर केला. त्या कंपन्यांजवळ संचित साधने मोठ्या प्रमाणावर होती व त्यांच्याजवळ बरीच रोकड होती. अशा कंपन्यांचे भाग खरेदी करण्याकडे त्यांनी वरील पैशाचा उपयोग केला व त्यांच्यावर आपले नियंत्रण उत्पन्न केले. ज्या कंपन्यांवर त्यांनी अशा रीतीने हुकमत मिळवली त्या कंपन्यांचे अहित करून त्यांनी स्वतःचा मात्र अयोग्य पद्धतीने फायदा करून घेतला.

वांममार्गाने पैसा मिळविण्याच्या अनेक मार्गांपैकी एक मार्ग म्हणजे एखादी नियंत्रणाखालील कंपनी स्वेच्छेने गुंडाळण्याचा. एखादी कंपनी स्वेच्छेने गुंडाळण्याचे ठरवावयाचे, ती गुंडाळण्यासाठी पूर्वनियोजित योजनेप्रमाणे एखाद्या लिक्विडेटरची नेमणूक करावयाची, कोर्टाकडून कंपनी गुंडाळण्याच्या एखाद्या योजनेला संमति घ्यावयाची व संबंधित कंपनीचे दत्तर, हिशोबाची पुस्तके व मालमत्ता दालमिया-जैन गटांतीलच एखाद्या कंपनीकडे वर्ग करावयाची. ह्या नव्या कंपनीतील डायरेक्टर हे श्री. दालमियांच्या हातांतील बाहुलीच असावयाची. मग हाती आलेले दत्तर व हिशोबाची पुस्तके ह्यांचा नाश करावयाचा. अर्थातच पहिल्या गुंडाळलेल्या कंपनीतील गैरप्रकारांचा व वनवावनीच्या प्रकारांचा सर्व पुरावा

नाहीसा होई. १९५२ साली भागधारकांच्या तक्रारीवरून सरकारने दालमिया जैन एअरवेज कंपनीच्या कारभाराची चौकशी करण्याचा हुकूम दिला. पण ही गोष्ट भागधारकांना कळविण्यांत आली नाही. नंतर लवकरच वरील कंपनी स्वेच्छेने गुंडाळण्याचा निर्णय घेण्यांत आला. नेहमीच्या तंत्राप्रमाणे श्री. रामकृष्ण दालमिया ह्यांनी एका लिक्विडेटरची नेमणूक केली. लिक्विडेटरला ५२ हजार रुपये मेहनताना ठरविण्यांत आला, व देण्यांतहि आला. ह्या रकमेपैकी २० हजार रुपये लिक्विडेटरने नंतर परत केले.

श्री. वा. काळे ह्यांचे नवे पुस्तक
जयां अंगीं मोठेपण
दि. १० मार्च रोजी प्रसिद्ध होणार.
पृ. सं. ११६ } व्हीनस प्रकाशन, {मार्मिक प्रस्तावना
१४ छायाचित्रे } पुणे २. {किंमत रु. ३=००

दि बँक ऑफ महाराष्ट्र लिमिटेड, पुणे.

नो टी स

नोटीस देण्यांत येते की, कंपनीच्या भागीदारांची २८ वी वार्षिक साधारण सभा शनिवार, दिनांक ३० मार्च, १९६३ रोजी दुपारी १-३० वाजता (भारतीय प्रमाण वेळ) गोखले हॉल, ९४८ सदाशिव पेठ, लक्ष्मी रस्ता, पुणे शहर, या ठिकाणी नेहमीचे कामकाजासाठी म्हणजे दिनांक ३१ डिसेंबर, १९६२ चा ताळेबंद व नफा-तोटा पत्रक यांचा विचार करणे, डिव्हिडंड मंजूर करणे, निवृत्त होणाऱ्या संचालकांचे जागी संचालकांची निवडणूक करणे, हिशेबतपासनीसाठी नमणूक करणे, वगैरेसाठी व कांहीं विशेष स्वरूपाचे कामकाजासाठी भरेल. सभेपुढे येणाऱ्या कामकाजाचा तपशील, भागीदारांस बँकेचा दिनांक ३१ डिसेंबर, १९६२ अखेरचा ताळेबंद व नफा-तोटा पत्रक व संचालकांचा अहवाल यांसोबत स्वतंत्रपणे पाठविण्यांत येत आहे.

बोर्डाचे डुकुमावरून,
सी. व्ही. जोग,
जनरल मॅनेजर.

पुणे २,
दिनांक १३ फेब्रुवारी, १९६३.

सूचना:—१. बँकेची शेअर ट्रॅन्स्फर बुक बुधवार, दिनांक १३ मार्च, १९६३ ते रविवार दिनांक ३१ मार्च, १९६३ (दोन्ही दिवस धरून) बंद राहतील.

२. डिव्हिडंड मंजूर झाल्यानंतर ते, दि. ३० मार्च, १९६३ रोजी भागधारकांच्या रजिस्टरवर नावे असलेल्या भागधारकांना दि. ३१ डिसेंबर, १९६२ पूर्वी विक्रीस काढलेल्या व अलॉट केलेल्या एक लाख भागांवर बुधवार, दिनांक १० एप्रिल, १९६३ पासून दिले जाईल. डिव्हिडंड वॉरंट्स भागधारकांच्या नोंदलेल्या पत्त्यावर टपालाने पाठविली जातील. पत्ता बदलला असल्यास बँकेकडे सत्वर कळवावे.

शस्त्रास्त्रांच्या कारखान्यांच्या उत्पादनांत वाढ

१९६२ च्या आक्टोबरमध्ये चीनने भारतावर आक्रमण केले. तेव्हापासून संरक्षणासाठी लागणाऱ्या लष्करी साहित्याच्या उत्पादनाकडे तांतडीने लक्ष पुरविण्यास प्रारंभ झाला. आक्रमण थोपवून धरण्यासाठी कॉमनवेल्थ राष्ट्रगटांतील देशांनी व मुख्यतः अमेरिकेने त्वरित व उपयुक्त मदत दिली असली तरी लष्कराला लागणाऱ्या सर्व सामग्रीचे उत्पादन भारतांत होणेच स्वयंपूर्णतेच्या दृष्टीने आवश्यक आहे. त्या दृष्टीने चालू करण्यांत आलेल्या हालचालींना आता फळे येऊ लागली आहेत. लष्कराला लागणारा दारूगोळा व इतर उपकरणे ह्यांच्या उत्पादनाचे काम भारतामधील शस्त्रास्त्रांचे कारखाने अहोरात्र करीत आहेत. चालू वर्षाच्या जून महिन्यांत ह्या सामग्रीच्या उत्पादनाची अखेरची गर्यादा गाठली जाईल असा अंदाज आहे. उत्पादनाचे तपशीलवार आंकडे अर्थातच गुप्त राखण्यांत आले आहेत. परंतु वाढत्या उत्पादनाची खूण म्हणून असे सांगण्यांत येत आहे की १९४९ साली ब्रिटनमध्ये लष्करी साहित्याची जेवढी निर्मिती करण्यांत येत होती. त्याहीपेक्षा अधिक आज भारतांत करण्यांत येत आहे. लष्कराच्या उपयोगासाठी लागणारी सामग्री अनंत प्रकारची असते. साध्या बंदुकातोफांपासून तो टेलिकम्युनिकेशन्सच्या गुंतागुंतीच्या साधनांचा ह्या सामग्रीत अंतर्भाव होतो. रणगाड्याविरुद्ध वापरण्याच्या एका प्रकारच्या विशिष्ट तोफेचे उत्पादन तर १० पटीने वाढले आहे. त्याचप्रमाणे स्वयंचलित शस्त्रास्त्रांचे उत्पादनहि मोठ्या प्रमाणावर वाढले आहे.

टेलिकम्युनिकेशन्सची साधने भारतीय लष्कराजवळ चीनच्या आक्रमणाच्या वेळी नव्हती असा समज पसरलेला आहे; परंतु तो खरा नाही. ही साधने असूनहि लष्कराला त्यांचा उपयोग झाला नाही. भारताच्या उत्तर सरहद्दीवर झालेले आक्रमण १० ते १४ हजार फूट उंचीच्या डोंगराळ भागांत झाले. तेथील हवेचा दाब, तपमान, इत्यादी भौतिक परिस्थितीमुळे वरील साधनांना विजेचा अंगचा पुरवठा नीट झाला नाही त्यामुळे साधने असूनहि ती निरुपयोगी ठरली. इतक्या उंचीवर सुद्धा वीजपुरवठा चांगल्या तऱ्हेने करणाऱ्या विजेच्या तारा आता तयार करण्यांत आल्या आहेत. भारताच्या आर्थिक परिस्थितीमुळे अमेरिकन लष्करांत वापरली जाणारी सर्वच सामग्री वापरणे भारताला परवडणार नाही. अमेरिकन लष्कराच्या दळणवळणाच्या साधनांत ट्रॅन्झिस्टरचलित साधनांवर प्रमुख भर असतो. अशा साधनांची निर्मिती अमेरिकेत फार मोठ्या प्रमाणावर करण्यांत येते आणि साधने त्रिघटल्यास अगर जुनी झाल्यास ती सरळ रद्दी ठरविण्यांत येतात. शिवाय, अशा साधनांच्या दुरुस्तीसाठी लागणारे तंत्रज्ञहि भारतांत अजून तरी फारसे नाहीत. दळणवळणाची जुन्या प्रकारची साधने अवजड असतात हे खरे; परंतु त्यांची दुरुस्ती करणे तुलनात्मक दृष्ट्या सोपे असते, शिवाय ती वापरण्याचे ज्ञानहि सुलभतेने मिळविता येते. इलेक्ट्रॉनिक्सवर आधारलेली अशा प्रकारची दोनशे उपकरणे भारत इलेक्ट्रॉनिक्स कारखान्यांत यशस्वी रीत्या निर्माण करण्यांत येत आहेत. शस्त्रास्त्रांच्या कारखान्यांतील उत्पादन वाढविण्यांत कामगारांचे सहकार्य चांगले प्रकट झाले आहे.

दातांच्या स्वच्छतेसाठी

★ माकडछाप म्हणजेच काळी टूथ पावडर ★

रशियाचे १९६३ चे अंदाजपत्रक

कांहीं नवीन उपक्रम

लेखक: शरद कुलकर्णी, एम्. ए. (Econ.) एम्. ए. (Pol)

सप्तवार्षिक योजनेतील पांचव्या वर्षाचे म्हणजे १९६३ चे अंदाजपत्रक रशियन सर्वोच्च सोविएतने नुकतेच मंजूर केले. हे अंदाजपत्रक अर्थातच खालपासूनच्या सहकार्याने तयार केले आहे. अंदाजपत्रक व योजना यांचे मूळ आढाखे बांधण्याचे कामी अनेक सूचना करण्यांत आल्या. उद्योगधंदे व त्यांची संघटना, उत्पादनवाद, सामाजिक व सांस्कृतिक कार्यांत सुधारणा याबद्दल या सूचना होत्या. १९६३ च्या अंदाजपत्रकांत सप्त-वार्षिक योजनेतील पहिल्या चार वर्षातील प्रगतीचा आढावा घेतला आहे व पुढील वर्षाचा कार्यक्रम दिला आहे. १९५९-६२ या काळांत औद्योगिक उत्पादन ४५ टक्क्यांनी वाढले. (नियोजित वाढ ३५ टक्के होती.) राष्ट्रीय उत्पन्न ३२ टक्क्यांनी वाढले.

महत्त्वाचे प्रश्न

प्रगतीच्या दृष्टीने अधिक महत्त्वाचे प्रश्न अर्थशास्त्र व राष्ट्रीय अर्थव्यवस्थेची घडी, हिशोबाची पद्धत व सर्वव्यापी नियंत्रण हे आहेत. या सर्व बाबतींत आणखी सुधारणा करण्यांत येत आहेत. उत्पादनाला सोयीची पुनर्घटना, तांत्रिक मार्गदर्शनाचे एकस्त्रीकरण, नियोजन पद्धतींत सुधारणा, संयुक्त नियंत्रण व राष्ट्रीय अर्थव्यवस्थेचे लोकशाही केंद्रीकरण यांत नवीन प्रयोग करण्यांत येत असून या सर्वांचे प्रतिबिंब १९६३ च्या रशियन अंदाजपत्रकांत दिसून येत आहे.

पूर्वनियोजित आर्थिक धोरणाला अनुसरून हे १९६३ चे अंदाजपत्रक तयार करण्यांत आले आहे. राष्ट्रीय उत्पन्न ८७,७०० दशलक्ष रुबल दाखविले असून, खर्च ८६,२०० दशलक्ष रुबल दाखविला आहे. शिल्पक १,५०० दशलक्ष रुबल दाखविली आहे. जमेपैकी ९० टक्के रकम राष्ट्रीय उद्योगधंद्यांकडून फायदा व कर यांच्या रूपाने मिळेल. उरलेली रकम नागरिकांकडून करांच्या रूपाने गोळा होईल. खर्चाच्या बाजूला मोठ्या आर्थिक व इतर योजनांसाठी तरतूद करून ठेवण्यांत आली आहे. अशा योजनांवर १९६३ च्या जमेपैकी ७६ टक्के खर्च होईल. आर्थिक प्रगतीसाठी ३४,५०० दशलक्ष रुबलची तरतूद करण्यांत आली आहे. एकंदर भांडवल-गुंतवणूक ६३,२०० दशलक्ष रुबल ठरावण्यांत आली आहे. नवीन अंदाजपत्रकांत नवोदित, स्वतंत्र राष्ट्रांना व समाजवादी-मित्रराष्ट्रांना कर्जे देण्याची तरतूद केलेली आहे. रशियन तांत्रिक व आर्थिक मदतीने या वर्षी परदेशांत सर्व प्रकारची मिळून एकंदर ४६८ कामे चालणार आहेत.

प्रगतीच्या योजनांवर खर्च

राष्ट्रीय अर्थव्यवस्थेच्या प्रमुख शाखा वाढवण्याकडे लक्ष पुरविण्यांत आले आहे. जड व इतर उद्योगधंदे वाढविण्याची तरतूद करण्यांत आली आहे. यासाठी एकंदर ३३,७०० दशलक्ष रुबल दाखविण्यांत आले आहेत. सर्वांत जास्त भांडवलगुंतवणूक रासायनिक उद्योगधंद्यांत होईल. कारण, यांतील प्रगतीवर शेती व इतर उद्योगधंद्यांची प्रगति अवलंबून आहे. बांधकामांत भांडवल गुंतविण्यास १९६३ चे अंदाजपत्रक मोठ्या प्रमाणावर मदत करील. कारखाने, घरे, इस्पितळे, शाळा व इतर बांधकामावर मिळून ३३,५०० दशलक्ष रुबल खर्च होईल. महत्त्वाच्या बांधकामाकडे व अपुरी कामे पुरी करण्याकडे विशेष लक्ष दिले जाईल. या धोरणाने भांडवल गुंतवणुकीपासून फायदा लोकर मिळू लागतो.

सरकारी व सहकारी शेतांना मदत करण्याची तरतूदही या

अंदाजपत्रकांत केली आहे. सरकारी खर्चाने शेतीला ट्रॅक्टर व इतर यंत्रे मिळतील. नवीन जमिनी लागवडीखाली आणणे, औद्योगिक शहराजवळ शेती करणे, यंत्रे, पेट्रोलियम व इतर वस्तूंच्या किंमती कमी करणे, इत्यादि कामासाठी शेतीला मिळणाऱ्या सरकारी मदतीचा उपयोग केला जातो. शेतीला मिळणारी सरकारी मदत १९६३ च्या अंदाजपत्रकांत १७ टक्क्यांनी वाढलेली दिसून येते. व्यापार व सार्वजनिक उपहारगृहे यांच्या वाढीसाठी कांहीं रकम ठेवण्यांत आली आहे.

सार्वजनिक हिताच्या योजना

शिक्षण, वैद्यकीय मदत, विमा योजना वगैरेची तरतूद या अंदाजपत्रकांत केलेली आहे. यांचे वैशिष्ट्य म्हणजे सर्व जनतेसाठी असलेली मोफत औषधोपचाराची योजना, होय. १९६३ मध्ये इस्पितळे व दवाखाने यांची संख्या वाढविण्याची तरतूद करण्यांत आली आहे. लोककल्याणाच्या कार्यांत घरे-बांधणीच्या कामाला अग्रस्थान दिले आहे. हे काम अतिशय वेगाने चालू असून १९५७ पासून आतापर्यंत सुमारे एकतृतीयांश लोकसंख्येला नवीन घरे मिळाली आहेत. १९६३ च्या अंदाजपत्रकांत नवीन घरे बांधण्यासाठी ५२०० दशलक्ष रुबलची तरतूद करण्यांत आली आहे. प्रगति सर्वांगीण व्हावी याकडे रशियन सरकार विशेष लक्ष देते. प्रत्येक राज्याची सर्वांगीण प्रगति होऊन त्यांचा मध्यवर्ती कारभारांतील हिस्सा वाढत आहे.

प्रगतीसाठी शांतता आवश्यक

प्रगतीसाठी शांतता व सहजीवन यांचा पुरस्कार रशिया करित असतो. जोंपर्यंत सार्वत्रिक निःशस्त्रीकरणाची योजना सर्वमान्य झाली नाही तोंपर्यंत राष्ट्रीय उत्पन्नाचा कांहीं ना कांहीं भाग संरक्षणाच्या तयारीवर खर्च करणे भाग आहे. १९६३ च्या अंदाजपत्रकांत संरक्षणावरील खर्च १३,९०० दशलक्ष रुबल दाखविण्यांत आला आहे. हा खर्च एकंदर खर्चाच्या १६ टक्के येतो. रशियन जनतेचे रक्षण करण्यासाठी आवश्यक ते कार्यक्षम लष्कर ठेवण्यास हा खर्च पुरेसा आहे.

एकंदर अंदाजपत्रक रशियन जनतेच्या समाजवादी समाज-रचनेच्या ध्येयाचे निदर्शक आहे, यांत शंका नाही.

Statement about ownership and other particulars about newspaper 'ARTHA' to be published in the first issue every year after last day of February.

FORM IV

(See Rule 8)

1. Place of publication **823, Shivajinagar, Poona 4**
2. Periodicity of its publication **Fortnightly**
3. Printer's name, **S. V. Kale**
Nationality. **Indian**
Address. **823, Shivajinagar, Poona 4**
4. Publisher's name. **S. V. Kale**
Nationality **Indian**
Address. **823, Shivajinagar, Poona 4**
5. Editor's name. **S. V. Kale**
Nationality. **Indian**
Address. **823, Shivajinagar, Poona 4**
6. Names and addresses of individuals who own the newspaper and partners or shareholders holding more than one per cent of the total capital. **S. V. Kale 823, Shivajinagar, Poona 4**

I. Shripad Vaman Kale, hereby declare that the particulars given above are true to the best of my knowledge and belief.

Date **6-3-1963**

S. V. Kale
Signature of Publisher.

ब्रह्मदेशातील बँकांचे राष्ट्रीयीकरण

बर्माच्या सरकारने त्या देशातील सर्व देशी आणि विदेशी बँकांचे राष्ट्रीयीकरण करणारा हुकूम काढला आहे. एकूण २४ बँकांना हा हुकूम लागू होईल; त्यांपैकी १४ विदेशी आहेत. ह्या विदेशी बँकांत स्टेट बँक ऑफ इंडिया, पंजाब नॅशनल बँक, सेंट्रल बँक ऑफ इंडिया, इंडियन ओव्हरसीज बँक आणि युनायटेड कमर्शियल बँक ह्या हिंदी बँकांच्या कचेऱ्यांचा समावेश आहे. लॉइड्स, नॅशनल आणि ग्रिंडलेज् ह्या ब्रिटिश बँकांनाही हुकूम लागू आहे. राष्ट्रीयीकरण केलेल्या बँकांच्या नव्या मॅनेजरांची नावे जाहीर करण्यांत आली आहेत; ते बहुतेक सर्व लष्करी आणि नाविक अधिकारी आहेत. हे अधिकारी संबंधित बँकांच्या कचेऱ्यांत अचानक गेले व त्यांनी तेथील अधिकाऱ्यांना राष्ट्रीयीकरणाचा हुकूम दाखविला आणि त्यांच्या कामदपत्रांचा ताबा घेतला. आतां ह्या बँकांना नंबर देण्यांत आले आहेत. उदाहरणार्थ, सेंट्रल बँक ऑफ इंडियाला एक हा नंबर मिळाला आहे. नंबरानेच त्या आतां ओळखल्या जातील.

इंपीरिअल केमिकल इंडस्ट्रीजची प्रगति

ब्रिटनमधील इंपीरिअल केमिकल इंडस्ट्रीज ही त्या देशातील सर्वांत मोठी औद्योगिक संघटना आहे. ह्या संघटनेच्या प्रगति-परागतीवरून ब्रिटनच्या औद्योगिक जीवनाची नाडी पुष्कळदा अजमावण्यांत येते. ह्या कंपनीच्या विक्रीत व नफ्यांत गेल्या साली वाढ झाल्याचे आढळून आले. कंपनीत १,१४,००० कामगार आहेत. गेल्या साली कंपनीची विक्री २.९ कोटी पौंडांनी वाढून ५७.९ कोटी पौंडापर्यंत गेली. गेल्या साली कंपनीला ४३ लाख पौंड अधिक नफा झाला. एकूण नफ्याचा आंकडा ३ कोटी ८४ लाख पौंड आहे. तथापि भाग-भांडवलावरील डिव्हिडेंडमध्ये मात्र वाढ करण्यांत आली नाही.

चितळी येथील स्पिरिटचा कारखाना

श्रीरामपूर तालुक्यांत चितळी येथे उसाच्या रसाच्या मळीपासून स्पिरिट तयार करण्याचा सरकारी मालकीचा कारखाना काढण्यांत आला आहे. ह्या कारखान्यांत रोज ८,५०० टन स्पिरिट निर्माण करण्यांत येते व त्यासाठी १५० टन मळीचा उपयोग करण्यांत येतो. कारखान्यांतील उत्पादन वाढविण्यासाठी मळी साठविण्याची अधिक व्यवस्था करण्यांत येत आहे. ह्या भागांतील सहकारी मालकीच्या कारखान्यांनी असा कारखाना सहकारी तत्त्वावर काढू यावा अशी मागणी सरकारकडे केली आहे. दरम्यान सांगलीजवळ माधवनगर ह्या ठिकाणी मळीपासून स्पिरिट तयार करण्याचा आणखी एक कारखाना उभारण्याचा विचार राज्य सरकार करीत आहे.

रशिया-अफगाणिस्थान व्यापारी करार

रशिया व अफगाणिस्थान ह्या दोन देशांनी परस्परांत एक व्यापारी करार केला आहे. ह्या कराराप्रमाणे रशिया-अफगाणिस्थानला मोटारी व त्यांचे सुटे भाग, तेलजन्य पदार्थ, कॅमेरे, घड्याळे, इत्यादि माल देणार आहे. उलटपक्षी, अफगाणिस्थान रशियाला कापूस, लोकर, सुकी व ताजी फळे, इत्यादींचा पुरवठा करणार आहे.

इन्कमटॅक्सची बाकी

३१ मार्च, १९६२ अखेरची इन्कमटॅक्सची येणे बाकी १४९.४२ कोटी रु. आहे.

कण आणि क्षण

लेखक:—श्री. वा. काळे

तिसरी आवृत्ति प्रसिद्ध झाली !

पृ. सं. १६०.

किं. रु. ३=५०

व्हीनिस प्रकाशन,

३८१ क, शनिवार पुणे २.

माधवाश्रम लि. भोजनाची व राहण्याची उत्कृष्ट सोय.
विवाहकार्याची संपूर्ण व्यवस्था. गिरगांव, मुंबई ४.

श्री. वा. काळे यांचीं दोन नवीं पुस्तके

१ दाणे आणि खडे किं. रु. २=५०

२ कांडुबिक हितगुज किं. रु. ३=००

भारतातील प्रमुख नागरी सहकारी बँक

दि **भारत**
को-ऑपरेटिव्ह बँक लि.



मुख्य कचेरी
सारस्वत बँक गृह,
गिरगांव, मुंबई-४

शाखा: फोर्ट, दादर, वरळी, वडाळा, माहिम, पुणे व वेळगांव
महिला शाखा: गिरगांव, मुंबई-४

BUT FOR KEY APPLICATION TO MACHINES

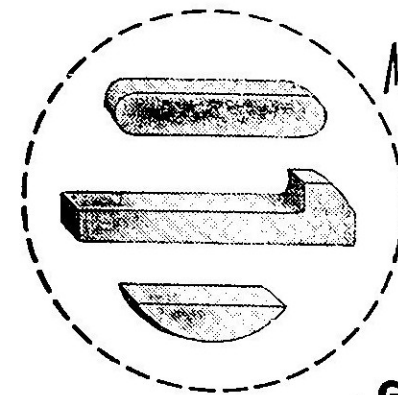

Make doubly sure
by fitting



GADRE BANDHU

MANUFACTURERS OF
MACHINE SPARE PARTS & TOOLS

MADHAVNAGAR (S.R.)
INDIA

ब्रह्मदेशांतील बँकांचे राष्ट्रीयीकरण

बर्माच्या सरकारने त्या देशांतील सर्व देशी आणि विदेशी बँकांचे राष्ट्रीयीकरण करणारा हुकूम काढला आहे. एकूण २४ बँकांना हा हुकूम लागू होईल; त्यांपैकी १४ विदेशी आहेत. ह्या विदेशी बँकांत स्टेट बँक ऑफ इंडिया, पंजाब नॅशनल बँक, सेंट्रल बँक ऑफ इंडिया, इंडियन ओव्हरसीज बँक आणि युनायटेड कर्माॅर्शिअल बँक ह्या हिंदी बँकांच्या कचेऱ्यांचा समावेश आहे. लॉइड्स, नॅशनल आणि ग्रिंडलेज ह्या ब्रिटिश बँकांनाही हुकूम लागू आहे. राष्ट्रीयीकरण केलेल्या बँकांच्या नव्या मॅनेजरांची नावे जाहीर करण्यांत आली आहेत; ते बहुतेक सर्व लष्करी आणि नाविक अधिकारी आहेत. हे अधिकारी संबंधित बँकांच्या कचेऱ्यांत अचानक गेले व त्यांनी तेथील अधिकार्यांना राष्ट्रीयीकरणाचा हुकूम दाखविला आणि त्यांच्या कागदपत्रांचा ताबा घेतला. आता ह्या बँकांना नंबर देण्यांत आले आहेत. उदाहरणार्थ, सेंट्रल बँक ऑफ इंडियाला एक हा नंबर मिळाला आहे. नंबरानेच त्या आता ओळखल्या जातील.

इंपीरिअल केमिकल इंडस्ट्रीजची प्रगति

ब्रिटनमधील इंपीरिअल केमिकल इंडस्ट्रीज ही त्या देशांतील सर्वांत मोठी औद्योगिक संघटना आहे. ह्या संघटनेच्या प्रगति-परागतीवरून ब्रिटनच्या औद्योगिक जीवनाची नाडी पुष्कळदा अजमावण्यांत येते. ह्या कंपनीच्या विक्रीत व नफ्यांत गेल्या साली वाढ झाल्याचे आढळून आले. कंपनीत १,१४,००० कामगार आहेत. गेल्या साली कंपनीची विक्री २.९ कोटी पौंडांनी वाढून ५७.९ कोटी पौंडापर्यंत गेली. गेल्या साली कंपनीला ४३ लाख पौंड अधिक नफा झाला. एकूण नफ्याचा आंकडा ३ कोटी ८४ लाख पौंड आहे. तथापि भाग-भांडवलावरील द्विविडेंडमध्ये मात्र वाढ करण्यांत आली नाही.

चित्तळी येथील स्फिरिटचा कारखाना

श्रीरामपूर तालुक्यांत चित्तळी येथे उसाच्या रसाच्या मळीपासून स्फिरिट तयार करण्याचा सरकारी मालकीचा कारखाना काढण्यांत आला आहे. ह्या कारखान्यांत रोज ८,५०० टन स्फिरिट निर्माण करण्यांत येते व त्यासाठी १५० टन मळीचा उपयोग करण्यांत येतो. कारखान्यांतील उत्पादन वाढविण्यासाठी मळी साठविण्याची अधिक व्यवस्था करण्यांत येत आहे. ह्या भागांतील सहकारी मालकीच्या कारखान्यांनी असा कारखाना सहकारी तत्वावर काढू थावा अशी मागणी सरकारकडे केली आहे. दरम्यान सांगलीजवळ माधवनगर ह्या ठिकाणी मळीपासून स्फिरिट तयार करण्याचा आणखी एक कारखाना उभारण्याचा विचार राज्य सरकार करीत आहे.

रशिया-अफगाणिस्थान व्यापारी करार

रशिया व अफगाणिस्थान ह्या दोन देशांनी परस्परांत एक व्यापारी करार केला आहे. ह्या करारप्रमाणे रशिया-अफगाणिस्थानला मोटारी व त्यांचे सुटे भाग, तेलजन्य पदार्थ, कॅमेरे, घड्याळे, इत्यादि माल देणार आहे. उलटपक्षी, अफगाणिस्थान रशियाला कापूस, लोकर, सुर्की व ताजी फळे, इत्यादींचा पुरवठा करणार आहे.

इन्कमटॅक्सची बाकी

३१ मार्च, १९६२ अखेरची इन्कमटॅक्सची येणे बाकी १४९.४२ कोटी रु. आहे.

कण आणि क्षण

लेखक:—श्री. वा. काळे

तिसरी आवृत्ति प्रसिद्ध झाली !

पृ. सं. १६०.

किं. रु. ३=५०

व्हीनिस प्रकाशन,

३८१ क, शनिवार पुणे २.

माधवाश्रम लि. भोजनाची व राहण्याची उत्कृष्ट सोय.
विवाहकार्याची संपूर्ण व्यवस्था. गिरगांव, मुंबई ४.

श्री. वा. काळे यांचीं दोन नवीं पुस्तके

१ दाणे आणि खडे किं. रु. २=५०

२ काटुविक हितगुज किं. रु. ३=००

भारतातील प्रमुख नागरी सहकारी बँक

दि **साहय**

को-ऑपरेटिव्ह बँक लि.

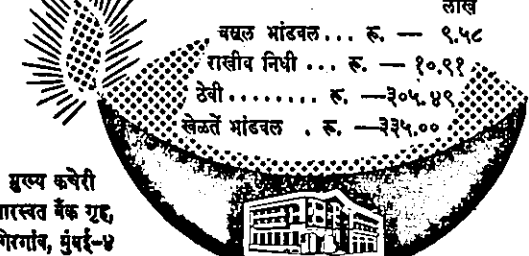

शाखा: कोर्ट, दादर, बरळी, बढाळा, माहिम, पुणे व वेळगांव
महिला शाखा: गिरगांव, मुंबई-४

BUT FOR KEY APPLICATION TO MACHINES

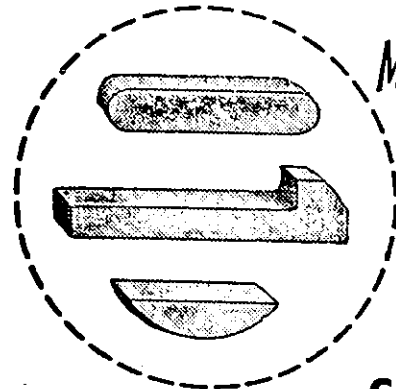

Make doubly sure
by fitting



MANUFACTURERS OF
MACHINE SPARE PARTS & TOOLS

GADRE BANDHU
MADHAVNAGAR (S.R.)
INDIA

नव-हिंदू टाइम्स

पंजिम (गोवा) येथे वरील इंग्रजी दैनिक सुरू झाले आहे. श्री. टी. व्ही. पर्वते आणि लॅम्बर्ट मास्कारेन्हास हे त्याचे संपादक आहेत.

मुंबईमधील ट्रॉली बसेस

मुंबई कॉर्पोरेशनने २४ लाख रुपये खर्चून झेकोस्लोव्हाकियातून १२ ट्रॉली बसेस आणल्या होत्या. ह्या गाड्या लांब अंतर जाण्यासाठी होत्या. परंतु मुंबईत त्या थोडे अंतर जाण्यासाठी वापरण्यात येऊ लागल्याने बिघडल्या. त्या दुरुस्त करण्यासाठी लागणारे सुटे भाग आयात करावे तर परदेशी चलनाचा प्रश्न उभा राहतो. हे भाग भारतातच तयार करावयाचे म्हटल्यास १२ ट्रॉली बसेसकरता ते तयार करणे परवडणार नाही.

ब्रिटिश शास्त्रज्ञ परदेशीं चालले

ब्रिटनमधील रॉयल सोसायटीने एक कमिटी नेमून ब्रिटनमधून कायमचे परदेशी जाणाऱ्या शास्त्रज्ञांची पाहणी करविली आहे. ह्या पाहणीत असे आढळून आले की, दिवसेंदिवस ब्रिटनमधून बाहेर पडणाऱ्या शास्त्रज्ञांची संख्या वाढत चालली आहे. ह्या शास्त्रज्ञांना अधिक वेतनाचे अगर संशोधनाच्या अधिक चांगल्या सवलतीचे प्रलोभन दाखविण्यांत येते. पाहणीसाठी मे १९५२ पासूनच्या दहा वर्षांचा काळ निवडण्यांत आला होता. शास्त्रीय विषयांत पीएच्. डी. ची पदवी मिळविलेल्यांपैकी १२ टक्के शास्त्रज्ञ दरसाल परदेशीं जातात, असे पाहणीवरून केलेल्या अहवालांत नमूद करण्यांत आले आहे.

राष्ट्रीय उत्पन्नांत वाढ उद्दिष्टापेक्षा कमी

दुसऱ्या पंचवार्षिक योजनेच्या काळात भारताचे राष्ट्रीय उत्पन्न २०.४०% ने वाढले. २५% ते वाढावे, असे उद्दिष्ट ठरविण्यांत आलेले होते. १९५५-५६ मध्ये राष्ट्रीय उत्पन्न १०.४८० कोटी रु. होते, ते दुसऱ्या पंचवार्षिक योजनेच्या शेवटच्या वर्षी १२७५० कोटी रु. झाले. १९६१-६२ मधील राष्ट्रीय उत्पन्न १३,०२० कोटी रु. भरले. १९५५-५६ मध्ये दरमागशी उत्पन्न २६७ रु. होते ते १९६०-६१ मध्ये २९३ रु. आणि १९६१-६२ मध्ये ते तितकेच राहिल्याचा अंदाज आहे.

भारतामधील भाषांचा अभ्यास

आशियातील लोकांचा अभ्यास करणारी एक स्वतंत्र संस्था रशियांत आहे. ह्या संस्थेचे प्रमुख भारताच्या दौऱ्यावर आले होते. त्यांनी आपल्या दौऱ्यांत असे सांगितले की, भारतामधील प्रमुख भाषांचा अभ्यास करण्याची प्रवृत्ति रशियांत वाढत चालली आहे. भारतीय भाषांत असणाऱ्या ग्रंथांची रशियन भाषांतरेही अधिक होत चालली आहेत.

केरळमधील वीजकेंद्रासाठी भद्दत

केरळमधील पेरियार नदीवर धरण बांधून वीज निर्माण करण्याची योजना आखण्यांत आलेली आहे. ह्या योजनेसाठी ५० कोटी रुपये खर्च येणार असून ती पूर्ण झाल्यावर ८ लाख किलो-वॅट वीज निर्माण होऊ लागेल. केरळ राज्यातील ही एक मोठी जलविद्युत् योजना आहे. योजनेच्या पूर्तीसाठी लागणारी सर्व रकम कॅनडाकडून मिळण्याची शक्यता आहे.



मुंबईत राहण्याची व भोजनाची उत्तम सोय.
मंगलकार्ये व मेजवानी यांसाठी सोईस्कर ठिकाण.

— आमची वैशिष्ट्ये —

- * हीरकोत्सवानिमित्त अद्ययावत पद्धतीचे भोजनगृह व अनेक प्रकारच्या सुखसोई.
 - * टिळक जन्म-शताब्दि दिनी लोकमान्यांचे सरदारगृहांत केलेले स्मारक.
- फोन नं. :- ३८३३७] सरदारग्रह प्रा. लि. [तार-सरदारग्रह
क्रॉफर्ड मार्केट जवळ, मुंबई २.



बेडेकर
मसाले, लोणचीं
व पापड
आपल्या जेवणांत
विशेष लज्जत
आणतील.
वापरून पाहा.
मुगभाट, मुंबई ४.
शाखाः ठाकुरद्वार, दादर,
कोट व परळ.

वैश्य कौ-ऑपरेटिव्ह बँक लि.

स्थापना : १९४५]

मुगभाट, मुंबई-४.

[टेलिफोन ७९९००]

बचतीच्या आकर्षक योजना

- | | |
|---------------------------------|----------------------|
| (१) स्पेशल सेविंग | व्याजाचा दर २॥ टक्के |
| (२) त्रैवार्षिक मासिक बचत | " ३॥ " |
| (३) पंचवार्षिक बचत सर्टिफिकेट | " ५ " |

मुदतीच्या ठेवीच्या आकर्षक दरासंबंधी चौकशी करा.

मॅनेजर—ना. शं. कानिटकर

दि युनायटेड वेस्टर्न बँक लि., सातारा

शेडचूल्ड बँक

हेड ऑफिस : चिरमुले निकेतन, सातारा शहर.
टेलिफोन नं. ६४] स्थापना १९३६ [तारेचा पत्ता:-युवरबँक

— वाढविलेले नवीन व्याजाचे दर :—

चालू :-०.५० टक्के. सेव्हिंग्ज बँक :-३ टक्के

मुदत ठेवी

१ वर्ष-४ १/२ टक्के, २ वर्ष-४ ३/४ टक्के, ३ वर्ष-४ १/२ टक्के,
४ वर्ष-५ टक्के, ५ वर्ष-५ १/२ टक्के.

एक हजार अगर त्याहून अधिक रकमा अल्प मुदतीने आकर्षक व्याजाचे दाने स्वीकारल्या जातात. तसेच, कंपलसरी सेव्हिंग्ज व क्युमुलेटिव्ह ठेवीचे योजनेचा गिन्हाइकांनी अवश्य फायदा घ्यावा.

शाखा-विस्तार

शाखा-१. मुंबई, फोर्ट, २. मुंबई-गिरगाव, ३ मुंबई-दादर, ४. मुंबई-डोंधिवली, ५. नाशिक, ६. पुणे, ७. बार्शी, ८. लोणंद, ९. कोल्हापूर, १०. कोल्हापूर-मार्केट यार्ड, ११. इलकर्णा, १२. इचलकरंजी, १३. फलटण, १४. अकलूज, १५. कराड, १६. कोरेगाव, १७. मसूर, १८. उंबज, १९. ओगलेवाडी, २०. करमाळा, २१. सातारा रोड.

वसूल भांडवल	रु.	६,५०,०००
गंगाजळी	रु.	५,६६,०००
ठेवी	रु.	३,३५,००,०००हून अधिक
खेळते भांडवल	रु.	३,५०,००,०००हून अधिक

सर्व तऱ्हेचे बँकिंगचे व्यवहार केले जातात

सी. ह. जोशी, रा. ना. गोडबोले,
बी. ए., बी. कॉम., बी. ए., बी. कॉम., सी. ए. आय. आय. बी.
जनरल मॅनेजर. चेअरमन.

दूरध्वनि : २२४८३.

तार : सेको बँक

पुणे सेंट्रल

को-ऑपरेटिव्ह बँक, लिमिटेड, पुणे

लक्ष्मी पथ-पुणे शहर.

व्याजाचे नवीन आकर्षक दर-

चालू ठेव	१/४ टक्के
सेव्हिंग्ज	३ टक्के

कायम ठेव-

१ महिना	३-३७ टक्के
३ महिने	३-५० टक्के
६ महिने	३-७५ टक्के
१ वर्ष	४ टक्के
२ वर्षे	४-२५ टक्के
३ वर्षांचे वर	४-५० टक्के

याशिवाय भक्कम सुरक्षित ठेवघरे.

आमच्या बँकेच्या कोणत्याही शाखेत भेट द्या.

सर्व माहिती आनंदाने पुरवू.

वा. ग. अळतेकर,
बी. कॉम.
कार्यकारी संचालक.

आपण कोणीहि असा

तुमच्याकरिता काहीं ना काहीं आम्ही करू शकू. बचत करावी असे तुम्हांला वाटत असणारच. आपल्याकडे सुरक्षितपणे ती कशी गुंतवावी याची विचिंचना लागणारी असेल तर तो हेतु आमच्याकडील मुदतबंद ठेवीने साध्य होऊन आपणांस मुदतीनुसार ५ टक्क्यांपर्यंत त्यावर व्याज मिळत राहील. तसेच अगदी मासिक किंवा ठराविक हप्त्याने अगदी ५-१० रुपयेसुद्धा वाचवून बचत वाढतच राहील अशी क्युमुलेटिव्ह योजनाहि येथे आहे. ठेवी, कर्जे, वसुली, कर्जराखे (शेअर्स) इत्यादींची खरेदी-विक्री, बँक गॅरंटी, सेफ डिपॉझिट व्हॉल्ट जिन्स व कागदपत्रांची बंदिस्त देखभाल, इत्यादि हरतऱ्हेचे व्यवहार आपण निःसंकोचपणे येथे करू शकता. महाराष्ट्र व म्हैसूर राज्यांमध्ये आपल्या २८ शाखांतर्फे जनतेची अहर्निश सेवा बजावित असलेल्या या बँकेच्या कोणत्याही शाखेला अधिक माहितीसाठी भेट द्या.

-दि बेळगांव बँक लिमिटेड-

(शेडचूल्ड बँक)

हेड ऑफिस-रविवार पेठ, बेळगांव.

स्थापना-१९३०

बी. बी. पोतदार ए. आर. नाईक
बी. ए., एलएल. बी. बी. ए., बी. एस्सी., एलएल. बी.
चेअरमन मॅनेजिंग डायरेक्टर

महाराष्ट्र राज्य सहकारी बँक लिमिटेड, मुंबई

[दि विदर्भ सहकारी बँक लि. सम्मिलित]

: मुख्य कचेरी : विभागीय कचेरी :

१. बँक हाऊस लेन, फोर्ट मुंबई. महाल : नागपूर.
टेलिफोन नं. २५५४७२-७५. ३८३११. तारेचा पत्ता : फार्मर बँक

: बुद्धमुंबईतील शाखा :

(१) भायखळा (२) गोरेगांव (३) खार (४) लालबाग
(५) प्रभादेवी (६) विलेपार्ले (७) सांताक्रूझ
(८) मुलुंड (९) चेंबूर.

चेअरमन : प्रा. ध. रा. गाडगीळ

सा बँकेत गुंतविलेला पैसा शेतकरीवर्ग, सहकारी लहान उद्योगधंदे व सहकारी साखर कारखाने यांच्याच उपयोगासाठी दिला जातो.

भरपाई झालेले भांडवल	...	३ कोटी ८७ लाख
गंगाजळी व फंड	...	१ कोटी ०५ लाख
ठेवी	...	२५ कोटी ४८ लाख
खेळते भांडवल	...	६१ कोटी ६१ लाख

महाराष्ट्र राज्यांत सर्वत्र शाखा व संलग्न बँका आहेत.

भारतातील प्रमुख शहरी हुंड्या, विले, वगैरे वसुलीची व्यवस्था केली जाते. सर्व प्रकारच्या ठेवी स्वीकारल्या जातात.

हे पत्र पुणे पेठ शिवाजीनगर च. नं. ९१५/१ आर्यभूषण छापखान्यात या वृत्तपत्राचे मालक श्री. श्रीपाद वामन काळे यांनी छापिले व 'दुर्गाधवास' ८२३ शिवाजीनगर (पो. ऑ. डेफ्रन जिमखाना) पुणे येथे प्रसिद्ध केले.