

साप्ताहिक

साप्ताहिक

उजुके ८२. दीड रूपया

० मी
माणसांतला
माणूस
नाही ०
वसंत कोनेटकवर



भावनात 'नास्वती' १
जोदार जेव्हा वायची
तेव्हा येऊदे, पण
आजही हुदेश
सायकल आणि
बॅलगाड्यांचाच आहे.
- विशाखेश्वरी

आनंदमागींच्या भुळभुळच्या
'हाल राज्यात... वातावरण दुसरे

माणूस

वर्ष : बाविसावे

अंक : चौथा

३ जुलै १९८२

किंमत : वीड रुपया

संपादक

श्री. ग. भाजगावकर

सहाय्यक

दिलीप भाजगावकर

सौ. निर्मला पुरंदरे

वार्षिक वर्गणी

पन्नास रुपये

प्रकाशित लेख, चित्रे इत्यादींबाबतचे हक्क स्वाधीन. अंकात व्यक्त झालेल्या मतांशी चालक सहमत असतीलच असे नाही.

राजहंस प्रकाशन संस्थेच्या मालकीचे हे साप्ताहिक संस्थेतर्फे मुद्रक व प्रकाशक श्री. ग. भाजगावकर. यांनी साप्ताहिक मुद्रण, १०२५ सदाशिव, पुणे येथे छापून तेथेच संस्थेच्या कार्यालयात प्रसिद्ध केले.

साप्ताहिक माणूस

१०२५ सदाशिव, पुणे ३०

दूरध्वनी :- ४४ ३४५९

मुखपृष्ठ

अनंत सालकर

गिरणीकामगारांचा संप

व्यापक सहानुभूतीची गरज आहे

मुंबईतील गिरणीकामगारांचा संप चिरडून टाकण्याचे सरकारचे धोरण आता स्पष्टच दिसत आहे. कामगारही दुसऱ्या टोकाला जाऊ पाहत आहेत. मुख्यमंत्र्यांनी अनेकदा आवाहने करूनही कामगार, सामंतांना डावलून पुन्हा कामावर यायला अद्याप काही तयार नाहीत. गिरण्या बंदच आहेत व सामंतांची भाषाही माघार घेण्याची नाही. मालकांचा प्रश्नच नाही. सरकारचे जे धोरण ठरेल त्याप्रमाणे ते वाकतील किंवा ताठरतील. कारण त्यांना शेवटी धंदा पाहायचा असतो; पण सरकारने धारण केलेली ही ताठर भूमिका कितपत योग्य आहे? तुटपर्यंत ताणण्यात यापुढे कोणता शहाणपणा आहे? सामंत-नेतृत्वाविषयी अनेकांचे अनेक आक्षेप असू शकतात. त्यांचे काही मार्ग लोकशाही चौकटीत न बसणारेही असतील; पण प्रश्न आता केवळ सामंतांचाच उरला आहे का? अडीच लाख गिरणी कामगार व त्यांच्यावर अवलंबून असलेले कुटुंबीय शेवटी याच देशाचे नागरिक आहेत. आपलेच देशबांधव आहेत. गेले पाच महिने ते लढताहेत. या लढ्याशी, त्यामुळे निर्माण झालेल्या हलाखीशी समाजाच्या इतर थरांचा, संघटना-संस्थांचा काहीच संबंध पोचत नाही का? मुंबईतील गिरणीसंपामुळे कापड उद्योगावरच गंभीर परिणाम होतो आहे. जगातील बाजारपेठेत आपली पीछेहाट झाली आहे. हे काही केवळ कामगारांचेच नुकसान नाही. सारी अर्थव्यवस्थाच त्यामुळे धोक्यात येऊ शकते. शिवाय, मुंबईसारख्या, देशाची आर्थिक राजधानी समजल्या जाणाऱ्या प्रचंड शहरात, असंतोषाचा एवढा ज्वालामुखी आपण खदखदत ठेवतो आहो, यातील धोकाही राज्यकर्त्यांनी व समाजातील इतर घटकानी वेळीच घ्यानात घेतला पाहिजे. मरण किंवा शरण ही अटीतटीची भाषा व वागणूक यापुढे चालू ठेवण्यात कस-

लाही शहाणपणा नाही. समजा, अगदी कामगार शरण आले, गिरण्या सुरू झाल्या तरी सामंतांचे नेतृत्व संपले असे होत नाही. नवे सामंत पुढे येतील किंवा सामोपचाराने-तडजोडीने मालक-मजूर प्रश्न मिटवू पाहणाऱ्या संघटनांचे अधिकाधिक सामंत मार्गाकडे झुकू लागतील. गिरणीकामगार जर खरोखरच विध्वंसक मार्गाकडे वळला तर मुंबई एक दिवस तरी टिकू शकेल का? ज्या युनियनच्या मागे मूठभरही कामगार नाहीत त्याच युनियनला प्रातिनिधिक युनियन समजून, फक्त तिच्याशीच वाटाघाटी करण्याचा सरकारचा व मालकवर्गाचा हट्ट न समजू शकणारा आहे. चार-चार पाच-पाच महिने कामगार ज्याच्या शब्दांवातात उपासमारी सहन करीत आहेत त्याला मान्यता न देण्यात कसलाच राजकीय शहाणपणा नाही. ऊस-उत्पादकांच्या आंदोलनाच्या वेळी, त्या वेळेचे मुख्यमंत्री अंतुले असेच चढेलपणे बघते झाले होते की, शरद जोशींशी आम्ही वाटाघाटी करणार नाही! कारण ते काही शेतकऱ्यांचे खरे प्रतिनिधी नाहीत. पुढे काय घडले ते सर्वांना माहीतच आहे. शेवटी लोक ज्यांच्या मागे आहेत ते लोकप्रतिनिधी. कागदोपत्री त्रावे कुणाची का असेनात! आणि आज तरी मुंबईतील गिरणीकामगार सामंतांच्या मागेच उभे असल्याचे दृश्य दिसते आहे. ही वस्तुस्थिती घ्यानात घेऊन, आता कुणी तरी पुढाकार घेतला पाहिजे, या दोन पक्षांना वाटाघाटीसाठी एकत्र आणले पाहिजे, उभयमान्य तडजोड लवकरात लवकर घडवली पाहिजे. निःपक्ष व्यक्ती किंवा संघटना अशा वेळी उत्तम कामगिरी बजावू शकतात, असा नेहमीचा अनुभव आहे. कारण अशा व्यक्ती किंवा संस्थांवर दोग्दी पक्षांचा थोडा थोडा विश्वास असतो. अशा व्यक्ती किंवा संस्था विचाराने, वृत्तीने एका बाजूस न कलंडणाऱ्या असतात. सम्यक् दृष्टिकोनातून त्या उपस्थित

प्रश्नाकडे पाहू शकतात. अशा व्यक्ती समाजात आज नाहीत असेही नाही. तारकुंडे आहेत, अशोक देसाई आहेत, न्या. लॅटिन-सारखे आधुनिक रामशास्त्री आहेत. पूर्वी काँग्रेस-नेत्यांचा पाय तुसंगात टेकतो न टेकतो तोच जयकर-सप्रू वगैरे मंडळी व्हाइसरॉयच्या मुक्कामी पोचलेली असायची. परकीय असूनही ब्रिटिश सरकार प्रतिपक्षाशी असे दळणवळण सुरू ठेवत असे. स्वकीय असूनही आपल्या सरकारला तेवढेसुद्धा का जमू नये? दळणवळण तुटणे, अजिबातच संवाद नसणे हे लोकशाही वातावरण, पद्धती संपुष्टात येत चालल्याचेच एक लक्षण आहे. बिहार-मधल्या आंदोलनाच्या वेळी इंदिरा गांधींनी अशीच ताठर भूमिका घेतली, वाटाघाटीचे दरवाजेच बंद करून टाकले. आंदोलन भडकत गेले व आणीबाणी पुकारण्यापर्यंत पाळी आली. ही टोकाची वेळ येऊ न देण्यात राज्यकर्त्यांचे शहाणपण आहे. निर्भय आणि सरकारी कृपाकटाक्षांवर अवलंबून नसणाऱ्या निष्पक्ष व्यक्ती व संस्थांनी या वेळी पुढे यायला हवे. सरकार-मालक-कामगार यांच्यातील तुटलेले दळणवळण पुन्हा अशांच्या मार्फत सुरू व्हायला हवे. हीच लोकशाही प्रक्रिया आहे. पाच वर्षांनी एकदा मतदान करणे हा लोकशाहीचा फक्त एक उपचार आहे. मुख्य वैशिष्ट्य असते ते निर्णयप्रक्रियेचे. समन्वय हीच खरी लोकशाही-प्रक्रिया आहे. अटीतटी करून एकाला शरण आणणे व दुसऱ्याला त्याच्या छाताडावर चढू देणे ही प्रक्रिया हुकुमशाहीकडे नेणारी आहे. मग ती हुकुमशाही डावी असो की उजवी असो. परस्परांमध्ये संवाद, दळणवळण नसलेला समाज अपरिहार्यपणे या अवस्थेकडे ढकलला जात असतो.

□

दोन वर्षांपूर्वी मराठवाडा विद्यापीठ नामांतर आंदोलनात डावे म्हणवणारे बरेच पक्ष, संघटना, संस्था स्वयंस्फूर्तीने सामील झाल्या होत्या. त्यामुळे या मागणीला एक वेगळे महत्त्व आले व वृत्तपत्रांनीही हा विषय खूप उचलून धरला. तसे पाहता अडीच लाख गिरणीकामगारांच्या वेकारीचा, उपासमारीचा प्रश्न अधिक जिव्हाळ्याचा, निकडीचा आहे. विद्यापीठाचे नामांतर व्हायला हवे. कारण तसा विधानसभेचा ठराव पुलोद-

शासनाने एकमताने संमत केलेला आहे. म्हणजे राज्यकर्त्यांनी दलितानाच केवळ नव्हे तर सर्व जनतेलाच एकदा तसा शब्द देऊन ठेवलेला आहे. हा शब्द पाळण्यात आता कुचराई करणे, टाळाटाळ करणे हे अनैतिक आहे; पण ही अनैतिकता सगळेच राजकीय पक्ष आज करीत आहेत. याविरुद्ध पुन्हा एकदा आंदोलन करण्याचे घाटत आहे. येत्या महिन्यात सत्याग्रह, धरणे इत्यादी कार्यक्रम त्याप्रीत्यर्थ जाहीर झालेले आहेत. समजा या आंदोलनांचा परिणाम होऊन नामांतर झालेच, तरीही हा केवळ एक भावनात्मक महत्त्व असलेला प्रश्न सुटला, एवढेच समाधान मानता येईल. याउलट अडीच लाख गिरणीकामगारांचा, कापडउद्योगधंद्यांचा प्रश्न अधिक मोलाचा आहे. खरोखरच हा संप चिरडून-दडपून टाकला तर केवळ सामंतच नाहीत तर सारी कामगारचळवळच आपला कणा गमावून बसेल व पुन्हा तिची मान ताठ करायला फार प्रयास पडतील. जगातील कामगार जेव्हा-केव्हा एक व्हायचे ते होतील; पण मुंबईतील व महाराष्ट्रातील कामगारांनी तरी या वेळी मुंबईच्या गिरणीकामगारांमागे ठामपणे उभे राहायला नको का? राजकीय आर्थिक प्रश्नांशी संबंधित अशा इतर संस्था-संघटनांनीही आपापली ताकद उपयोगात आणून सरकारला वाटाघाटी करण्यास भाग पाडायला हवे. मराठवाडा विद्यापीठ नामांतरासाठी जर विचारवंतांची पत्रके निघू शकतात, तर पाच महिने उपासमारी सहन करणाऱ्या कामगारांच्या वाजूने अद्याप एकही पत्रक निघू नये, हे आश्चर्यच नाही का? तरी बरे, बहुतेक विचारवंत स्वतःला मार्क्सवादी-समाजवादी वगैरे म्हणवत असतात! जी काही थोडी हालचाल या दृष्टीने झाली ती भाजपवाल्यांनीच केलेली असावी, ही तर एक खासच विरोधविकासप्रक्रिया! मुंबईच्या महापौरांनी एक प्रतीकात्मक कृती पूर्वीच केलेली आहे. आता महाराष्ट्रभर या पक्षाचे कार्यकर्ते मुंबईच्या गिरणीकामगारांना न्याय मिळावा, संपाची कोंडी फुटावी म्हणून निदर्शनांचे वगैरे कार्यक्रम हाती घेणार असल्याचे निदान वृत्त, तरी प्रसिद्ध झाले आहे. इतरांनीही आता मागे राहू नये. राष्ट्रपतिपदाच्या निवडणुकीत भाजपची संगत चालते तर ती इथे, या अधिक जिव्हाळ्याच्या

प्रश्नात तर नक्कीच चालायला हरकत नसावी. प्रमुख वृत्तपत्रांनीही यापूर्वीच अग्रलेख लिहून, सरकारची गिरणीकामगारांना नमविण्याची हटवादी भूमिका चुकीची आहे, घातक आहे असा इशारा दिलेलाच आहे. हाच आवाज आता समाजातील इतर घटकांनी अधिक मोठा व तीव्र करण्याची आवश्यकता आहे. अडीच लाख कामगार म्हणजे जवळ-जवळ दहा लाख कुटुंबीय. किती दिवस यांना तडफडत ठेवणार? या तडफडण्यातून मग ते हिंसाचाराला प्रवृत्त झाले तर त्यांना दोष तरी कसा देता येणार? मुख्यमंत्री श्री. वावासाहेब भोसले यांच्यावर गोळी झाडण्याचा प्रयत्न झाला. यातून ते सुदैवाने बचावले. या गोळीबाराच्या प्रयत्नाचा सर्वांनी निषेध केला, तो योग्यच होता; पण या घटनेकडे अधिक खोलात जाऊन पाहायला नको का?

श्री. ग. मा.



फंड-असाही

चिंता आणि चिंता या दोहोंमध्ये चिंताच अधिक वाईट. कारण चिंता ही भेलेल्या मनुष्याला आणि तीही एकदाच जाळते; पण चिंता मात्र जिवन्त मनुष्याला जितेपणीच जाळते, अशा अर्थाचं एक संस्कृत सुभाषित आहे. मला वाटतं, या सुभाषितकाराला मरणाच्या अंतिमत्वापलीकडेही जाईल असं जीवनातलं एक अंतिम सत्य सापडलं आहे. मरणाच्या माणसाच्या लेखी तर आपल्यामागे दुनिया बुडल्यासारखीच असते; पण कधीकधी त्याच्या सख्यासोबत्यांना आपल्या डोळ्यांदेखत आपली दुनिया बुडताना पहावी लागते. एखाद्या गरीब किंवा मध्यमवर्गीय कुटुंबाचा एकमेव आधार असणारा कुटुंबप्रमुख जेव्हा काळाच्या उदरात गडप होतो, तेव्हा त्याच्यावर अवलंबून अस-

णाऱ्या त्याच्या आप्तस्वकीयांना केवळ पळ-भरच नाही, कधीकधी जीवनभर ह्याय ह्याय म्हणण्याची पाळी येते.

मरणाच्या या संकटाला आणि आम्हां-नाला तोंड देते ती माणसामधली जिद्द, जग-ण्याची उमेद आणि परस्परांचा आधार आणि सहानुभूती. मृताच्या कुटुंबियांना कुटुंबप्रमु-खाच्या मरणोत्तर मदत करणाऱ्या विमा किंवा तशा प्रकारच्या कल्याणकारी योजना किंवा संस्था बऱ्याच आहेत; पण या साऱ्या योजनांमध्ये, रीतीनुसार सगळं काही होण्यात जो कालापन्थय होतो तेवढाही न झेपणारी अनेक हुदवी गरीब कुटुंबं आहेत. विमाहृप्ता भरणं देखील ज्यांच्या कुवतीबाहेरचं असेल, अशीही माणसं आहेत आणि फार कशाला ? कुटुंबातला असा कर्ता पुरुष गेला, तर त्याच्या माधारी त्याची उत्तरक्रिया करण्याइतपत-देखील साठवण नसावी, एवढी हातावर पोट घेऊन रोजचं रोज जगणारी देखील कुटुंबं आहेत ! या साऱ्यांचा त्राता कोण ?

या संदर्भात नुकताच एका अभिनव संस्थेचा परिचय झाला. वाडीबंदर सेन्ट्रल रेल्वे स्टाफ वेल्फेअर फंड ही ती संस्था. वेल्फेअर फंड असं जरी चांगलं गोंडस नाव तिला दिलेलं असलं तरी तिचे बहुसंख्य सभासद तिला आपुल-कीनं आणि प्रेमानं 'मयतफंड' म्हणतात ! आणि संस्थेच्या कामाचं स्वरूप लक्षात घेतलं, तर हेच नाव तिला अगदी सार्थपणे लागू पडतं ! संस्थेची योजना अगदी साधी. सभासदांनी दर महिन्याला फक्त एक रुपया वर्गणी द्यायची. एखादा सभासद मरण पावला तर त्याच्या कुटुंबियांना तातडीची मदत म्हणून फंड साडेसातशे रुपये देतो. नौकरी सोडणाऱ्या किंवा निवृत्त होणाऱ्याला त्याची सर्व जमा परत केली जाते.

अगदी साधी योजना; पण तिची अनेक वैशिष्ट्यं आहेत. गरजू माणसाला तात्काळ मदत हे सगळ्यात मोठं वैशिष्ट्य. खरं म्हणजे संस्था ७२-७३ साली सुरू झाली; ती मुळी अशाच एका प्रसंगावरून प्रेरणा घेऊन. आपल्याभागे चार कच्ची-बच्ची आणि गर्भवती पत्नी ठेवून एक तरुण कर्मचारी मृत्युमुखी पडला. त्याच्या सहकाऱ्यांनी थोडे-फार पैसे जमा करून त्याच्या कुटुंबियांना मदत केली खरी; पण परिचिताचं असं ऋण घेणं हे कुणालाही जडच वाटणार. त्यापेक्षा

परस्पर सहकार्यातून एक कायम निधी उभा करून त्यामधूनच अशा गरजा भागवत्या तर ? शिवाय एका-दोघांनी मदत करायची त्यालाही मर्यादा येणारच.

एकाकडून दुसऱ्याकडे असं करत चाळीस-पन्नास उत्साही माणसांच्या डोक्यात ही कल्पना भिनली. ताबडतोब त्यांनी वाडी-बंदरच्या कर्मचारीवर्गाची सभा बोलावली, अशा प्रकारचा प्रस्ताव मांडला आणि मयत-फंडाची कल्पना कार्यवाहीत आली. आज-तागायत ती टिकून आहे आणि तिची अधिकाधिक भरभराटही होत आहे. याचं श्रेय आहे संस्थेच्या कार्यकर्त्यांना. घडपड करण्याची, काही तरी काम करण्याची तळमळ, एवढा एकच त्यांच्या कामामागचा हेतू आणि ही घडपड हे या कल्पनेच्या यशा-मागचं रहस्य. सेवा झटपट म्हणजे तरी कितो ? संस्थेचा एक सभासद तेहरी गढवाल-मध्ये एका रेल्वेअपघातात मरण पावला. ताबडतोब उत्तरप्रदेशमध्ये असलेल्या त्याच्या पत्नीला मदत गेली तर एकदा एक सभासद इगतपुरीजवळच्या एका खेड्यात मरण पावला. बातमी कळली, तेव्हा संस्थेच्या एका कार्यकर्त्यानं मुंबई-कसारा लोकल, कसारा-इगतपुरी रेल्वेचं इंजिन आणि तिथून पुढे भाड्याची सायकल ! अशी सारी सव्या-पसव्यं करून त्या दिवशीच पैसे पोचते केले !

एवढ्यानंही संस्थेची गोष्ट पूर्ण होत नाही. कळस तर पुढेच आहे. ही सारी सव्यापसव्यं त्यांनी स्वतःच्या खर्चानं केली ! या संस्थे-मध्ये अध्यक्ष-उपाध्यक्ष किंवा मॅनेजिंग कमिटीचा सभासद होण्यासाठी कुठलेही तत्खे मिळत नाहीत. लेखन-सामुग्री वगैरे किरकोळ गोष्टी, हिशेबतपासनिंसांची फी इत्यादी बाबींवर होणारा खर्च हा संस्था चालवायचा एकमात्र खर्च ! बाकी खर्च शून्य ! मॅनेजिंग कमिटीची बैठक झाली, तर चहा सुद्धा आपापल्या खिशातून पैसे टाकून प्यावा ! म्हणजे संस्था चालवण्यापासून चालकांना प्राप्ती काही नाही आणि नेमक्या याच कारणामुळे, तीन-तीन वर्षांनी निवडणुका होतात; पण तीच माणसं परत निवडून येतात ! काम केलंच पाहिजे असं अगदी ज्यांना आतून वाटतं, त्यांच्याशिवाय अशा गोष्टीत कोण पडणार ?

पण माणसं तीच टिकून राहिली, म्हणून

कारभारात बंदिस्तपणा नाही किंवा रुबाडी शिरली नाही. संस्थेचे सारे पैसे बँकेत जमा होतात आणि त्याच्या कुठल्याही व्यवहारावर संस्थेच्या घटनेनं कडक निबंध लादले आहेत. इन्टर्नल चेकही एवढा कडक आहे, की कुणालाही एकाला काही गैर वागणं शक्य नाही. हिशेबाची सारी पुस्तकं देखील कोणालाही सभासदाला बघण्यासाठी कधीही उपलब्ध असतात.

संस्थेवरचा लोकांचा विश्वास बसला आणि टिकला यामागचं हा चोख व्यवहार हे महत्त्वाचं कारण. मयतफंड ही कल्पना थोडी अशुभ, काहीशी चमत्कारिक भासणारी; पण अतिशय व्यवहारी. कार्यकर्त्यांनी जाऊन, प्रत्येकाला विनंती करून, कल्पना समजावून दिली. कुणाला पटली, कुणी विरोध केला. त्यात युनियननिक्षम, राजकारण असंही कुणी आणण्याचा प्रयत्न केला. या संस्थेला समा-न्तर अशी दुसरी संस्थाही निर्माण करण्याचे प्रयत्न झाले. एक सभा उघडली गेली; पण अखेर या संस्थेला तारलं ते कार्यकर्त्यांच्या सचोटीनं. सुफवातीच्या दोन-तीन महिन्यांत चार-पाच सभासदांचे मृत्यु घडून आले. संस्थेपाशी रक्कम नव्हती; पण संस्थेच्या अधिकाऱ्यांनी पदरचे पैसे घातले आणि विश्वासाहता टिकवली. त्यांच्या समान्तर संस्थेवर अशी पाळी आली, तेव्हा पंचवीस रुपयेही काढून देणं त्यांना अशक्य झालं आणि मग आपोआपच त्यांचा गाशा गुंडा-ळला गेला.

पण इतके कष्ट केले, त्याचं फळही संस्था मार्गी लागल्यानं मिळालं आहे. वाडीबंदरच्या कर्मचारीवर्गापैकी जवळजवळ पाऊण लोक-संख्या या संस्थेची सभासद आहे. आज संस्थेकडे लाखाच्या घरात फंड आहे, तोही मुदतबंद ठेवीमध्ये. संस्थेचा कारभार चालतो तो केवळ व्याजाच्या रकमेवर. त्यातूनही रिजर्व फंड बाजूला ठेवणं, यासारख्या सगळ्या कायदेशीर तरतुदी संस्था आटोकाटपणे पाळत असते. हे पैसे योग्य मार्गानं खर्च करता यावेत आणि त्याचा कसा विधायक उपयोग करावा, हीच मुळी संस्थेसमोरची समस्या आहे ! संस्थेच्या सभासदसंख्येत सतत भर पडतेच आहे. शिवाय देणग्या, निवृत्त होणा-रांनी, संस्थेनं आपल्याला दिलेल्या रकमेतून उलट दिलेल्या देणग्या या साऱ्यांमुळं संस्थेचा

निघी सतत वाढतोच आहे. सदस्यांच्या मुला-साठी शिष्यवृत्त्या किंवा अन्य प्रकारे शैक्षणिक मदत इत्यादीचीही घटनेत तरतूद आहे. आता संस्था आपली मदत आपल्या सभासदांपुरतीच राखीव ठेवीत नाही. आंध्रचं वादळ, मोरवीचा उत्पात यासारख्या राष्ट्रीय संकटातही ती मदत करते. स्थानिक पातळीवर भरणाऱ्या वैद्यकीय शिबिरांतही तिचा सहभाग असतो.

इथल्याशा रोपानं उगवलेला संस्थेचा हा वेल आज खरोखरच कुठल्या कुठे पोचला आहे. 'या संस्थेचा कारभार आतवट्ट्याचा ठरले' अशी भाकितं तर तिनं खोटी ठरवलीच आहेत; पण त्याही पलीकडे आणखी काही तरी महत्त्वाचं घडून आलं आहे. सुरुवातीच्या धाळीस-पन्नास उत्साही कार्यकर्त्यांखेरीज आणखीही काही जणांना या कल्पनेतून प्रेरणा मिळाली आहे. मध्यमवर्गीय तृतीयश्रेणी कर्मचाऱ्यांत जरी मुळातच असली तरी, चतुर्थ-श्रेणी कर्मचाऱ्यांत आपल्या कुटुंबाविषयी अशी जबाबदारीची जाणीव थोडी कमीच म्हणा-यला हवी. या संस्थेच्या निमित्तानं ती निर्माण झाली आहे. या संस्थेवरती, संस्थेच्या कल्पने-वरती, कार्यकर्त्यांवरती लोकांचा भरवसा आहे. नाही तर मासिक वर्गणी भरायला तीन महिने उबीर झाला तर, दर महिन्याचा एक रुपया दंड अशा नियमानं संस्था रक्कम वसूल करते; पण कुणो कधी तक्रार करीत नाही. कधी तर फी न परवडणाऱ्या, गरीब, मरणोन्मुख अवस्थेतल्या लोकाची स्वतः वर्गणी भरून कार्यकर्त्यांनी त्याचं सभासदत्व सुरू केलं आहे; पण नियम म्हणजे नियम. त्याचं पालनही कडक झालं पाहिजे.

चक्रनेमिक्रमानं संस्थेचे सभासद कमी होतात आणि नवे वाढतही जातात. नवा येणारा सभासद होतो तो या भावनेनं की, हे पैसे माझे नाहीत, मी ते माझ्यासाठी भरत नाही. माझ्या गरजू अडचणीतल्या सहकाऱ्या-साठी हे पैसे आहेत. या समाजाचं मी काही देणं लागतो. माझ्या अल्प कुवतीप्रमाणे ते देण्याचा मी प्रयत्न करतो आहे एवढंच.

संस्थेच्या उपयुक्ततेचं, अभिनवतेचं प्रमाण-पत्र तर खुद्द धर्मादाय आयुक्तांनीच दिलं होतं. संस्थेची नोदणी करतानाच त्यांनी म्हटलं, अशा प्रकारची संस्था मी आजवर कुठेच पाहिलेली नाही!

- ललिता बर्वे

गोवा वृत्त आणि विचार

ख्रिस्तिस्तानची मागणी

जातिभेदावर जवळजवळ सर्व लोक टीका करतात. त्याचा धिक्कार करतात. ज्याला म्हणून हिंदुस्थानची माहिती आहे त्याला इथल्या जातिभेदाविषयी बरेचसं माहितही असणार. विचारवंत, सुधारक व संत यांच्या चळवळीना तोंड देत ही पद्धती आजपर्यंत तग धरून राहिली आहे. तिच्यावर प्राणांतिक आघात झाले, पण अजूनही दंगे, लुटालूट; हल्ले तिच्या नावे होतच असतात.

गोव्यात जातीयवाद नाही, असे सांगितले तर कुणाचाही त्यावर विश्वास बसणार नाही. तो जातिव्यवस्थेइतकाच जुना, जीणं व चिवट असा रोग आहे. तो अधूनमधून डोके बर काढीतच असतो. वातावरण विषमय करून सोडत असतो. गोवाही त्याला अपवाद नाही; पण इतर भागांतील विकृत वळण इथे नाही. जातीयवादी दृष्टिकोनातून आरोप-प्रत्यारोप, निवडणुकीच्या काळात चिथावण्या होतच असतात. गोवा जेव्हा स्वतंत्र झाला तेव्हा तेथे एक असा समाज होता की, जो पोर्तुगी-जांच्या राजवटीखाली अपमानास्पद जीवन जगत आला होता. हा समाज जरी बहुसंख्य असला तरी तो दुर्लक्षित होता, लाजिरवाणं जीवन जगत आला होता. दुसरा धर्म ख्रिस्ती; जो त्या वेळचा राजधर्म होता. साहजिकच त्यांना सर्व सोयी-सवलती मिळत; पण या भूमीत जे ख्रिश्चन होते ते वाटल्यामुळे त्या धर्माचे झाले होते-त्यांची निष्ठा भूमीशी होती. इतरापेक्षा त्यांना गोव्याचा हिंदू आपला वाटत होता. त्यामुळे प्रदीर्घ इतिहासात हिंदू व ख्रिश्चन यांच्यात तंटा झाल्याचे ऐकवात नाही.

परत एकदा जुनाच प्रश्न उपस्थित करण्यात आला आहे. गोव्यातील काही ख्रिश्चनांना हा देश आपला वाटत नाही, असा आरोप करण्यात आला आहे. या भूमीत ख्रिश्चनांना परके वाटते. त्यांना स्वतःसाठी एक वेगळा देश हवा आहे. 'आम्हाला ख्रिस्तिस्तान हवे आहे, आम्हाला भारतातून

बाहेर पडलेच पाहिजे,' अशा आशयाची पोर्तुगीज भाषेतील काही पत्रके गोव्यात वाटण्यात आली असून ही मागणी पुढे दामटण्या-साठी, व ती त्यांच्या गळी उतरवण्यासाठी प्रयत्न सुरू झाले आहेत, अशी गंभीर टीका करण्यात आली आहे. ही पत्रके कुठल्या संघटनेने काढली? कुठे छापली? अशा आशयाची मागणी करण्यात आली आहे का? त्यात तथ्य आहे का? असे अनेक प्रश्न येथे उपस्थित होतात.

ख्रिस्ती धर्माने गोव्याला अनेक झुंजार विचारवंत, तज्ज्ञ, स्वातंत्र्यसैनिक दिले आहेत. त्यांच्यातील देशाभिमानाविषयी संशय घेण्यास मुळीच जागा नाही; पण हा समाज अजून हिंदूविषयी मनात भीती धरून आहे. 'लुईस दि कामोइश' यांचा जुने गोवे येथे असलेला पुतळा काढून टाकावा, अशी मागणी गोव्यात होत आहे; पण या प्रस्नावर गोव्यातील ख्रिश्चन समाजाची भावना निगडित आहे. गोव्यातील ख्रिस्ती धर्मगुरूंनाही तो येथून हलवणे मान्य नाही. म्हणून 'कामोइश आमचा देव आहे, त्याला तेथेच ठेवा', अशा आशयाची पत्रके गोव्यातील ख्रिश्चन समाजामध्ये वाटण्यात आल्याची तक्रार 'कामोइश हटाव' समितीने केली होती. गोव्यात पणजी येथे असलेल्या 'जेजुइट' मधून ख्रिस्ती धर्मोप-देशक कारभार चालवतात. तेथूनच ही सूत्रे हलवली जातात. ख्रिस्तिस्तान स्थापले जावे म्हणून तेथूनच प्रयत्न चालू आहेत, अशी गंभीर टीका सूचित केली जात आहे.

स्वातंत्र्यानंतर गोव्यात दोन स्थानिक पक्ष निर्माण झाले. हिंदूंच्या महाराष्ट्रात गोवा विलीन केला तर आपण विसर्जित होऊ, अशी भीती ख्रिश्चनांना वाटू लागली. जवळजवळ बीस टक्के हिंदूंना, आमचे राज्य आम्हालाच चालवायला हवे, असे वाटत होते. त्यामुळे या तत्त्वप्रणालीनुसार 'युनायटेड गोवन्स' नावाचा एका विशिष्ट धर्मीयांचा पाठिंबा असलेला स्थानिक पक्ष पुढे आला. 'ज्या लोकांना भारतापेक्षा पोर्तुगाल जवळचा वाटत होता त्यांना गोवा स्वतंत्र ठेवण्याची स्वप्ने पडू लागली आहेत,' असा उघडउघड अप-प्रचार त्या वेळी महाराष्ट्रीय वृत्तपत्रांनी केला होता. हे मतदान धर्मनिरपेक्षपणे झाले. गोव्यातील काँग्रेसला हाताशी धरून त्यांनी हिंदूंची पृष्ठ ३१ बर



जे. के.

मागील आठवड्यातील गोष्ट ! ठाण्यातील एका युनियन कार्यालयात मी कामगारांशी गप्पा मारीत होतो. वेळ रात्री नऊची होती. आमच्या गप्पा चालू असतानाच माझ्या एका सहकाऱ्याने मला बाजूला घेऊन सांगितले की, ठाण्याच्या जे. के. केमिकल कंपनीतील कामगार तुम्हाला भेटू इच्छितात. मर्फीबद्दल लिहिलेल्या एका लेखाने कामगारांना आपणास भेटण्याची इच्छा होत आहे. याच समाधान मनातल्या मनात मानून मी ह्या गोष्टीला लागलीच तयार झालो.

जे. के. केमिकल कंपनीतील दहा-बारा कामगारांची व माझी भेट झाली. सर्वांच्या चेहऱ्यांवरून मी एक वेळ नजर फिरवली. त्यांचे चेहरे कोणाला तरी शोधत होते. सहकार्याची, मदतीची हाक मारत होते ! काही करून आम्हा ६५० कामगारांना दोन वेळची रोटी हवी हेच सांगण्यासाठी हे कामगार प्रत्येकाचा उंबरठा क्षिजवत होते. पण त्यांना घाली असा कोणीच नव्हता !

गेले वर्षभर, २७ जून १९८१ पासून ही कंपनी संपामुळे जी बंद आहे, ती आतापर्यंत ! मग या एका वर्षात येथील ६५० कामगारांनी आपलं कुटुंब कसं चालवलं असेल, मुला-बाळांची शिक्षणे कशी केली असतील असले अनेक प्रश्न डोळ्यांसमोर जाता जाता येतात आणि मग गुदमरू लागल्यासारखं होतं.

ह्या कंपनीत संप सुरू होण्याचे कारण तसे किरकोळच ! सुरेश गिजे या युनियन-प्रमुख कामगाराने कंपनीच्या आवारात सभा घेतली आणि शिवीमाळ केली या आरोपावरून व्यवस्थापकांनी या कामगारांना बडतर्फ

केले. यामुळे संतापलेल्या कामगारांनी त्याच दिवसापासून म्हणजे २७ जून ८१ पासून कंपनीच्या आवारात बैठा संप सुरू केला. गिजेला कामावर घेतल्याखेरीज आम्ही काम करणार नाही या युनियनच्या भूमिकेचं सर्व कामगारांनी अनुकरण केल्याने हा बैठा संप सुरू झाला.

जे. के. केमिकल कंपनीतील मागील सात-आठ वर्षांचा इतिहास पाहिला तर येथे औद्योगिक अशांततेचेच दृश्य दिसते. कामगार आणि व्यवस्थापक यांच्यात १९७३ सालापासून जो संघर्ष चालू आहे तो अद्यापही तसाच आहे.

येथे पूर्वीपासून पाय रोवून बसलेल्या मार्क्सवादी लालबावटा युनियनने १९७३ साली व्यवस्थापकांशी एक करार केला होता. हा करार जरी झालेला असला तरी बहुसंख्य कामगार या युनियनवर नाराज होते. त्यांना दुसरं नेतृत्व हवं होतं. कामगारांनी डॉ. दत्ता सामंतांना गाठून त्यांचं लढाऊ नेतृत्व १९७४ साली येथे आणलं.

डॉ. सामंतांचा आपल्या लालबावट्याला धोका आहे हे ओळखून हेही लोक सावध झाले. सामंतांच्या लोकांना येथे पाय रोवायचा होता तर लालबावट्याच्या लोकांना हा पाय उखडून काढायचा होता !

कंपनीच्या गेटवर फडफडणारा डॉ. सामंतांच्या युनियनचा झेंडा लालबावटा युनियनने काढला म्हणून तीन कामगारांना सस्पेन्ड करण्यात आलं. या आनंदात डॉ. सामंतांचे कामगार होते, पण इतक्यातच न्यायालयाने या कामगारांना आतमध्ये घेण्याचा आदेश दिला. न्यायालयाच्या या आदेशावर कामगार चवताळून उठले. या कामगारांना कामावर न घेण्यासाठी त्यांनी २२ दिवसांचा संप केला. अशा प्रकारे १९७४ साली झालेला हा २२ दिवसांचा संप कामगारांच्या चिरकाल लक्षात राहिला.

पण हे प्रकरण एवढ्यावर भागले नाही. डॉ. सामंतांची ताकद असूनही व्यवस्थापक त्यांच्याशी बोलावयास उत्सुक नव्हते. सामंत युनियनने व्यवस्थापकांकडे मागण्याही पाठवल्या होत्या. व्यवस्थापकांकडून त्याची फारशी दाद घेतली जात नव्हती. याच कारणासाठी १९७७ साली सामंत युनियनने पुन्हा एकदा संप पुकारला हा संप ५६ दिवस

चालला. इतके दिवस संप चालूनही व्यवस्थापकांनी शेवटी आपलेच म्हणणे खरे केले.

व्यवस्थापकांनी कामगारांच्या काही मागण्या मान्य केल्या. डॉ. सामंत युनियनशी बोलणी करून नव्हे; तर नव्याने स्थापन करण्यास लावलेल्या वर्कर्स कमिटीशी बोलणी करून ! वर्कर्स कमिटीशी तीन वर्षांच्या झालेल्या या कराराची मुदत ८ जानेवारी १९८१ पर्यंत होती.

कराराची मुदत संपण्याची तारीख जशी जवळ येऊ लागले तशी कामगारांनी पुन्हा उचल खाल्ली. १९७८ साली डॉ. सामंतांच्या युनियनला बाजूस सारून ज्या 'वर्कर्स कमिटी' ने व्यवस्थापकांशी तीन वर्षांचा करार केला होता त्या कमिटीला असे वाटू लागले की, डॉ. सामंतांची सध्या चलती असल्याने गंगेत हात धुऊन घ्यावेत. वर्कर्स कमिटीने आपले अंग या प्रकरणातून काढून घेतले. सामंत युनियनची ताकद पुन्हा वाढली आणि या वाढलेल्या ताकदीचेच पर्यवसान सुरेश गिजेच्या बडतर्फात आणि नंतर बैठ्या संपात झाले.

जे. के. केमिकल कंपनीच्या गेल्या आठ-नऊ वर्षांतील इतिहास हा असा आहे. एका कामगाराला कामावरती घ्या या एक कलमी कार्यक्रमासाठी हे ६५० कामगार एक वर्ष बाहेर राहिले. संप जेव्हा सुरू झाला त्या वेळेपर्यंत व्यवस्थापकांपाशी कामगारांच्या कोणत्याही मागण्या नव्हत्या. आठ-नऊ दिवसांनंतर सामंत युनियनने त्या पाठवल्या !

एका मोठ्या आवेशात, भावनेच्या भरात कामगारांनी हा संप सुरू केला, पण ठाण्याच्या कामगार न्यायालयाने १७ जुलै १९८१ रोजी हा संप बेकायदेशीर ठरवला. संप बेकायदेशीर असल्याने कामगारांनी कामास सुरुवात करावी असे आवाहन कंपनीने अनेक वेळा केले; पण कामगारांनी त्याची दादच घेतली नाही.

दाद न घेण्याला कामगारांची काही कारणे होती. कामावर गेलात तर तुम्हाला व तुमच्या बायकामुलांना बघून घेऊ अशा धमक्या आम्हांला देण्यात येतात, अशी तक्रार अनेक वेळा येथील कामगारांनी केली आहे.

याच भीतीमुळे हे कामगार सात-आठ महिने घरी बसून राहिले; पण घरी बसून कंपनी चालू होणार नाही हे जेव्हा त्यांना

उमगले तेव्हा ते गटागटाने संघटित होऊ लागले. डॉ. सामंतांच्याबरोबर बोलण्याचे कष्ट कंपनी घेणार नाही हे त्यांना कळून चुकले होते. आपणच होऊन पुढाकार घेतला तर काही तरी निष्पन्न होईल या आशेने हे कामगार एकमेकांस भेटू लागले. प्रत्येकाची केविलवाणी परिस्थिती न सांगण्यासारखीच होती. काहीही करून कंपनी चालू करा हेच प्रत्येकाचे मागणे होते.

यानंतर कामगारांनी सहा गोळा करण्यास सुरुवात केली. ३१५ कामगारांच्या त्यांनी सहा गोळा केल्या. हा सहाचा कागद घेऊन हे कामगार आमदारांच्या-खामदारांच्या घरी धरट्या घालू लागले. कोणीही मध्यस्थी करा; पण कंपनी सुरू होऊ द्या, हीच कामगारांची भूमिका. ठाणे मतदार संघातून जगन्नाथ पाटील निवडून आल्याने हे कामगार तेथे पोहोचले. आपण भारतीय मजदूर संघाकडे गेलो तर काही तरी लाभ होईल या आशेने हे कामगार तेथेही पोहोचले; पण भा. म. संघाने कोणताही लढाऊ पवित्रा घेतला नाही. "तुम्ही कमिटी बनवून प्रयत्न करा; आम्ही तुमच्या पाठीशी आहोत," हे सांगण्याव्यतिरिक्त मजदूर संघ काहीही करू शकला नाही.

मजदूर संघाच्या सल्ल्याने या कामगारांनी कंपनी संचालकांची चार वेळा भेट घेतली. कामावर परतण्यासाठी त्यांनी कामगारांना खालील अटी घातल्या -

(१) प्रत्येक कामगाराच्या पगारातून ३० टक्के पगार कपात करून कामगारांना कामावर घेण्यात येईल.

(२) सर्व कामगारांना कंपनीने १९ ऑक्टोबर १९८१ रोजी कामावरून कमी केले आहे. अर्थात आता कामगारांची नवीन नेमणूक करण्यात येईल.

(३) युनियनशी संबंधित असलेल्या कामगारांपैकी फक्त ३०० कामगारांना सध्या कामावर रुजू करून घेण्यात येईल. राहिलेल्यांना आवश्यकतेनुसार कामावर घेण्यात येईल.

कंपनी संचालकांनी घातलेल्या या अटींनी कामगार अतिशय हवालदिल झाले आहेत. आमच्या मागण्या आम्ही सोडून देतो, हवं तर रोज तासभर विना मोबदला काम करतो; पण आम्हा सर्व कामगारांना कामा-

वर घ्या हीच या कामगारांची मागणी आहे.

या मागणीसाठी या ३१५ कामगारांनी मुख्यमंत्री बाबासाहेब भोसले यांना एक निवेदन दिले. पालकमंत्री एस. एन. देसाई, मजूरमंत्री भगवानराव गायकवाड यांची ३ जूनला भेट घेतली; पण परिस्थितीत कोणताच फरक नाही.

वॅलार्ड पिअरला या कंपनीचे हेड ऑफिस आहे. तेथे जाऊन एका संचालकाची मी भेट घेतली. त्यांनी सांगितले की, गेल्या बारा महिन्यांत कंपनीला २ कोटी रु. तोटा झाला आहे हा तोटा भरून काढण्यासाठी कामगार कमी करून उत्पादन पूर्वीपेक्षा वाढवण्याखेरीज आमच्यासमोर कोणताच पर्याय नाही

अशा प्रकारे जे. के. केमिकल कंपनीच्या या ६५० कामगारांना सध्या तरी कोणी वाली सापडत नाही. अंधारात ते भटकत आहेत.

- मोहन शंकर कुलकर्णी



अरब-इस्राइल संघर्ष इस्राइल - अमेरिकेचे उद्देश वा. दा. रानडे

लेबाननवर इस्राइलने आक्रमण केल्याने सुरू झालेल्या युद्धात तिसरी युद्धतहकुबी इस्राइलने २५ जूनच्या मध्यरात्रीपासून जाहीर केली. त्यापूर्वी बँरूतवर जोरदार हवाईहल्ले इस्त्रायली विमानांनी केले होते. या युद्धातील आमचे ताबडतोबीचे व दूरगामी उद्देश साध्य झाले असे इस्त्रायलचे संरक्षण-मंत्री जनरल शेरॉन यांनी जाहीर केले. लेबाननचे पंतप्रधान शफिक अल वझान यांनी राजिनामा देण्याची तयारी दर्शविली. त्यांचा

राजिनामा अध्यक्षानी स्वीकारला की नाही याची बातमी हा लेख लिहीपर्यंत आलेली नव्हती. तसेच बँरूतमध्ये अडकलेल्या सहा हजार पॅलेस्टिनी गनिमांचे भवितव्य काय हेही स्पष्ट झाले नव्हते. अमेरिकेचे परराष्ट्रमंत्री हेग यांच्या राजिनाम्याची बातमीही याच वेळी आली. राजिनाम्याची कारणे अध्यक्ष रेगन व हेग या दोघांनीही सांगितली नाहीत. परराष्ट्रधोरणविषयक मतभेद हे तर कारण असलेच पाहिजे; पण मतभेद नेमके कोणत्या प्रश्नांवर होते, इस्त्रायल-लेबानन युद्धाशी त्याचा काही संबंध होता काय हे आपखी काही दिवसांनी स्पष्ट होईल.

पॅलेस्टिनी गनिमांचे लेबाननमधील तळ नष्ट करणे आणि लेबाननच्या वाजूची आपली सीमा त्या हल्ल्यांपासून सुरक्षित करणे हा या हल्ल्यांमागचा इस्त्रायलचा उद्देश होता. दक्षिण लेबाननमधला चाळीस किलो-मीटरपर्यंतचा टापू आम्ही ताब्यात घेणार आहोत असे इस्त्रायलने जाहीर केले होते. त्यापलीकडे आम्ही जाणार नाही असे आश्वासन त्याने अमेरिकेस दिले होते; पण प्रत्यक्षात इस्त्रायली फौजांनी तेवढेच घेऊन न थांबता त्यापलीकडे घडक मारली. पॅलेस्टाइन मुवितसंघटनेचे वळ व प्रतिकार पूर्णपणे संपुष्टात आला असा याचा अर्थ लावता येईल का? त्यांची मोठी हानी झाली आहे, काही काळ ते शांत राहतील; पण स्वतंत्र पॅलेस्टाइन राज्याचे त्याचे ध्येय पुरे होत नाही तोपर्यंत त्यांचे दहशती हल्ले मधूनमधून चालूच राहतील. युद्धतहकुबीसाठी इस्त्रायलच्या अटी पॅलेस्टाइन मुक्तीसंघटनेचे नेते अशफत यांनी मान्य केल्या नाहीत. या अटी मान्य करणे म्हणजे इस्त्रायलपुढे पूर्ण शरणागतीच होती. लेबाननमधील पॅलेस्टाइन मुवित-संघटनेच्या किंवा इतर गनिमांनी शस्त्रे परत करावीत, त्यांची इच्छा असल्यास त्यांना दुमन्या देशात सुरक्षित पाठविण्याची व्यवस्था करण्यात येईल, लेबाननमध्ये यापुढे त्यांचे स्वायत्त तळ किंवा केंद्रे राहणार नाहीत आणि सर्व प्रदेशावर लेबानन सरकारचीच सत्ता राहिल. लेबाननमधील पाच लाख पॅलेस्टिनींनी लेबानन सरकारचीच सत्ता मानली पाहिजे. ख्रिश्चनांच्या आधिपत्याखाली असलेली लेबानी राष्ट्रीय सेना देशांच्या सर्व

भागात ठेवण्यात येईल. पॅलेस्टिनीच्या तळात ते दुसऱ्या कोणालाही शिरकाव करू देत नसत. यापुढे हे तळ लेबानी सेना ताब्यात घेईल, या इस्त्राइलच्या मुख्य अटी होत्या.

येथे असा प्रश्न उपस्थित होतो की, लेबानन सरकार काय करील, त्याचे अधिकार कोणते, राहतील हे सांगण्याचा इस्त्राइलला काय अधिकार? याचा अर्थ सध्याचे लेबानन सरकार इस्त्राइल आपल्या नियंत्रणाखाली आणू पहात आहे किंवा आपल्याला अनुकूल सरकार तेथे स्थापू पहात आहे. याबाबतीत अमेरिकेची त्याला मदत आहे. लेबाननमध्ये येत्या आंगस्टमध्ये अध्यक्षीय निवडणुका आहेत त्यापूर्वी अमेरिका व इस्त्राइल हा बदल घडवून आणतील

अरब-इस्त्राइल युद्धात अरबांनी नेहमीच मार खाल्लेला असला तरी अरबांचा कमकुवतपणा या वेळेइतका पूर्वी कधी जाणवला नाही. एकट्या सीरियाच्या फौजानी व विमानानी प्रतिकार केला; पण त्यात १९७३ च्या युद्धापेक्षाही सीरियाची अधिक हानी झाली. इराकची इराणबरोबरच्या युद्धात पीछेहाट झाली. इस्त्राइलने एवढे मोठे आक्रमण केले; पण त्याच्या प्रतिकारासाठी अरबदेश एकत्र

आलेच नाहीत. त्यांच्या नेत्याची एकत्र बैठकही झाली नाही. इस्त्राइलचे आक्रमण थोपविण्यात आणि त्याच्याविषुद्ध कडक कारवाई करण्यात संयुक्त राष्ट्रसंघटनेची असमर्थता नेहमीप्रमाणे दिसून आली.

या मोहिमेत लेबाननचा एकचतुर्थांशापेक्षा अधिक भाग इस्त्राइलने ताब्यात घेतला. युद्धात नागरी हानीही जबर झाली. वीस हजारपेक्षा अधिक नागरिक ठार झाले असावेत असा अंदाज आहे सहा लाखापेक्षा अधिक लोक निर्वासित झाले. पॅलेस्टिनी अरबाना आता लेबाननमध्ये राहणे सुरक्षित नसल्याने इतर अरब देशात ते जातील. शेजारच्या सीरियात त्यांना पाठवावे असा लेबानन सरकारचा प्रयत्न राहिल; पण सीरिया त्यांना स्वीकारण्यास कितपत तयार होईल याची शंका आहे. या युद्धात सीरियाचे अध्यक्ष हफीझ आसर यांनी सुरुवातीला घेतलेला लढाऊ पवित्रा पुढे ढासळला. इस्त्राइलबरोबर शरणागतीच्या करारावर संह्या करू नका असा सल्ला आसर यानी युद्धाच्या सुरुवातीस लेबानन सरकारला दिला होता; पण सहा दिवसांच्या युद्धात सीरियाची जबर हानी झाली. इस्त्राइलने केलेल्या हल्ल्यात त्यांची सॅम-६ क्षेपणास्त्रे

नष्ट झाली आणि ८० पेक्षा अधिक विमाने पाडण्यात आली. एवढ्या हानीनंतर इस्त्राइलने सुचविलेली युद्धतहकुवी सीरियाने मान्य केली. पॅलेस्टिनी अरब आपल्या हद्दीत येतील म्हणून सीरियाने युद्धाच्या सुरुवातीलाच सीमा बंद केली. सीरियाने असा दगा दिल्यामुळे आता इस्त्राइलच्या फौजा दमास्कसपर्यंत गेल्या तर आम्हाला आनंद होईल असे उद्गार पॅलेस्टाइन मुक्तिसंघटनेच्या एका अधिकाऱ्याने कडवटपणाने काढले.

या युद्धात रशियाची भूमिका काय होती? युद्ध लवकर थांबले नाही तर आम्ही हस्तक्षेप करू अशी धमकी रशियाने दिल्यानंतर दुसऱ्या दिवशी इस्त्राइलने पहिली एकतर्फी युद्धबंदी जाहीर केली. रशियन धमकीचा हा परिणाम होता का? रशिया खरोखरच आपली धमकी खरी करील असे इस्त्रायलला वाटत होते का? रशिया सीरियाला विमानादी शस्त्रे पुरविण्याची व्यवस्था करित आहे, तसेच काळ्या समुद्रातील आपले आरमार ती भूमध्यसमुद्राकडे हलवील आणि बोटीतून तीन बटालियन्स उतरवील अशा बातम्या होत्या. रशिया युद्धात खरोखरच हस्तक्षेप करील असे इस्त्राइलला वाटत नव्हते; पण अमेरिकेच्या सल्ल्याने त्याने पहिली तहकुवी जाहीर केली; पण ती मोडून वेरूतवर हल्ले चालूच ठेवले. या युद्धात रशियन हस्तक्षेपाची शक्यता दिसत नाही. त्यातून कदाचित् मोठे युद्ध होण्याचा धोका होता आणि तो बड्या राष्ट्रांना टाळायचा होता.

अरब-इस्त्राइल संघर्षाला या युद्धातून कोणते बळण लागणार? लेबाननचा बळकावलेला प्रदेश इस्त्राइल लौकर सोडण्याची शक्यता नाही. अरब राष्ट्रांनी इस्त्राइलचे अस्तित्व मान्य करणे, त्यांच्या सीमांच्या सुरक्षिततेची हमी देणे आणि पॅलेस्टाइन अरबांचे स्वतंत्र राज्य स्थापण्यास इस्त्राइल व अमेरिकेने मान्यता देणे, हाच हा सघर्ष कायमचा मिटविण्याचा मार्ग आहे. इस्त्राइल नष्ट करण्याचा आमचा उद्देश नाही असे पॅलेस्टाइन मुक्तिसंघटनेच्या नेत्यांनीही स्पष्टपणे जाहीर केले पाहिजे. या वादावर समझोता करण्यासाठी अमेरिकेने इस्त्राइलवर आणि रशियाने अरब राष्ट्रावर दडपण आणायला हवे; पण अशा समझोत्याची शक्यता सध्या तरी दिसत नाही. □

दलित-दलितेतर या भेदांना ओलांडून जाणारे

गोष्टीरूप आंबेडकर चरित्र

सर्व मराठी मुलांच्या हाती हा 'कथा-संग्रह' देणे योग्य ठरेल!

दलित-दलितेतर या भेदांना ओलांडून जाणारा हा स्फूर्तिदायक कथा-संग्रह संस्कारक्षम मुलांना अत्यंत उद्बोधक वाटेल.

इतिहासाचे सर्जनशील साहित्यात कथारूपाने जे रूपांतर होते ते सिद्धहस्त लेखक कसे सोन्यासारखे करून दाखवितो त्याचा पुरावा बागुलांच्या या गोष्टीरूप चरित्रातून मिळतो.

—रा. ग. जाधव
(केसरी, रविवार, ६-१२-८१)

आं बे ड कर भार त

लेखक बाबुराव बागुल

राजहंस प्रकाशन, पुणे. मूल्य : वीस रुपये



शरद कृष्णन्

लोकशाहीला तराजूत तोलणारा मुख्यमंत्री भजनलाल

हरियानाचे विद्यमान मुख्यमंत्री भजनलाल ही एक मोठी अजब चीज आहे. या माननीय मुख्यमंत्र्यांनी पडेल ती किंमत देऊन आमदारांची झपाट्याने खरेदी करून हरियानामध्ये मंत्रिमंडळ बनवले. हे मंत्रिमंडळ टिकेल की नाही अशी ज्यांना शंका होती त्यांच्या साऱ्या शंका दूर व्हाव्यात इतपत ताकद आपल्यामागे आणून हे मुख्यमंत्र्यांनी विधानसभा-अधिवेशनच्या पहिल्या दोन दिवसांतच सिद्ध करून दाखवले आहे. तात्पर्य भजनलाल आणि कंपनीच्या हरियानामधील शासनाला सध्या तरी काही धोका नाही. अधिवेशनाच्या पहिल्याच दिवशी भजनलाल यांच्या पाठिंब्यावर माजी मंत्री तारसिंग व त्यांचाच पुरस्कार लाभलेले दुसरे उमेदवार वेदपालसिंग हे अनुक्रमे सभापती व उपसभापती म्हणून निवडले गेले आहेत. नव्वद सदस्यसंख्या असलेल्या गृहामध्ये सध्या ८९ सदस्य आहेत. शासनाचा पुरस्कार लाभलेल्या वरील उमेदवारांना ४८ मते मिळाली आहेत. अधिवेशनाच्या दुसऱ्याच दिवशी राज्यपालांच्या अभिभाषणावद्दल आभार मानणारा ठरावही मंजूर झाला आहे. सत्तेचा आणि संपत्तीचा मनमाना वापर करून आणि मिळालेल्या महिनाभराच्या मुदतीचा पुरेपूर फायदा घेऊन भजनलालजींनी आपले व्यापारी कसब वादातीतपणे सिद्ध केले आहे. तसे भजनलालजी मूळचे व्यापारीच. व्यापार-उदीम करत असताना अनेक गैरकानुनी व्यवहारही केल्यामुळे भजनलालजी आणि त्यांचे बंधुतुल्य सहकारी पोखरमल यांना पोलिसांचा बराच उपद्रव होऊ लागला. त्यावर तोड म्हणून भजनलालजी राजकारणात आले आणि आपली मिठ्यास वाणी व व्यापारी चातुर्य या भांडवलावर आज त्यांनी मुख्यमंत्रीपदापर्यंत मजल मारली आहे.

हरियानाच्या या मुख्यमंत्र्यांचे खरे स्वरूप स्पष्ट करणारा आणि राजकीय उद्दिष्ट साध्य व्हावे म्हणून त्यांनी अवलंबिलेल्या झपाट मार्गाचा पुरेपूर तपशील पुरवणारा एक लेख 'इंडिया टूडे' च्या चालू अंकामध्ये प्रसिद्ध झाला आहे. याच अंकामध्ये-भजनलालजींच्या यशस्वी वाटचालीचा थक्क करणारा आलेखही पहावयास मिळतो. तसेच त्यांनी दिलेल्या मुलाखतीमध्ये आपल्या विविध निर्णयांचे जे भोंगळ समर्थन केले आहे त्यावरून काय तोलामालाचे राजकीय नेतृत्व आपल्या माथी लादले गेले आहे याचीही कल्पना येते. आपण त्यांच्या मुलाखतीपासूनच प्रारंभ करू या.

जे कायदेशीर ते नैतिक

पक्षांतराच्या अनैतिकतेवद्दल विचारलेल्या प्रश्नांना उत्तर देताना माननीय मुख्यमंत्री म्हणतात - अशा पक्षांतरामध्ये अनैतिक काय

आहे? नैतिकतेची कोणती कसोटी आमदारांना - एक गट्टा एका जागी कोंडून ठेवणे मान्य करते? अशा शब्दात आपले विरोधक देवीलाल यांना टोला मारून भजनलालजी म्हणतात - जोपर्यंत पक्षांतरविरोधी कायदा नाही तोपर्यंत पक्षांतरावद्दल तक्रार करत येणार नाही. जे कायदेशीर आहे ते अनैतिक कसे हे मला समजू शकत नाही. खेरीज आमदारांशी वागण्याचे एक तंत्र असते. १९६८ मध्ये १३ आमदार काँग्रेस सोडून गेले तर मी १४ आमदार खेचून आणले. आमदारांना आपल्या नेत्यावद्दल विश्वास वाटला पाहिजे. भजनलाल आपला शब्द पाळतो हे त्यांना माहीत आहे. एखाद्याला शब्द दिला की, तुला मंत्री करणार म्हणजे मग तो मंत्री होणारच. कुणाला आश्वासन दिले की, एखाद्या बोर्डाचा चेअरमन करणार की, पंधरा दिवसांत त्याला चेअरमनच्या खुर्चीत बसवणारच! आमदारांना माहीत आहे की, भजनलाल दिलदार आहे, शब्दाचा सच्चा आहे. माझ्यावद्दलची विश्वासाहता हेच माझे मोठे भांडवल आहे. काँग्रेसप्रवेशावद्दल बोलताना मुख्यमंत्री म्हणाले, खरं सांगायचं तर मी केवळ शरीराने जनता पक्षात होतो. मनाने इंदिरा काँग्रेसमध्येच होतो. ज्या वेळी इंदिराजी रायवरेलीमध्ये पराभूत झाल्या त्या वेळी देशाचे दहा वर्षांचे नुकसान झाले असे म्हणणारा मी जनता पक्षात एकमेव नेता होतो. पक्षांतराचा जनमानसावर परिणाम होत नाही का? असा प्रश्न विचारल्यावर या दोन गोष्टींचा संबंधच काय असा प्रतिप्रश्न विचारून भजनलालजी म्हणतात-आम्ही पक्षांतर केले म्हणून जनतेचे काय नुकसान झाले? आम्ही हरियानामध्ये हजारो मेलंचे नवीन रस्ते बांधले. बीजपुरवठा व पाणीपुरवठा यांच्या योजना राबवल्या. २० कलमी कार्यक्रम मार्गी लावला. पक्षांतर होत असूनही जनहिताची ही सारी कामे झालीच. जनता खूप आहे. नाराजी असली तर ती फक्त काही ठराविक वृत्तपत्रांतूनच दिसते. राजीव गांधींचा विषय निघाला मात्र - लगेच भजनलालजी म्हणाले, त्यांच्या पूर्वानुमतीशिवाय मी एकही गोष्ट करत नाही. राजीव सौम्य प्रवृत्तीचा असूनही सामर्थ्यशाली नेता आहे. त्याचे मार्गदर्शन अचूक असते. राजीवची तारीफ करताना भजनलालजी काही म्हणजे काही राखून ठेवत नाहीत. ते म्हणतात, 'आनेवाला वक्त बतएगा कि, एक दिन राजीवजी पंडितजीका मुकाबला करेगे!' भजनलालजींना शेवटचा प्रश्न विचारला की, ते पुन्हा पक्षांतर करतील का? 'छे! छे! तसली चूक मी पुन्हा करणार नाही!' हे त्यावर त्यांचे उत्तर आहे. आता या उत्तराशी ते प्रामाणिक राहिले तरी खूप झाले!

अपक्ष आमदारांना आपल्याकडे खेचून घेण्यात भजनलालजींनी

अपण देवीलाल याच्यापेक्षा वाकबगार असल्याचे दाखवून दिले आहे पक्षातर केलेले आमदार आज जरी आपण का पक्षांतर केले हे सांगत नसले तरी प्रथम देवीलाल यांच्याबरोबर असलेले आणि पुढे भजनलालजीचा पाठपुरावा करणारे रामसिंग यांनी पक्षांतर करण्याबद्दल आपल्याला वीस लाख रुपये देण्यास भजनलाल तयार असल्याचे अगदी जाहीरपणे सांगितले होते. ज्यांनी पक्षांतर केले त्या प्रत्येक आमदाराला भजनलाल यांनी दोन्ही हातांनी भरभरून दिले आहे. भजनलाल याचा पाठपुरावा करणाऱ्या १२ आमदारांपैकी ८ जणांना मंत्रिपदे देण्यात आली आहेत. लोकदलातून फुटलेले त्रिजमोहन किंग यांना एक्साईजसारखे पैशाची साखरपेरणी असलेले खाते मिळाले आहे. दुसरे फुटीर लछमनसिंग उद्योगमंत्री झाले आहेत. भजनलाल आमदारांना आकर्षित करू शकतात याचे कारण पक्षात येऊ इच्छिणाऱ्या आमदाराला नेमके काय हवे आहे हे ते अचूक ओळखतात. भजनलाल यांच्याबद्दल पूर्ण माहिती असलेले आजी खासदार माणिराम गुद्रा म्हणतात, समोर असलेल्या माणसाला नेमके काय हवे आहे ते ओळखण्याचे अजब तंत्र भजनलाल याना अवगत आहे. जमिनीचा तुकडा, चेअरमनपद, मंत्रिपद, बाईवाटलीचा छानशौकी छद, रोख रक्कम, यापैकी नेमकी कोणती मात्रा लागू पडेल याचा अंदाज घेऊन, भजनलालजी, सौदा करतात. समोरच्या माणसाला विकत घेण्याचे हे तंत्र त्यांनी प्रथम १९७९ मध्ये राबवले व देवीलाल याना हटवून मुख्य मंत्रिपदी विराजमान होण्यात यश मिळवले. आपण या कलेत किती वाकबगार आहोत याची झलक त्यांनी १९८० मध्ये दाखवली. इंदिराजी केंद्रस्थानी सत्तेवर आल्यावर ते ४० आमदारांसह इंदिरा काँग्रेसमध्ये दाखल झाले आणि इंदिरा काँग्रेसचे मुख्यमंत्री म्हणून काम पाहू लागले. अलीकडेच झालेल्या निवडणुकीमध्ये विरोधी पक्ष वरचढ ठरत होता, परंतु आपले सारे व्यापारी कुसब पणाला लावून त्यांनी आपल्यामागे बहुमत खेचून आणले. त्यांनी मिघे करून ठेवलेल्या मंडळीमध्ये हरियानाच्या राज्यपालापासून ते उच्च न्यायालयामधील न्यायमूर्तीपर्यंत सगळी आवश्यक मंडळी आहेत. मुख्यमंत्री म्हणून त्यांना चंडीगढ परिसरामधील तसेच फरिदाबादजवळील निवासी प्लॉटस देण्याबाबतचे अधिकार आहेत, त्याचा त्यांनी मुक्तपणे वापर केला. स्वतःच्या १६ नातेवाइकाना इतकेच नव्हे तर स्वतःच्या पत्नीला आणि आपल्या स्वतःलाही एक प्लॉट त्यांनी प्रदान करून घेतला आहे. ज्याला प्लॉट मिळालेला नाही असा एकही आमदार त्यांच्या पक्षात नाही. आमदारांचे एक सोडा-पण राज्यपाल गणपतराव तपासे यांच्या पत्नीच्या नावे एक प्लॉट देण्यात आला आहे, तर तपासे यांच्या सेवेमधील आणि मर्जीमधील अन्य चार कर्मचाऱ्यांना प्लॉटस वहाल करण्यात आले आहेत नाममात्र ७० हजार रुपये किमतीला विकलेल्या या प्लॉटसची बाजारभावाने किमत ४ लाख रुपयांहून अधिक आहे. सत्तेचा मुक्त गैरवापर करणारा मुख्यमंत्री म्हणून भजनलालजीचा आज लौकिक आहे. मिघे आहेत ते त्यांचे समर्थन करतात. जे त्यांच्या विरोधात आहेत ते त्यांचा विलक्षण द्वेष करतात 'कमालीचा नालायक मनूष्य' अशा शब्दात देवीलाल त्यांचे वर्णन करतात, तर भजनलाल त्यांची 'अयशस्वी व दुर्दैवी नेता' अशी सभावना करतात.

भजनलालजी खरेदी-विक्रीच्या व्यवहारात वयाच्या १० व्या वर्षापासून वाकबगार आहेत. शेतकऱ्यांकडून धान्य घ्यायचे आणि धाऊक

व्यापाऱ्यांना ते विकायचे हा त्यांचा मूळचा व्यवसाय. हिस्तारपासून २५ कि. मीटर अंतरावर असलेल्या आदमपूर येथे असलेल्या मंडकीमध्ये आजही भजनलाल व त्यांचे बंधुतुल्य सहकारी पोखरमल यांच्या दुकानाची पाटी आहे. भजनलाल जरी मुख्यमंत्री असले तरी त्यांचे सहकारी अद्यापी याच व्यवसायात आहेत. सौम्य प्रवृत्तीच्या वैष्णवी समाजामध्ये भजनलालजीचा जन्म झाला. त्यांचे पिताजी खेरजमल हे शेती करत असतात; परंतु मुलाने व्यापार करण्याचे ठरवले. वडील खेरजमल अजूनही हयात असून शेती व व्यापार असा दुहेरी उद्योग करतात भजनलाल यांनी सर्व प्रकारचे उद्योग केले. डोक्यावर तयार कपड्यांचा बोजा घेऊन महिलांचे कपडे घरीघर नेऊन विकण्याचे काम त्यांनी केले आहे. त्यांना अशा प्रकारे बोजा घेऊन फिस्ताना पाहिलेली मंडळी अजूनही हयात आहेत. कोणत्याही मार्गाने व्यापारात पैसा मिळवायचा हे त्यांचे मुख्य उद्दिष्ट होते. व्यापारी नजरे असलेल्या पोखरमल यांनी त्यांच्याशी सूत जमवले. दोघांचा भागीत व्यवसाय सुरू झाला. हरद्वारला जाऊन व एकमेकांचे फटे बदलून त्यांनी धर्मबंधू म्हणून एकमेकाशी नाते जोडले. आजही हे नाते कायम आहे. भजनलाल शेतकऱ्यांकडून धान्य विकत घेण्याचे काम करीत. पोखरमल ते कमिशन घेऊन धाऊक व्यापाऱ्यांना विकून टाकत असत. केवळ एवढ्या उद्योगावर पुरेसा पैसा मिळत नसल्याने या जोडीने सिरसा रोडवर पेट्रोलपंप घेतला. त्यातून निर्माण केलेल्या पैशावर सिरसा येथे चित्रगृह घेतले. अनेक गैरकानूनी व्यवहार बेधडकपणे करत असल्याने या दोघामागे पोलिसांचा ससेमिरा लागलेला असे.

सत्ता हाच केंद्रबिंदू

धान्यवाहतुकीचे नियम तोडल्याबद्दल हरियाना शासनाने दाखल केलेल्या एका खटल्यात गुन्हा शाबीत होऊन ३ मार्च १९५९ रोजी भजनलाल यांना दड भरावा लागला. त्यांच्या फर्मचे नाव अनेक वर्षे काळ्या यादीत होते. केवळ व्यापार करून भागण्यासारखे नाही हे लक्षात आल्यावर भजनलालजींनी लगेच राजकारणात प्रवेश केला. पंचायत समितीपासून सुरुवात करून १९६८ मध्ये ते आमदार झाले. त्याबरोबरच त्यांच्या विरुद्ध असलेले अनेक खटले मागे घेण्यात आले. त्याची फर्मही काळ्या यादीतून बाहेर निघाली. पोलिसांची कटकट चुकवण्यासाठी राजकारणात आलेले भजनलाल १९७० मध्ये बन्सीलाल मंत्रिमंडळामध्ये मंत्री बनले. केन्द्रशासनाला आश्वासन देऊनही धान्यनिमित्तीचे उद्दिष्ट गाठू न शकल्याने त्यांना १९७३ मध्ये मंत्रिमंडळातून दूर करण्यात आले. १९७५ मध्ये त्यांचे बंधुतुल्य सहकारी पोखरमल मिसाखाली ६ महिने तुरुंगात होते पुढे जनताद्वारे आले. भजनलाल वाऱ्याबरोबर उडत जनता पक्षात आले. देवीलाल याना हटवून मुख्यमंत्री झाले. त्यानंतर मुख्यमंत्रीपदाला त्यांनी आपल्या राजकीय जीवनाचा केन्द्रबिंदू बनवून टाकला. त्यामुळेच पुढे इंदिराजी सत्तेवर आल्यावर ते ४० आमदारांचा लोंढा घेऊन त्यांच्यामागे गेले आणि त्यांनी सत्ता राबवली. अलीकडील निवडणुकीमध्ये त्यांचा नैतिक पराभव झाला असेल; पण त्यांच्याच शब्दात सांगायचे तर ते कायदेशीर मुख्यमंत्री आहेत. मुख्यमंत्रीपद टिकावे म्हणून त्यांनी भरपूर किमत मोजली आहे आणि आता पांच वर्षे वसूलीचे काम चालणार आहे. □

ट्रॅजेडी मोठेपणाची होते.
आपल्या भारतीय मोठेपणाच्या
कल्पनाच वेगळ्या आहेत
म्हणून येथे ट्रॅजेडी
रजली नाही.....

वसंत कानेटकर / सुरेश खरे

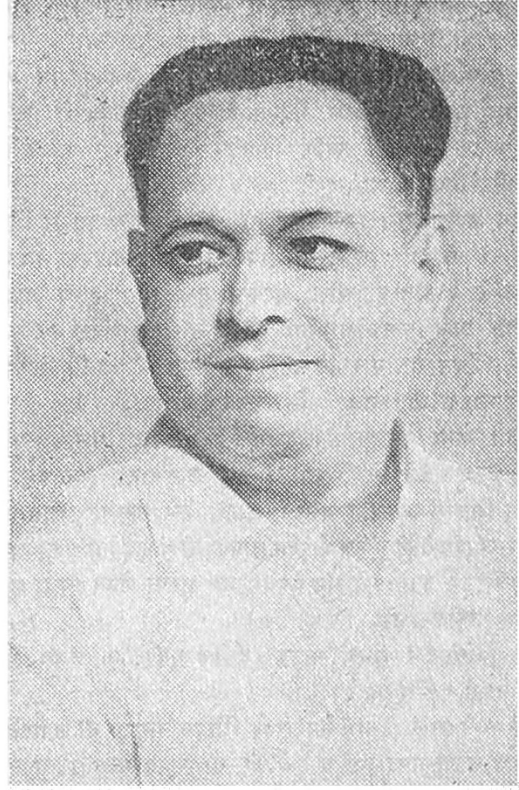

वसंतराव कानेटकरांना तुम्ही कधी भेटला आहात ? निदान पाहिलंय ? उमदं दिसणं म्हणजे काय हे समजायला हवं असलं तर त्यांना पहायला हवं आणि उमदं असणं म्हणजे काय हे समजायला हवं असेल तर त्यांच्याशी बोलायला हवं. लेखक म्हणजे जाड भिंगांचा चप्पा, कपाळावर आठ्यांचं जाळं, चेहऱ्यावर सुतकी भाव आणि शक्य तितके कळकट कपडे अशी सर्वसाधारण माणसांची कल्पना असते; पण कानेटकर म्हणजे दुसरं टोक. हुसरा चेहरा, नुकतंच स्नान करून आल्यासारखा टवटवीत, अभिरुचिसंपन्न नोटनेटका पोषाख आणि स्वतःचा आव राखणारी पण तरीही अहंकाराचा स्पर्श नसलेली वागणूक. मी वसंतरावांना पहातोय ते असे. वसंतराव तसे सगळ्या ठिकाणी नेहमीच फुलत नाहीत; पण एकदा का फुलले की त्यांनी बोलत रहावं आणि आपण ऐकत रहावं. त्यांच्या सर्वस्पर्शी प्रतिभेला तसा कुठलाच विषय वर्ज्य नाही; पण मानवी मनाची गुंतागुंत त्यांना फार आकर्षित करते. काव्य तर त्यांच्या नसानसातून वाहतं. सौंदर्याचा पूजक असलेला हा कलावंत तसा तत्त्वज्ञानी आहे; आत्मशोधक आहे. रक्षता, नीरसता याची चीड असणारा हा माणूस मानवी मनाचा शोध घेता घेता हळुवारपणे सहज फार मोठं तत्त्वज्ञान सांगतो आणि तेही तत्त्ववेत्त्यांचा आव न आणता. बऱ्याच दिवसांत आमची भेट झाली नाही की मी त्यांना पत्र टाकतो. त्याला उत्तर चार ओळीत येतं. 'शनिवारी येत आहे. संध्याकाळ मोकळी ठेवली आहे. सात वाजेपर्यंत गप्पा मारायला येतो.'

आणि ठरल्याप्रमाणे वसंतराव येतात. इकडच्या-तिकडच्या गप्पा होतात आणि मग अचानक विषयाचा ओघ वळतो वसंतरावांच्या 'घर' या कादंबरीकडे आणि मग इतके दिवस विचारायचा राहून गेलेला एक प्रश्न विषयच निघाल्यामुळे अचानक माझ्या तोंडून बाहेर पडतो.

□

खरे: वसंतराव १९५० साली तुमची 'घर' ही कादंबरी प्रकाशित झाली. त्यानंतर १९५० ते १९५७ दरम्यान तुमच्या आणखी दोन कादंबऱ्या 'पंख' आणि 'पोरका' प्रकाशित झाल्या आणि नंतर एकदम 'वेड्यांचं घर उन्हात' हे तुमचं जबरदस्त नाटक आलं. हे असं अचानक कसं घडलं ?

वसंतराव: हे काही तसं अचानक घडलं नाही. किलोस्करमध्ये 'वेड्यांचं घर उन्हात' ही माझी कथा प्रसिद्ध झाली होती आणि सत्यकथेमध्ये 'औरंगजेब' ही कथा प्रसिद्ध झाली होती. या दोन कथा एकत्रित करून मी कादंबरी लिहायला घेतली; पण काय व्हायला लागलं त्यात संवादच जास्त यायला लागले. तेव्हा वाटायला लागलं की, याचं नाटक लिहिणं जास्त स्वाभाविक होईल; पण नाटक लिहिणं जमेल की नाही याची शंका होती. एका सुप्रभाती बसलो आणि पहिला अंक न अडखळता झपाट्यात लिहून काढला. आता मी जेव्हा विचार करतो की, हे असं का झालं असेल तेव्हा माझ्या लक्षात येतं की, नाटकाची बीजं माझ्यात लहानपणापासून होती. माझे वडील गोष्टी उत्तम सांगायचे आणि विशेषतः नाट्यप्रवेश समजून घेणे व चाचे घ्याचे ते आदर्श वस्तुपाठ देत. त्यांनी माझ्याकडून नाट्यप्रवेश ब्रसवून

घेतले होते. नाटकाची आवड अशी लहानपणीच निर्माण झाली. म्हणजे त्या काळी नाटकांनी झोकं फिरलं होतं म्हणा ना !

: नाटकाचं वेड हे असं लहानपणापासून होतं. मग मुळात तुम्ही कादंबऱ्याच कशा लिहायला घेतल्या? आणि कादंबऱ्या लिहिता लिहिता नाटक लिहिलं आणि त्यानंतर पुन्हा कधी कादंबरीकडे वळून पाहिलं नाहीत, असं का ?

: त्याचं कारण मला असं वाटतं की, मी जेव्हा कादंबऱ्या लिहीत होतो तेव्हा रंगभूमी खंगलेल्या अवस्थेत होती. आपल्या नाटकाचे प्रयोग वगैरे होतील हीदेखील कल्पना नव्हती. तुम्हाला संगीत, नाशिकच्या एका नाट्याचार्यांना मी हे नाटक दाखवतं तर त्यांनी सांगितलं, 'ठेवून घ्या. याच्यात काही दम नाही!' 'अहो, शिरवाडकरांना हे नाटक आवडलंय.' शिरवाडकर कवी...'

: त्यांना काय नाटकातलं कळतंय? हा संवाद; पण मग पुढे ते भालबा केळकरांकडे गेलं, डॉ. श्रीराम लागूसारखे कलावंत त्या नाटकाला मिळाले आणि ते यशस्वी झालं; मग माझ्या लक्षात आलं की, कथा-कादंबरीची गुंफण यापेक्षा नाटकाची गुंफण आणि आविष्कार मला सहजसुलभ आहे. पुढे मग वेगवेगळ्या संस्था भेटत गेल्या आणि मी नाटकं लिहीत गेलो.

: पण त्यानंतरचं तुमचं नाटक 'देवांचं मनोराज्य' पडलं. त्यानं तुम्हाला नाउभेद केलं का ?

: असं नाही झालं. 'देवांचं मनोराज्य' लिहितानासुद्धा मी झपाटलेला होतो; पण आता मला असं वाटतं की, तो विषय मला पुरेसा स्पष्ट झाला नव्हता. कदाचित् आज मी ते नाटक समर्थपणे लिहिलं असतं.

: दुसरं नाटक पडूनसुद्धा तुम्ही पुढं नाटकं लिहीत राहिला. आपल्याला नाटकाची जाण आहे ही जाणीव केव्हा झाली ?

: नाटकं लिहिता लिहिता. 'घर' किंवा 'पोरका' या कादंबऱ्या लिहिताना मला खूप फेरबदल करावे लागले. अडायला व्हायचं; पण नाटकं लिहिताना मला असे फेरबदल करावे लागले नाहीत की मी कधी अडलो नाही आणि मला जाणीव झाली, आपल्याला ते समजतं की, नाटक मला सहजसुलभ आहे.

: त्यानंतरचं तुमचं नाटक 'प्रेमा तुझा रंग कसा' या तुमच्या निखळ विनोदी नाटकाला अतिशय लोकप्रियता मिळाली.

: हो. त्या नाटकाला भरपूर यश मिळालं. बऱ्याच भारतीय भाषांत त्याची भाषांतरं पण झाली. महाराष्ट्रात खेडोपाडी हे नाटक पोचलं. याचा एक मजेदार अनुभव सांगतो. एका गावी हे नाटक बसवायला घेतलं. परवानगी वगैरे काही न घेता, लेखकाला कुठं कळणाराय? नेहमीप्रमाणे घुपमध्ये भांडाभांडी झाली. नटीला बदललं. झालं. तिच्या भावाचं किंवा नवऱ्याचं मला पत्र. 'तुमचं नाटक आमच्या गावी बसवलं आहे, त्यांनी तुमची परवानगी घेतली नाही हे आम्हाला माहीत आहे. तुम्ही त्यांना व्यवस्थित धडा शिकवा. खाली नावे व पत्ते देत आहे.' आपला हितचिंतक मी पत्र पाठवलं. ताबडतोब मनीऑर्डर आली. Letter follows पत्र आलं. 'आम्ही तुमचं मानघन पाठवणार होतो. पण तालमीमुळे वेळ झाला नाही याला गणराया साक्षी आणेत असो तुम्हाला हे सगळं कळवणारा सूर्याजी पिसाळ कोण आहे ते आम्हाला माहीत आहे. त्याचा आम्ही बंदोबस्त करूच. वगैरे वगैरे. अशा तऱ्हेचा पत्रव्यवहार, 'प्रेमा तुझा रंग

कसा' या नाटकाच्या संदर्भात तीस-चाळीस वेळा झाला असेल.

: 'प्रेमा तुझा रंग कसा' या कॉमेडीच्या यशानंतर तुम्ही एकदम वळलात ते 'रायगडाला जेव्हा जाग येते' या ऐतिहासिक नाटकाकडे. हे जाणीवपूर्वक होतं का ?

: 'एक जाण मला आली होती. एखादा लेखक यश मिळाल्यानंतर एका साच्यात अडकून बसायचा धोका असतो. मला माझा साचा होऊ घायाचा नव्हता. म्हणून परत मी 'वेड्याचं घर उन्हात' या जातीच्या नाटकाकडे वळलो नाही. एकदा साचा तयार झाला की, लेखकाचा विकास थांबतो. 'रायगड' कसं सुचलं सांगतो. एकदा दुपारी असाच वामकुशी करीत होतो. माझ्या मुलाची पुस्तकं चाळता चाळता एक पुस्तक हातात आलं 'राजा शिवाजी' त्याचं नाव. पहिलं पान उघडलं. त्या प्रकरणाचं नाव होतं 'भयंकर उद्रेग.' त्यात संभाजीनं दिलेरखानाला लिहिलेलं पत्र होतं. 'माझ्या बापाचे अंतःकरण सर्वथा सावत्र मातेनं ग्रासून टाकलं आहे. मला बापच नाही म्हणतात. मोरोपंत आणि दुष्ट प्रधान माझा उच्छेद कसा होईल यासाठी टपलेले आहेत. ते वाचलं आणि एकदम वाटलं, अरे, हा नाटकाचा विषय आहे संभाजी आणि शिवाजी यांच्यात वैमनस्य का निर्माण झालं? आणि शिवाजीला काय वाटलं असेल आपला मुलगा मोगलांकडे पळून गेल्यावर? पण हा नाटकाचा विषय आहे म्हणून तिथं थांबून चालण्यासारखं नव्हतं. या विषयावर नाटक लिहायचं म्हणजे त्या भाषेचा, वातावरणाचा अभ्यास केला पाहिजे. म्हणून त्या वर्षी विभागप्रमुखांकडे मागणी केली. 'मला बखर शिकवायला द्या' आणि बखर शिकवता शिकवता माझा भाषेचा अभ्यास होत गेला आणि एक दिवस नाटक लिहायला घेतलं. पहिली पाच-दहा पानं लिहून झाली आणि अक्षरशः ब्रह्मानंद झाला. असे ब्रह्मानंदाचे क्षण आयुष्यात फार कमी येतात. अशक्य वाटणारं साधून गेलंय असं वाटलं आणि एकदा व्हेन सापडल्यावर शेवटपर्यंत जाणं अवघड गेलं नाही.

: त्यानंतर तुम्ही जे पौराणिक नाटक लिहिलंय 'मत्स्यगंधा' तेही मुद्दाम प्रयोग करण्याकरता का ?

: काय होतं, कित्येक वेळा पाठीमागचे धागेदोरे पुढे येतात. कॉलेजमध्ये जेव्हा मी शिकवीत होतो तेव्हा मी 'मत्स्यगंधा'चं कथानक वाचलं तेव्हा मला वाटलं की, मला भीष्मामध्ये हॅन्डलेट उभा करता येईल, मत्स्यगंधेमध्ये विलोपाट्टा उभी करता येईल, शंतनूमध्ये किंग लिअर उभा करता येईल. त्याचं पुढं काही झाले नाही. पण विचार झाला होता पुढे गोवा हिंदु असोसिएशनचं 'मूच्छकटिक' मी पाहिलं. त्यातलं आशालताचं काम पाहून मला असं वाटलं की ही मुलगी मत्स्यगंधेचं काम फार छान करील. गोवा हिंदु असोसिएशनच्या लोकांना ते पटलं आणि मी ते नाटक लिहिलं.

: हे नाटक तुम्हाला संगीत का करावसं वाटलं? आशालता काम करणार म्हणून? इतक्या आशयघन नाटकाला संगीताची आवश्यकता काय? त्यानं आशालता धक्का पोचला असं नाही तुम्हाला वाटत ?

: मला तसं वाटत नाही आणि प्रेक्षकांनाही तसं वाटलं नसावं. संगीत फक्त सत्यवतीच्या रूपानं आणि प्रथम आणि शेवटी पराशराच्या रूपानं येतं भीष्म हा तर संपूर्ण गद्य आहे. पराशर रंगव-

ताना रामदास कामत डोळ्यांसमोर नव्हते. ते नंतर नाटकांत आले. केवळ संगीत आल्यानं त्या नाटकातल्या आशयाला धक्का बसलाय असं मला नाही वाटत.

: आता मधली काही नाटकं वगळून मी एकदम बेइमानकडे वळतोय. कारण तुम्ही इथं अनुवादाकडे वळलात. हे नाटक बेकेटवरून घेतलंय ना ?

: मी असं मनाशी ठरवलं होतं की, आपण अनुवाद किंवा रूपांतर करायचं नाही. याला मी अपवाद ठेवला होता शेक्सपियरच्या नाटकांचा. पण त्यांची अतिशय सुंदर रूपांतर शिरवाडकरांनी केलेली आहेत.

: बेकेट पण त्यांनी केलंय.

: हो. पण ज्यो अनुई ह्या मला असा ताकदीचा नाटककार आढळला की, तो शेक्सपियरच्या जवळ जातो. एकदा तात्यासाहेब शिरवाडकराकडे गप्पा मारीत असताना मी म्हणालो की, बेकेटचा तुम्ही अनुवाद केलाय, ठीक आहे. पण ह्या संघर्ष आधुनिक जीवनातसुद्धा मांडता येण्यासारखा आहे. त्याच्यामधला जो संघर्ष आहे Loyalty to God or Loyalty to King ह्या संघर्ष Loyalty to master or Loyalty to people असा मांडता येईल. त्यांना पटलं आणि तिकडून घरी येईपर्यंत माझं सगळं कथानक तयार झालं. पणशीकरांना फोनवरती सांगितलं आणि ते म्हणाले मी नाटक घेतलं. माझ्या बहुतेक नाटकांचं असं झालं आहे. पाळण्यातच लग्न लागलं !

: तुमची आणखी दोन ऐतिहासिक नाटकं म्हणजे 'इयं ओशाळला मृत्यू' आणि 'तुम्हा तू वाढवी राजा' या नाटकांची बीजं तुम्हाला कशी सुचली ?

: तुम्हाला गंमत सांगतो. 'रायगड' लिहिले असतानाच मला ही दोन्ही बीजं सापडली. रायगडातला संभाजी रंगवताना मला असं आढळलं की, त्याची पौर्णमास फार काळ राहिली आणि याच्या उलट शिवाजीमहाराजांना त्यांच्या त्या वयात किती जाण होती. त्यावरून 'तुम्हा तू वाढवी राजा' सुचलं आणि संभाजी राज्यावर आल्यावर तो बोल बोल म्हणता बदलतो. मॅच्युअर होतो. तो मी रंगवायला लागलो.

: पण वसंतराव, एक सांगू ? संभाजीवर लिहायला घेतलेलं हे नाटक अखेरीस औरंगजेबाचं होतं. हे तुम्हाला अभिप्रेत होतं ?

: मला ते अभिप्रेत नव्हतं; पण काय झालं, नाटक लिहायला घेतलं. त्याचा आराखडा तयार झाला आणि मी 'औरंगजेब' अभ्यासू लागलो. औरंगजेबाच्या बाबतीत मला अलीबाबाच्या गुहेत गेल्यासारखं वाटलं. इतकी कलरफुल कॅलेक्टर माझ्या हातात आली. मी लिहिलेल्या औरंगजेबानं माझं समाधान झालेलं नाही, म्हणून तर संकल्पित नाटक 'जिथं गवताला भाल्याची पाती फुटतात' औरंगजेबाच्या उत्तर कालखंडावर मी लिहितोय. औरंगजेबाच्या कॅरेक्टरनं मी इतका झपाटून गेलो की, परिणामी थोडासा बॅलन्स गेला आणि नाटक औरंगजेबावर कलंडलं. असं झालंय खरं.

: आता त्यानंतर तुम्ही 'हिमालयाची सावली, कस्तुरीमृग, विष-

वृक्षाची छाया' अशीं उत्सुंग व्यक्तिवाचरती नाटकं लिहिलीत. पुन्हा एक नवीन प्रवाह सुरू केलात. यापाठीमागं काही योजना होती ?

: 'हिमालयाची सावली' ज्या वर्षी लिहिले त्याच्या काही वर्षं आधी इरावतीबाईंचा एक निबंध माझ्या वाचनात आला होता. त्यात एक वाक्य असं होतं 'माझं केवढं मोठं भाग्य की अशा माणसाची मी सून झाले आणि हेही केवढं मोठं भाग्य की मी अशा माणसाची बायको झाले नाही !' झालं. डोक्यात ठिणगी पडली. ह्या नाटकाचा विषय आहे. मग कव्यावरचं पुस्तक आणलं. आणखी एक गुद्दा सापडली. इतक्या विविध प्रकारच्या प्रवृत्तीनं विणलेला ह्या मनुष्य. मग १९ व्या शतकाचा अभ्यास केला आणि मग मला खाणूच सापडली. तिथं मला राजवाडे सापडले आणि मग मला वाटलं वर्तमानकाळ जो माणसाच्या बाबतीत कंगाल झाला आहे, टोलेजंग माणसं पहायची आमची सवयच नाहीशी झाली आहे ती टोलेजंग माणसं काढून समाजाच्या पुढे ठेवली तर किती चांगलं होईल ?

: या विचारानं मी 'हिमालयाची सावली' आणि 'विषवृक्षाची छाया' ही दोन्ही नाटकं लिहिली. तसंच 'कस्तुरीमृग'. माझ्या संकल्पित नाटकामध्ये 'आधी जन्मलेला माणूस' हे र. धो. कर्वे यांच्यावरचं नाटक आहे.

: पण अशा होऊन गेलेल्या व्यक्तिवाचरती नाटक लिहिताना ऐतिहासिक, अनैतिहासिक, सत्य, असत्य लेखकानं घेतलेलं कलात्मक स्वातंत्र्य असले अनेक वाद होऊ शकतात. त्याचं दडपण तुमच्यावर येतं का ?

: तुमचं म्हणणं खरं आहे; पण माझ्यावर दडपण येत नाही. ऐतिहासिक नाटक लिहिताना मी इतिहासाला धरून जे थोडंसं स्वातंत्र्य घेतलंय त्याच्यावरही भरपूर मारामाऱ्या झाल्या आहेत. आता या मारामाऱ्या कोण करतं तर इतिहासकार. आता चार इतिहासकारांना एका खोलीत कोडून ठेवलं आणि सांगितलं की, शिवाजीच्या जन्माच्या दोन तारखापेकी एक तारीख नक्की करा. तर ते बाहेर पडतील तीन तारखा घेऊन! मराठी इतिहासाची अशी अवस्था आहे. आता वर्तमानकाळातील व्यक्तिविषयीच म्हणायचं झालं तर फक्त कर्वेच दाखवायचे नव्हते. ते नुसते अण्णासाहेब नाहीत. त्यात थोडे राजवाडे आहेत, थोडेसे टिळक आहेत. १९ व्या शतकामधले वातावरण, १९ व्या शतकाचा आत्मा मला अशा नाटकात दाखवायचा होता म्हणून मी ती नावं अशी दिली आहेत. मला डॉक्युमेंटरी करायची नव्हती. अण्णासाहेबाना पॅरॅलिसिस झाला नव्हता. मी तो दाखवलाय, तो मेलोड्रामा करण्याकरता नाही. शरीरसुद्धा जेव्हा माणसाचं पांगळं होतं तेव्हा जिद्दी माणूस शरीरसुद्धा फरपटत नेतो आपल्या कामामागे. अशा प्रकारच्या टोलेजंग माणसाची दुर्दम्य मनीषा मला दाखवायची होती. म्हणून हा पर्याय मी काढला. माणसं सूचित होऊ देत. मला भावलेला, गवसलेला भाग मी तुम्हाला दाखवतोय. त्याचं कलात्मक चित्रण करण्याकरता मी थोडंसं स्वातंत्र्य जरूर घेतो.

: तुम्ही आता मेलोड्रामाचा उल्लेख केलात. तुमची 'अश्रूंची

....परिणामी थोडासा बॅलन्स गेला आणि नाटक औरंगजेबावर कलंडलं.

नाही फुले, घरात फुलला पारिजात, मला काही सांगायचंय' ही तुमची मेलोड्रामाच्या जातीची नाटकं आहेत असं म्हटलं तर ते बूक आहे का?

: मी तर म्हणतो 'वेड्याचं घर उन्हात' मध्येही थोडासा मेलोड्रामा आहे. नाटकात मेलोड्रामा असावा की नाही हा वेगळा प्रश्न आहे. मेलोड्रामासुद्धा ड्रामा आहे.

: 'लेकुदे उदंड जाली'च्या निमित्तानं तुम्ही संगीत रंगभूमीवर वेगळा प्रयोग केलात. करताना तुम्हाला जाणीव होती की नाही ते माहीत नाही; पण तो प्रयोग लोकानी उचलला. संगीत रंगभूमीची जी पीछेहाट होती आहे ती पाहता असे प्रयोग जाणीवपूर्वक करायची तुमची इच्छा आहे का ?

: निश्चित तसा मी अलीकडे 'कधी तरी कोठे तरी' या नाटकात प्रयोग केला. या नाटकातले संवादसुद्धा संगीतमय आहेत; पण अनेक कारणांमुळे ते नाटक चाललं नाही. त्यामुळे तो प्रयोग लोकांच्या मनात ठसठशीतपणे भरला नाही.

: वसंतराव, तुम्ही काही व्यक्तिरेखा नटाला डोळ्यांसमोर ठेवून लिहिल्या आहेत. अशा वेळेला तुमच्या लेखणीला मर्यादा पडतात असं नाही तुम्हाला वाटत ?

: मुळीच नाही. मोठ्या व्यक्तिरेखा रंगवताना नाटककाराला कुणाच्या तरी आधार लागतो आणि मोठा नट ती भूमिका आत्मसात करून वर नेऊन ठेवतो. नट हा नाटकाच्या वरती दशांगुळं उरला पाहिजे. शेक्सपियरनंसुद्धा आपली नाटकं नट डोळ्यांसमोर ठेवून लिहिली होती. रंगभूमीवरचा हा सनातन वाद आहे. डॉ. लागूना डोळ्यांसमोर ठेवून लिहिलेली 'हिमालयाची सावली' मधली व्यक्तिरेखा ही त्यांच्या समर्थ अभिनयानं मोठी झाली. ती लहान नाही झाली. लेखणीचं आव्हान पेलणारा नट डोळ्यांसमोर असला तर अशा मर्यादा पडत नाहीत.

: वसंतराव, परवा महादेवशास्त्री जोशीच्या संस्कृतिकोशामध्ये तुमच्यासंबंधी असलं वाचलं की, नाट्याचार्य खाडिलकरांनंतर इतके खुमासवार संवाद फक्त वसंत कानेटकरांच्या नाटकात बघायला मिळतात आणि इतके खुमासदार प्रणयप्रसंगपण तुमच्या नाटकात आढळतात, तर नाट्यक्षेत्रात तुम्ही कुणाला गुरू मानलं आहे का ? नाट्याचार्य खाडिलकर बगैरे ...

: हा माझा बहुमान आहे; पण ते विधान फारसं बरोबर नाही. तेंहुलकराचे संवादही खुमासदार असतात. समर्थ नाटककाराचे संवाद तसे असतात. कदाचित जात वेगळी असेल. गुरूचा प्रश्न काढलात म्हणून सांगतो. गुरू हा शब्दप्रयोग मी दोन वर्षांनी वापरतो. मी शेक्सपियरला गुरू मानतो आणि केशवसुताना गुरू मानतो. मी जेव्हा अस्वस्थ असतो, मला काही सुचत नाही तेव्हा मी शेक्सपियर किंवा केशवसुत उघडून बसतो. मी जरी नाटकं लिहित असलो तरी माझी पहिली प्रेरणा कवितेची आहे. नवकाव्याचं मला प्रेम आहे. मडेंकरांचा मी त्या काळाचा चाहता आहे. केशवसुत आणि शेक्सपियर यांचे संस्कार मला कायम पुरतात; पण गुरूचा दुसराही अर्थ आहे. अमुक एक बयात तुम्हाला योग्य संस्कार करणारी माणसं, भेटणं. कॉलेजात माझ्यावर खाडेकराचे संस्कार झाले. खाडेकरानी मला बाबतं केलं. ते माठ आठ तास लिहायचे, मी आठ आठ तास वाचायचो. मग

संध्याकाळी त्यांच्याबरोबर फिरायला गेलो की त्यांचं त्यावर भाष्य, त्यातलं चांगलं काय, वाईट काय, काय घ्यायला पाहिजे, काय सोडलं पाहिजे यावर इतकं अप्रतिम भाष्य करायचे ते. असा अभ्यास झाला त्या काळात. त्यांनी मला शेक्सपियर शिकवला. फार सुंदर शिकवला. नाही तर काही काही कॉलेजात शेक्सपियर असा शिकवतात की, तो बिचारा जन्माचा शत्रू होतो. तसे लहानपणी माझे बडोळही माझे गुरू होते आणि नाट्यसंस्थांत जी माणसं भेटत गेली त्यांचाही यात भाग येतो.

: वसंतराव, तुम्ही बरीच वर्षं प्राध्यापक होता. तुम्ही उत्कृष्ट शिकवीत असा. एक आदर्श शिक्षक म्हणून ...

: मी आदर्श शिक्षक स्वतःला समजत नाही. नाशिककरांनी आदर्श शिक्षक म्हणून माझा सत्कार करायचा घाट घातला. मी त्यांना स्पष्ट नकार दिला. मग त्यांनी तात्यासाहेब शिरवाडकरांना मध्यस्थी घातलं. तात्यासाहेब माझ्याकडे आले. मी त्यांना सांगितलं, "तुम्ही मला विनंती करावी अशी परिस्थिती नाही. मी सत्कार स्वीकारणार नाही. कारण मी आदर्श शिक्षक नाही. 'वर्गात उत्तम शिकवणारा' इतकी बोबळ आणि मर्यादित व्याख्या आदर्श शिक्षकाची माझी नाही. माझ्या आदर्शाच्या कल्पना फार कडक आहेत आणि त्यात मी बसत नाही. सदसद्विवेकबुद्धीशी प्रामाणिक राहून मला हा सत्कार कसा स्वीकारता येईल?" तात्यासाहेबांनी मग आपला आग्रह सोडून दिला.

: ठीक आहे. मी आदर्श नाही म्हणत. उत्तम शिक्षक असताना तुम्ही नोकरी सोडून 'नाट्यलेखन' ही करोअर करायचा निर्णय केव्हा घेतलात ?

: १९६२ मध्ये. 'रायगड'च्या यशानंतर. आपण सहज गुणगुणावं, लोकांना आवडावं आणि आपण मोकळेपणानं गायला लागावं तसं झालं. एकामागून एक संस्था नाटकं मागायला लागल्या आणि ...

: आणि तुम्ही देत गेलात. इतक्या निर्मात्यांना खूष ठेवायचं म्हणजे तारेवरची कसरत. तुमची पंचाईत झाली असेल ! कसं काय साधलं तुम्हाला ?

: या संस्था ज्या निर्माण झाल्या, उभ्या राहिल्या. निर्मात्यांनी मला चांगली साथ दिली. भांडण-तंटे न होता माझ्या सोयीप्रमाणे मी देत गेलो.

: पण त्यामुळं होतं काय, तुम्ही एका वेळेला चार चार नाटकं सुरू करता. एकाच वेळी वेगवेगळ्या प्रकारच्या प्रकृतीची नाटकं तुम्ही लिहीत असता. नाटकानं क्षपाटणं हा प्रकार असतो. एका वेळेला तुम्ही अशी भिन्न प्रकृतीची नाटकं कशी काय लिहू शकता ?

: त्याचं कारण मला असं वाटतं की, मी तसा आत्मरत माणूस आहे. मला मित्र फार थोडे आणि निवडक आहेत. माझ्या नाटकातली पात्रं हेच माझे खरे मित्र आहेत. मी त्यांच्या घरी जातो आणि एका घरात कंटाळा आला की, मी दुसरीकडे जातो. कित्येक वेळा लिहिताना टेन्शन येते आणि मी अडून बसतो. मग मस्ती केली तर समजतं की, आपण खोटं लिहितोय. मग मी उठतो आणि म्हणतो आता 'अक्षुची झाली फुले' नको. आता 'लेकुदे'च्या घरी जाऊ या.

: वसंतराव, नाटककार नटाला आणि दिग्दर्शकाला मोठं करतो की, नट-दिग्दर्शक नाटककाराला मोठं करतात ? अशाकरता बिचार-

तोय की, मुळात जर स्क्रिप्ट अर्धकच्चं असेल तर कितीही समर्थ दिग्दर्शक, नट ते उचलून धरू शकत नाही.

ः मान्य आहे. नाटक मुळात उत्तम पाहिजेच; पण समर्थ नट, दिग्दर्शक त्याला मॅनिफाय करतात, असं होतं. निदान असंच व्हायला पाहिजे. दिग्दर्शक आणि नट यांची 'इन-बिटवीन द लाइन्स' वाचायची कुवत असावी लागते. डॉ. श्रीराम लागू किंवा सतीश दुभाषीसारखे नट नाटक कुठच्या कुठे नेऊन ठेवू शकतात; परंतु नाटकाचं तऱ्हेवाईक आणि चुकीचं इंटरप्रिटेशन करणारे दिग्दर्शक आणि ब्राष्कळ ॲडिशन करणारे नट नाटकाला खाली आणतात. लोकप्रियता हा मोठेपणाचा निकष आहे. नट आणि दिग्दर्शक यांची अचूक निवड हे फार महत्त्वाचं नव्हे. नाटकाला न्याय देणारे नट, दिग्दर्शक मिळाले तरच स्क्रिप्ट उभं राहू शकतं. विनोद ज्याला समजत नाही त्याला कॉमेडी देणं आणि काव्याचा ज्याला गंध नाही त्याला संगीत नाटक देणं असं घडलं की, अपयश खात्रीचं असा माझा अनुभव आहे. तसंच कास्टिंग बिनचूक हवं. 'वेड्याचं घर उन्हात' आणि 'प्रेमा तुझा रंग कसा' यांचं कास्टिंग सुरेख होतं; पण 'दोन ध्रुवावर दोघे आपण' आणि 'मीरामधुरा' जीव धरू शकली नाहीत. कारण 'मिसकास्टिंग' आणि एक उदाहरण देतो, 'राजसंन्यास' हे 'बेबंदशाही' पेक्षा खूप मोठं नाटक आहे; पण बेबंदशाही जास्त यशस्वी झालं. कारण तो 'वेलमेड प्ले' होता. भरतमुनीनी म्हटल्याप्रमाणे नेपथ्य, नट, संहिता आणि प्रेक्षक यांचा सुंदर मिलाफ झाला की, रसनिर्मिती होते. तर थोडक्यात या परस्परावलंबी गोष्टी आहेत.

ः वसंतराव, तुमची नाटकाची जाण जबरदस्त आहे. म्हणजे या माध्यमावरची पकड. नाट्यवाचन तर तुम्ही इतकं सुरेख करता. तुम्हाला स्वतःला नाटकाचं दिग्दर्शन करवावंसं वाटलं नाही ?

ः माझ्या नाटकाचं दिग्दर्शन मला आवडेल; पण केवळ नाट्यवाचन म्हणजे दिग्दर्शन नव्हे. दिग्दर्शन ही स्वतंत्र 'एन्टीटी' आहे. दिग्दर्शकाला लागणारा पेशन्स माझ्याकडे नाही. त्याच्या इतर अंगाचं ज्ञान माझ्यापाशी नाही. दिग्दर्शनाच्या बाबतीत स्वभाव, वृत्ति आणि ज्ञान यात मी लोकांदा आहे. आपल्याला दिग्दर्शन जमणार नाही याची जाणीव असल्यामुळे असेल; पण माझ्या नाटकातले 'कंस' फार मोठे आणि विस्तृत असतात. उदाहरणार्थ 'मत्स्यगंधा', 'मला काही सांगायचंय'.

ः तुम्ही जेव्हा तुमच्या नाटकाचा प्रयोग रंगभूमीवर पहाता तेव्हा तुम्हाला संपूर्ण समाधान मिळतं ?

ः कधीकधी दिग्दर्शक नाटक उंचीवर नेऊन ठेवतात. माझा आशय परिणामकारक रीतीनं सादर करतात, तर कधीकधी उलटा अनुभव येतो. नेपथ्य, वेषभूषा वगैरे बाबतीत खूप विसंवाद आढळतो. त्याचं काय असतं, काही दिग्दर्शक मोठे असतात, काही छोटे असतात, तर काही चांगले असतात. काहीच्या हातात दुर्दैवानं चुकीचं स्क्रिप्ट पडतं. हा शेवटी योग असतो मला जर बिलकुल आवडत नसेल तर ते 'ओव्हरडुइंग'. त्यानं मी अस्वस्थ होतो.

ः तुमच्या नाटकाच्या इंटरप्रिटेशनमध्ये फरक पडणं हा वेगळा

मुद्दा आहे; पण तुमची 'पंखाना ओढ पावलांची' या नाटकाची प्रकाशित संहिता आणि कलावंत जो प्रयोग करतात त्याची संहिता यात खूप फरक आहे. त्याचं कारण काय ?

ः आधी एक कबूल करतो. पंखाना ओढ पावलांची हे माझं फसलेलं नाटक आहे. मुळात मी दुसऱ्याच्या कादंबरीवरून नाटक लिहायला नको होतं. ते लिहिलं ही पहिली चूक आणि पुढे मग एकामागून एक चुकाच होत गेल्या. चूक मुळात माझी; मग इतरांना दोष देण्यात काय अर्थ ? परंतु नाट्यसंहिता, मला जो आशय मांडायचा आहे, ज्या पद्धतीनं मांडायचा आहे तसाच घायला पाहिजे. नाट्यप्रयोगाच्या संहितेत काही बदल असू देत; पण प्रकाशित संहिता मूळवरहुकूम असणं मला अत्यंत आवश्यक वाटलं. म्हणून त्यानुसार पुस्तक प्रकाशित करण्याशिवाय इलाज नव्हता.

ः तुमची नाटकं लोकप्रिय होतात म्हणून असेल कदाचित्; पण तुमच्यावर असा आक्षेप घेतला जातो की, तुम्ही प्रेक्षकांचा अनुनय करणारी नाटकं लिहिता.

ः मी प्रेक्षकांचा अनुनय करायला म्हणून नाटकं लिहित नाही. प्रेक्षकांना काय आवडतं याची मला निश्चित जाण आहे; पण मी त्या जाणिवेनं नाटकं लिहायला बसत नाही. मला एक अनुभव मांडायचा असतो तो मी माझ्या शैलीत मांडतो. ती माझी अभिरुची आहे. त्याला तुम्ही दोष द्या हवं तर. माझ्या नाटकात माझ्या शैलीनुसार अर्थवाही वाक्य सहज येतात. काव्य माझ्या शैलीत भिजून येतं आणि मी तो माझा स्ट्रॉंग पॉइंट समजतो. नाटक म्हणजे तरी काय Fine Flower of Poetry; आणि माझी वाक्य स्फुरलेली असतात. रचलेली नसतात. विनोदामध्ये wit जितकी महत्त्वाची तितकंच सवादांमध्ये काव्य महत्त्वाचं मी मानतो. एखादं सुंदर वाक्य सहजतेनं आलं आणि त्याला प्रेक्षकांची दाद मिळाली म्हणून कासावीस व्हायचं कारण नाही.

ः पण यामध्ये एक धोका असतो. नाटक संवादात गुंतून पडतं.

ः मला तसं वाटत नाही. जेव्हा नाटकात काहीही 'घडत' नाही तेव्हा नाटक संवादात गुंतून पडतं. अशी नाटक मला स्वतःला आवडत नाहीत. उदाहरणच घायचं झालं, तर आयनस्कोचं 'चेअर्स' मला आवडत नाही. कारण ते नीरस, आहे; पण संप्र्याछाया हा नाटकात 'बोअरडम' अत्यंत रसपूर्ण पद्धतीनं मांडला आहे. माझी तक्रार नीरसतेबद्दल आहे.

ः पण प्रेक्षकांना बोअर करणं आणि पर्यायानं बोअरडमची जाणीव करून देणं हाच आमचा हेतू होता असं सांगितलं तर ?

ः दुष्यंत-शकुंतला एकमेकांवर प्रेम करताहेत म्हणून प्रेक्षकांनी प्रेम करायला सुरुवात करायची ? ऑथेल्लो खून करतोय म्हणून प्रेक्षकांनी एकमेकांचा खून करायचा ? रंगभूमीवर पात्र बोअर झाली आहेत म्हणून प्रेक्षकांनी बोअर व्हायचं ? ही कुठची पद्धत ? प्रेक्षकांना रथा रसाचा स्वाद घ्यायला लावणं, त्याकरता प्रेम, शौर्य इत्यादी गोष्टी रसपूर्ण रीतीनं घायला हव्यात. पुन्हा सांगतो माझी तक्रार नीरसतेबद्दल आहे.

प्रेक्षकांना काय आवडतं याची मला निश्चित जाण आहे...

: नाटक गर्दीसाठी असतं असं जे म्हटलं जातं.....

: ते चूक आहे. म्हणजे 'गर्दी' हा शब्दप्रयोग चुकीचा आहे. मंडईत असते ती गर्दी. रेल्वेच्या फलाटावर असते ती गर्दी आणि गर्दी म्हटली की, तिचं बौद्धिक वय कमी मानावं लागतं. नाटकाला गर्दी नसते तर ऑडियन्स असतो. चित्रपटाला स्पेक्टेटर असतो. जो तिकिट काढून येतो तो प्रेक्षक. नाटकाचा ऑडियन्स, त्याला मोटिव्ह असतो, त्याला एक कॅरेक्टर असते, जो गर्दीला नसते. प्रेक्षक हा नाटकाचा महत्त्वाचा घटक आहे. नाटक फुलणं न फुलणं हे प्रेक्षकावर अवलंबून असतं. गाण्याची मैफील जशी समोरून दाद आली की रंगत जाते तसंच नाटकाचं. नाटक ही परफॉर्मिंग आर्ट आहे. नाटक 'रंगणं' हा शब्दप्रयोग आपण वापरतो आणि नाटक रंगणं हे प्रेक्षकां-वर अवलंबून असतं.

: कलावंताच्या व्यक्तिगत चारित्र्याविषयी समाजाला काही कर्तव्य आहे का ? तुमचं काय मत ?

: जोपर्यंत कलावंत उपदेशकाच्या अगर प्रचारकाच्या भूमिकेत उभा रहात नाही, तोपर्यंत त्याच्या खाजगी चारित्र्याचा पंचनामा करण्याचं आपल्याला कारण नाही. आपलं व्यक्तिमत्त्व आदर्श असावं, सर्वाना आवडणारं असावं असं कुणाला वाटत नाही ? केवळ गंमत म्हणून कुणी चारित्र्याची कास सोडत नाही. नशापाणी न करता आपली कला सचोटीनं, संपूर्ण कुवतीनुसार सादर करणं म्हणजे कलावंताचं चारित्र्य. आपल्या समाजाच्या चारित्र्याच्या कल्पना स्त्री आणि मद्य यापुरत्याच मर्यादित आहेत; पण काळा पैसा देणं-घेणं, इन्कमटॅक्स चुकवणं या गोष्टीसुद्धा चारित्र्यगुण्यतेच्या द्योतक आहेत. 'अश्रुंची झाली फुले' सारखं नाटक लिहायचं आणि त्याचं मानघन जर मी ब्लॅक मनीमध्ये घेतलं तर त्याला काय अर्थ आहे ? चारित्र्य बगैरे हे खोडसाळपणे निर्माण केलेले प्रश्न आहेत. ही शोरेबाजी करणाऱ्यांनी आपल्याला त्या माणसाच्या आयुष्यात खोल जाण्याची शक्यता आहे का याचा विचार करावा. जेव्हा एखाद्याच्या व्यक्तिगत जीवनात मोडतोड होते तेव्हा भोगणारा तो असतो, समाज नसतो आणि शेवटी नीति म्हणजे काय ? नीति म्हणजे सहृदयता. नीतीचा जन्म प्रेमातून निर्माण होतो. Love is understanding. कायदा विरोधी आहे म्हणून नवऱ्यानं बायकोशी प्रामाणिक रहायचं नसतं, तर प्रेमातून. एखाद्या व्यक्तीचं जीवन रखरखीत ओसाड झालं असेल तर त्याला गवसणी घालायचा अधिकार तुम्हाला नाही.

: कलावंताच्या सामाजिक बांधिलकीविषयी आणि लेखनस्वातंत्र्याविषयी तुम्हाला काय वाटतं ?

: त्याचं काय आहे, कलावंत तयाकथित समाजाच्या प्रगतीची त्या काळात सर्वमान्य असलेली दिशा पत्करेल अगर नाही पत्करणार. तो त्याचा प्रश्न आहे. एकेका काळात भारून टाकणारी अशी काही मूल्यं येतात. Moral, Immoral किंवा Amoral कलावंताची भूमिका Amoral असेलही किंवा नसेलही. मी बांधिलकी मानतो ही स्वतःच्या अनुभवाची आणि स्वातंत्र्य हवं ते त्याच्या प्रकटी-करणाविषयी. कुठल्या जातीच्या, धर्माच्या भावना दुखावल्या जातील की काय ? शासनाला, राज्यकर्त्यांना काय वाटेल ही बंधनं मी मानित नाही. अनुभवाचं सच्चेपण, त्यातून चांगलं निर्माण होतं आणि जे चांगलं असत ते मोठं म्हणायचा प्रयत्न करीत असतं

वाड्मयात बेदनेला महत्त्व नाही तर संवेदनेला महत्त्व असतं आणि संवेदना महत्त्वाची मानली की झपाटून टाकणाऱ्या स्वतःच्या सच्चा अनुभवाची बांधिलकी ही महत्त्वाची ठरते आणि ती मी मानतो.

: पण मग वाड्मयीन महत्ता कशावर अवलंबून असते ?

: विषयाच्या विस्तारावर नसते तर त्याच्या खोलीवर आणि उंचीवर अवलंबून असते. विषयाचे अनेक पापुद्रे असतात. लहान लेखक एक-दोन पापुद्रे उलगडतो आणि आत्मसंतुष्ट रहातो. मोठा लेखक अनेक पापुद्रे उलगडत उलगडत आत तळाशी जातो.

: एवढं कशाला करायला पाहिजे ? याहून सोपे मार्ग आहेत.

: आहेत ना, राजकारण करण्याचे, टोळ्या स्थापून परस्पर प्रशंसा करण्याचे, हवी ती समीक्षा लिहवून आणण्याचे. ही शुद्ध फसवणूक आहे रसिकाची आणि स्वतःची; पण वाड्मयीन महत्ता अशी मिळवता येत नाही.

: पण पारितोषिकं मिळवता येतात.

: ते आणखी वेगळं राजकारण आहे. त्याला आणखी काही करावं लागतं. पारितोषिकांकरता, अनुदानाकरता, शिष्यवृत्तीकरता सर-कारदरवारी, मंत्रालयात खेदे घालणं, लाचारी करणं, मला या गोष्टीची आर्थिक चीड आहे.

: जशी तुम्हाला टोळ्या स्थापून परस्पर प्रशंसा करण्याची पण चीड आहे, तसे तुम्ही सामाजिक जीवनात अलिप्त रहाता, माणसां-पासून दूर दूर रहाता. कारण...

: कारण मी माणसातला माणूस नाही. काही काही लेखकांचा दरबार असतो. त्यात ते उमलतात. मी मात्र कासावीस होतो. माण-सात मिसळायचं म्हटलं की मला प्रयत्नानं मनाची तयारी करावी लागते. मला माझी आयडेंटिटी, माझी लोकप्रियता बाजारात मिरवा-यला आवडत नाही; पण तसंच मी तिचं भांडवलही करत नाही. एस. टी.चं तिकिट मी रांगेत उभं राहून घेतो आणि दुर्दैवाने माझी आयडेंटिटी कॅश करायची पाळी माझ्यावर आली तर मला त्याचा मनःस्ताप होतो. जिथं सूर जुळतात तिथं मी फुलतो; पण अशा जागा फार थोड्या. तुम्ही काही म्हणा खरे, पण स्टॅप्स जमवावेत तसं काहीजणं माणसं जमवतात. मला तसं नाही जमत.

: ही फार स्पृहणीय गोष्ट आहे असं वाटतं तुम्हाला ?

: नाही. स्पृहणीय नाही आणि समर्थनीय पण नाही. तो माझा 'वीकनेस' आहे; पण सभोवताली माणसं खूप असली की, तुम्हाला चिंतनाकरता वेळ आणि एनर्जी रहात नाही. दुसरेही एक कारण आहे. तुम्हाला खोद वाटेल; पण मला नेहमी एक मीती वाटते मैफलीत मी लोकांना गुंगवून टाकून आपल्याबरोबर नेऊ शकेन की नाही ? माझी इमेज कुठं बिघडणार तर नाही ? हे दडपण मनावर येतं. मला माझ्या या वीकनेसचो जाणीव आहे. मी त्याच्यावर खूप विचार करतो. त्यानं मला एक सवय लागली आहे. Self-psycho-Analysis. हा फार मोठा फायदा नाही ?

: म्हटलं तर आहे. सार्वजनिक जीवनापासून अलिप्त राहणारे तुम्ही नाट्यपरिषदेचे अध्यक्ष मात्र झालात; पण तुमच्या हातून भरीव कार्य काही झालं नाही.

: तशी या पदाकडून अपेक्षा नाही. निदान नसावी. नाट्यपरि-षदेचं अध्यक्षपद हे नाट्यक्षेत्रातल्या कर्तृत्वाबद्दल बहाल केलेलं

सम्मानचिन्ह आहे. मी कार्यकर्ता नाही आणि उत्कृष्ट कार्यकर्त्यांचे गुण या पदाला अपेक्षित नाहीत.

: सगळेच अध्यक्ष असे म्हणायला लागले तर नेतृत्वहीन नाट्य-परिषदेचं भवितव्य कठीण आहे.

: प्रत्येक अध्यक्ष आपापल्या परीनं कार्य करीत असतो; पण रचनात्मक कार्य भुगीच्या पावलानं होत असतं. मी कार्यकर्ता नाही; पण भालचंद्र पेंढारकरासारखा अध्यक्ष नेतृत्व देतो, भरीव कार्य करतो. तर एवढं निराश व्हायचं कारण नाही आणि नाट्यपरिषदेच्या भविष्याविषयी चिंता करायचं कारण नाही.

: रायपूरच्या साहित्य-सभेलाच्या अध्यक्षपदासाठी तुम्ही उभे राहिलात तेव्हा आश्चर्य वाटलं.

: रायपूरच्या मंडळीनी ठराव केला मी अध्यक्ष व्हावं म्हणून. मी उभा रहाणार नव्हतो; पण त्याच्या भावनेला मान देण्यासाठी उभा राहिलो; पण मी त्यांना बजावलं होतं, 'मी निवडणूक 'लढवणार' नाही, पत्रक काढणार नाही, प्रचार करणार नाही.' रायपूरच्या मंडळीनी पुढं मला तोंडपती पाडलं आणि गाडगीळ माझ्यापेक्षा योग्य आहेत असं मी मानतो. साहित्यपरिषदेचं अध्यक्षपदसुद्धा माझ्या गळघात घातलं गेलं. ग. वा. बेहरे माझे मित्र. त्यांच्या विनंतीला मान देऊन मी ते पद स्वीकारलं. एकदा कुणाला मित्र मानलं की, अशी कॉम्प्रोमाइजेस करावी लागतात.

: मराठी रंगभूमीची सध्याची परिस्थिती चिंताजनक आहे असं काहीजण म्हणतात. तुम्हाला काय वाटतं ?

: काही जणाना तसं वाटत असेल; पण मला तसं वाटत नाही, चढ-उतार आणि स्टेलमेंट या तीन वेगळ्या अवस्था आहेत आणि निमित्तीच्या क्षेत्रात, कुठल्याही, त्या क्रमाक्रमानं येत असतात, ती चिरंतन अवस्था नव्हे. Ecstasy नंतर Discontent येणं अपरिहार्य आहे. तर त्याची चिंता करण्याचं कारण नाही.

: आणि प्रायोगिक रंगभूमी ?

: मी जी काही प्रायोगिक नाटकं पाहिली त्यात एक साचा आडळला. निवेदनं, कथायती, कोरस असं एक रसायन हल्ली तयार व्हायला लागलय. प्रयोगी थीममधून यायला हवा, सादरीकरणाच्या चमत्कारिकपणातून नव्हे. Absurd Theatre ही कल्पना पाश्चात्य तत्त्वज्ञानाला नवीन असेल; पण भारतीय संस्कृतीला, तत्त्वज्ञानाला नवीन नाही. 'कर्मण्ये बाधिकारस्ते मा फलेषु कदाचन' हे गीतेतलं तत्त्वज्ञान म्हणजे काय आहे? वेदान्ताचा पाया, भारतीय तत्त्वज्ञानातला मिथ्यावाद इज नर्थिंग बट अॅबसर्डिटी. पाश्चात्यांचं अंधानुकरण करण्याऐवजी भारतीय मातीतून प्रायोगिक नाटकं निर्माण होतील तेव्हाच प्रायोगिक रंगभूमीची चळवळ जीव घरेल. ओघानं आलं म्हणून दुसरं उदाहरण देतो. शेक्सपिअरन ट्रॅजेडी भारतात का रजली नाही? ट्रॅजेडी मोठेपणाची होते. आपल्या भारतीय मोठेपणाच्या कल्पनाच वेगळ्या आहेत. स्वतःचं आयुष्य झुगारून दिलेला माणूस आपल्याला मोठा वाटतो. महात्मा गांधी, सावरकर यासारखी माणसं. आता ज्यान आयुष्यच झुगारून दिलंय त्याची ट्रॅजेडी काय होणार? इथूक ऑफ विडसरनं बायकोसाठी राज्याच्या त्याग केला, तर रामानं राज्यकर्तव्यासाठी बायकोचा त्याग केला. जीवनाकडे पहाण्याच्या दृष्टीत इतकं जमीन-अस्मानाचं अंतर असताना पाश्चात्यांचं अंधानुकरण कसं चालेल ?

: रंगभूमीवर सध्या जी वार्डेट नाटकं येतात ती बंद व्हायला हवी असतील तर काय करायला हवं ?

: वार्डेट नाटकाशी भांडण चांगली नाटकं देऊन केलं पाहिजे. विचारांचं भांडण विचारांनीच केलं पाहिजे. मनगटशाहीनं नव्हे. मनगटशाहीनं नाटकं बंद पाडणं याचा मी संपूर्ण विरोधी आहे. वार्डेट नाटकांनी रंगभूमीचा अधःपात होईल वगैरे चिंता कशाला? चांगली नाटकं आली की, वार्डेट नाटकं आपोआप काळाच्या उदरात गडप होतील. मराठी माणसाचं नाटकाचं वेड इतकं जबरदस्त आहे की, तीन माणसं भेटली की, दोन माणसं नाटक करतील तिसऱ्याला बघायला बसवतील आणि नाटक संपतं न संपतं तोच दोन नटाच्या दोन वेगळ्या कंपन्या स्थापन होतील. ते जाऊ दे. तुम्ही आता नवीन काय लिहिताय? वसंतरावांनी आता प्रश्न विचारायला सुध्दात केली. मी गप्प. इतका वेळ मी प्रश्न विचारीत होतो. प्रश्न विचारणं सोपं असतं. वसंतरावांसारखी उत्तरं देणं सगळ्यांना नाही जमत. □

संदीप पाटील आणि रवी शास्त्री
सुनील आणि कपिलदेवनंतरची
भारतीय क्रिकेटची ही दोन आशास्थाने.
संदीप खेळाला निर्णायक कलाटणी
देऊ शकतो.

तर रवी निर्णायक कलाटणी देणाऱ्या
कोणालाही हुकमी साथ देऊ शकतो.

आंतरराष्ट्रीय दर्जाचे हे दोन खेळाडू
प्रथमच सांगत आहेत - त्यांच्या
क्रिकेटजीवनाची कथा.

पटक आणि पटकार

लेखक : संदीप पाटील, रवी शास्त्री

मूल्य रुपये तीस

सवलत मूल्य रुपये पंचवीस

आदित्य प्रकाशन, मुंबई

प्रसिद्धी : १ जुलैच्या सुमारास

‘पिया के देस’वर न थांबलेली

भैरवी...

रात्रीचा दुसरा प्रहर उलटून गेलेला. नुकत्याच संपलेल्या मालकंसाचे सूर वातावरणामध्ये विरत विरत हळूहळू दिसेनासे होतसे. त्यातून श्रोते थोडेसे बाहेर पडत असतानाच गरजणाऱ्या मेघामधून करुणेची सर कोसळावी तसे पंडित भीमसेन जोशीच्या भरदार आवाजातून भैरवीचे सूर पाझरले,

‘बाबुल, मोरा नैहर छूतोही जाय-’

आणि त्या सुरामधील आर्तता श्रोत्याचे काळीज कापत गेली.

मुळातच मैफिलीची सांगता करणाऱ्या भैरवीशी अनेक भावनांचे अतूट नाते जोडले गेलेले आहे. रंगलेल्या मैफिलीचा जवळ आलेला शेवट सूचित करणारी ही भैरवी म्हणजे आपल्या सुरावटीतून निरोपाची हुर-हुर लेवून आलेली मूर्तिमत आर्तता. त्यातही गायनामध्ये या सुरावटीला शब्दांची जोड मिळत असल्याने या शब्दावर स्वार होऊन आलेली ही आर्तता कोणत्याही वाद्यापेक्षा अधिक अर्थवाही बनून श्रोत्याच्या काळजाला भिडते. भैरवीच्या एकाहून एक सरस चिजा पाहिल्या तर त्या शब्दांमध्ये गुंफलेल्या कल्पनाही अशाच निरोपाच्या, विरहाच्या हुरहुरीने भरलेल्या असतात. ‘कैसे जाऊं जमुना के तीर’ मध्ये कृष्णाच्या भेटीसाठी उत्सुक असहाय्य गवळणीची तडकड. ‘याद सताये दिन रैन भितवा’ मध्ये अशीच दुराव्याची तळमळ. ‘का करै सजनी’ मध्येही हीच बाट पाहण्यातील व्याकुळता. ‘बाबुल मोरा’ ही चीज त्यामुळेच या सान्यांची राणी शोभणारी. त्यातून ती भीमसेनसारख्या गान-गंधर्वांच्या कंठातून उमटत असताना कणाकणाने श्रोत्यांचे काळीज चिरत होती.

—‘चार कहार मोरी डोलिया’ घेऊन निघाले, हे मार्ग माहेरच अंगण मला पुन्हा आपलं म्हणता येणार नाही. माझ्या कणाकणावर ज्या ठिकाणाचा ठसा उमटला आहे,

ते हे सगळं मला दुरावणार. हे सारं सारं मागं टाकून ‘मै चली पिया के देस’—

क्षणक्षणाला वाढणारी व्याकुळता या ‘मै चली पिया के देस’ पाशी पंडितजीनी कळसाला भिडवली होती. काळजाची फाळणी पुरी होऊन दोन तुकडे झाले होते, श्रोते ‘बाबुल मोरा’चा दाद देण्याच्यासुद्धा मनस्थितीत नव्हते. वाटलं, या इथं या ठिकाणीच भैरवी संपावी, या परमोत्कर्षविदूषाशीच मैफिल संपावी. पण तसे झाले नाही. त्यानंतर पुन्हा ‘बाबुल मोरा’ करून समेवर येत पंडितजीनी काळजाच्या तुकड्यांना काही टाके घालण्याची काळजी घेतली आणि मैफिल संपली. त्यानंतर लगेच त्यावर काही विचार करण्याच्या स्थितीत मी नव्हतो; पण त्या भारावलेपणातून थोडासा बाहेर आल्यानंतर मी विचार करायला लागलो, ‘खरच त्या ठिकाणी. त्या ‘पिया के देस’ पाशी मैफिल का थांबवली नाही?’

शास्त्रीय संगीत अंकणाऱ्याचे किंवा तसे पाहिले तर कुठल्याही कलेचा आस्वाद घेणाऱ्या रसिकाचे दोन वर्ग असतात: एक बुद्धीने आस्वाद घेणारे आणि दुसरा, हृदयाने आस्वाद घेणारे. बुद्धीने आस्वाद घेणारे त्या कलाकृतीचे विश्लेषण, समीक्षण वगैरे करू शकतात. त्यांच्या हृदयावर त्याचा परिणाम होत नाही, असे नाही; पण त्या परिणामाला चांगलेपणाच्या, वाईटपणाच्या परिणामांची जोड मिळालेली असते. कलाकृतीच्या श्रेष्ठतेचे मोजमाप करणे ही या वर्गाची मिरासदारी असते. हृदयाने आस्वाद घेणाऱ्यांना कलेची ही तांत्रिक बाजू माहीत नसते. त्यांना कलाकृती चागली वा वाईट हे समजेल (अर्थात त्यांचा हा निष्कर्ष तांत्रिक निकषानुसार नेहमी बरोबरच असेल, असेही नाही); पण त्याची कारणमीमासा करता येणार नाही. ती मीमासा शास्त्रीय परिभाषेत मांडणे तर त्याहून जमणार नाही. मी या दुसऱ्या वर्गात मोडतो. गाणे आवडणे अथवा नावडणे हे जमायला लागल्यानंतर शास्त्रीय गाण्याला आलापी, विलंबित, द्रुत असा काही बाज असतो, बँडक असते. अशा अत्यंत प्राथमिक गोष्टी मला समजायला लागल्या. त्यामुळे ‘भैरवी ह्या अमुक अमुक’ कोमल सूर लागणारा संपूर्ण जातीचा राग आहे, त्यात तमुक तीव्र सुराचा प्रयोग केला तर मिश्र भैरवी किंवा सिधु.

भैरवी तयार होते, ‘असे कोणी बोलायला-लागले की, मी ‘ब्लो दी दा’ किंवा स्वाहिली वगैरे बोलणाऱ्या अनोळखी लोकांच्या अपरिचित प्रदेशात चुकून भरकटलो आहे, असे मला वाटायला लागते. साहजिकच तंत्रदृष्ट्या सगीत कसे आहे अथवा त्या ‘मै चली पिया के देस’ नंतर भीमसेनजीनी पुन्हा समेवर येणे कसे बरोबर वा चूक आहे, यापेक्षा अंकणाऱ्या संपूर्ण मैफिलीवर, त्या मैफिलीतील हजारो कानांवर आणि मनांवर त्या संगीताचा सर्वकष परिणाम काय होतो, हा परिणाम संगीताच्या आखलेल्या आविष्करणपद्धतीपेक्षा महत्त्वाचा आहे का, हे प्रश्न माझ्या दृष्टीने जास्त महत्त्वाचे होते आणि परवाच्या मैफिलीबद्दल मला प्रामाणिकपणे वाटते की, त्या ‘पिया के देस’ नंतर पुन्हा ‘बाबुल मोरा’ ला नाचवून परमोत्कर्षविदूची उंची विनाकारण कमी केली गेली. दोन-तीन वर्षांपूर्वी पंडित शिवकुमार शर्मांनी एका मैफिलीत पहाडी धुन वाजवली. त्या नितांत गोड, नाजूक धुनीने उस्ताद झाकीर हुसेन यांच्या कडकड, तडतड तबल्यालासुद्धा आपल्या कोवळ्या मिठीत जखडून ठेवले होते त्या वेळी शिवकुमारजीनी एक एक जागा फुलवत, खुलवत एका उंच जागी ती धुन नेली आणि त्या ठिकाणीच सोडून दिली. त्या वेळी हृदयावर झालेल्या जखमेचा वण अजून शिल्लक आहे. त्या प्रसंगाची आठवण परवाच्या भीमसेनजीच्या भैरवीच्या वेळी झाली. त्या ‘पिया के देस’ नंतरही पंडितजीनी अनेक ‘बाबुल मोरा’ च्या जागा पेश केल्या, आपल्या कारागिरीचा; संगीतकौशल्याचा आलेख वाढवला; पण या सगळ्यात विचाऱ्या व्याकुळतेचा आणि हुरहुरीचा आलेख मात्र प्रचंड खचला.

शेकडो वर्षांची प्राचीन परंपरा असलेल्या भारतीय संगीतामध्ये आज भक्कम पाय रोवून उभे असलेले बुजुर्ग अशा परमोत्कर्ष विदूला पोहोचल्यानंतर त्या ठिकाणीच ती कलाकृती थांबवण्याच्या बाबतीत काही जाणीवपूर्वक विचार करतील का?

सदानंद बोरसे

खन्ना येथील खरेदी-विक्री संघाचा प्रशस्त बैठकखाना हेच किसान युनियनचे बैठकीचे ठिकाण होते. आम्ही तिथे पोहोचलो तेव्हा बरेच प्रतिनिधी तिथे आमची वाट पाहात होते. नियंत्रक म्हणून पंजाबचे बरेच प्रतिनिधी होते. त्याशिवाय हरयाना, दिल्ली, उत्तर-प्रदेश, मध्यप्रदेश आणि बिहार येथून आलेले किसान-प्रतिनिधी होते. आम्ही गेलो आणि त्यात महाराष्ट्राची भर पडली.

अखिल भारतीय किसान युनियनचे जन. सेक्रेटरी श्री. बलवीरसिंग राजेवाल यांनी उपस्थितांचे प्रथम स्वागत केले आणि हरयानाचे अध्यक्ष श्री. मांगीराम मलिक यांना बैठकीचे अध्यक्षपद स्वीकारण्याची विनंती केली. या भागात अध्यक्षाला प्रधान ('परधान' असा उच्चार) म्हणतात. उपस्थितांना संकल्पित घटनेच्या सायकलोस्टाइड

त्यांनी १९७२ साली स्थापिल्या गेलेल्या 'जमीनदार खेतीबाडी युनियन'चा इतिहास सांगितला. पंजाबात शेतकऱ्याला जमीनदार म्हणायची पद्धती आहे. पुढे हा शब्द काढून टाकण्यात आला. त्यानंतर दिल्ली, हरयाना व तामीळनाडू येथील शेतकरी संघटनांशी त्यांचा संबंध आला. राष्ट्रीय पातळीवर सर्वांनी एकत्र येणे आवश्यक आहे असे सर्वांनाच वाटत होते. त्यानुसार १९८० मध्ये हैद्राबाद येथे एक संयुक्त बैठक घेण्यात आली आणि 'भारतीय किसान युनियन' ही संघटना अस्तित्वात आली. शेतकऱ्यांचे प्रश्न हाताळणारे आणि शेतकऱ्यांना संघटित करून एक नवे शक्तिकेंद्र निर्माण करणारे तामीळनाडूचे नेते श्री. नारायणस्वामी नायडू या युनियनचे अध्यक्ष निवडले गेले. राजकारणनिरपेक्षता हे या युनियनचे वैशिष्ट्य होते.

आपला झगडा एका विशिष्ट राजकीय पक्षाशी नाही. तो एका अशा अर्थव्यवस्थेशी आहे की, सर्वच राजकीय पक्ष तिच्याशी बांधील आहेत.

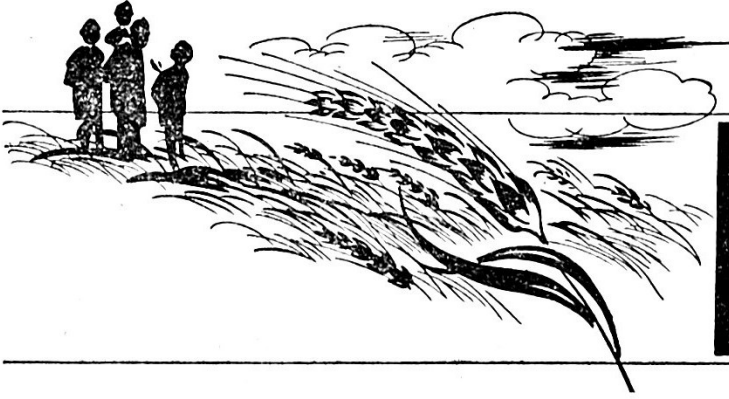

शरद जोशी बरोबर
...पंजाबात

लेखक : अरविंद वामन कुलकर्णी : लेखांक : दुसरा

प्रती देण्यात आल्या. त्यात संघटनेचे नाव, ध्वज, उद्देश, रचना, सभा-सदस्यगणी, निधी, पदाधिकारी, बैठका, कार्यकारिणी, अध्यक्ष व सचिव यांची कामे व अधिकार इ. मुद्दांवर मार्गदर्शक टीपाटिप्पणी केलेली होती. प्रस्तुत संघटना राजकारणनिरपेक्ष असेल आणि तिचा शांततामय आंदोलनावर विश्वास असेल या दोन गोष्टी अधोरेखित करून त्यात लिहिलेल्या होत्या.

बैठकीचा तीन दिवसांचा कार्यक्रमही निश्चित करून सर्वांना सांगण्यात आला. २८ ता. ची दोन सत्रे आणि २९ ता. चे पहिले सत्र घटनेच्या मसुद्यावरील चर्चेसाठी नक्की करण्यात आले. २९ ता. चे दुपारचे सत्र ठरावांच्या मसुद्यासाठी आणि ३० ता. ला सकाळी ९ ते ११।। शोषायात्रा व १२ ते ३ जाहीर सभा असा एकूण कार्यक्रम होता.

पंजाबचे अध्यक्ष श्री. भूपेंद्रसिंग मान यांनी प्रास्ताविक केले. त्यात

हैद्राबादच्या बैठकीत घटनेच्या मसुद्यासाठी पुन्हा एकदा जमायचे ठरले होते. दीड-दोन वर्षे कार्यवाहिल्यामुळे नेत्यांना एकत्र जमणे शक्य झाले नव्हते. खत्राला मात्र सर्व त्यासाठी जमले होते. श्री. नारायणस्वामी आले नाहीत इतकेच सांगण्यात आले. त्यांनी राजकीय पक्षाची केलेली घोषणा वृत्तपत्रांद्वारा सर्वांना समजलेली मात्र जाणवत होती. श्री. नायडू यांनी 'भारतीय किसान युनियन' च्या इतर पदाधिकार्यांना हा निर्णय घेताना विश्वासात घेतलेले नसावे असेही दिसत होते.

त्यामुळे पहिल्या सत्राचा प्रारंभ दबलेल्या वातावरणातच झाला. अॅड. करमसिंग (हरयाणा), अजमेरसिंग लोखेवाल (पंजाब), सुखवीरसिंग आर्य (उत्तर प्रदेश), विनय मुनीमजी (मध्य प्रदेश), बलवीरसिंग राजेवाल (पंजाब) इ. वक्ते किसानांच्या एकजूटीची आवश्यकता आणि त्यासाठी एखाद्या घटनेची असणारी गरज यावर

सर्वसामान्यपणे बोलले. राजकारणापासून किसानांच्या युनियनने दूर राहायला हवे असाही सर्वांचा सूर होता. महाराष्ट्रातर्फे विजय जावंधिया थोडेसे बोलला. जोशी या सत्रात फारसे बोलले नाहीत. रिजिड घटना आज तरी आवश्यक वाटत नाही, घटना बनविली तरी ती स्थूल, लवचिक, फेडरल स्वरूपाची असावी असे मत त्यांनी मांडले. ते ऐकल्यावर सर्वत्र काहीशी चलबिचल निर्माण झाल्याचे आम्हाला जाणवले. जोशीबद्दल एकूण किसान युनियनचे नेमके काय मत आहे याची आम्हाला कल्पना नव्हती. कानपूरहून निघणाऱ्या 'किसान-मजदूर नीति' या पाक्षिकाच्या १ ते १५ मे या अंकात संपादकांनी श्री. नारायणस्वामीची एक मुलाखत छापली होती. त्यात संघटनेबद्दल जोशीचे मत 'एक नेता, एक नीति, और एक संघटना' असे असल्याचे सांगून त्यावरील नारायणस्वामीचे विरोधी मत छापलेले होते. त्याचाही परिणाम असेल; पण प्रामुख्याने पंजाब व त्यासह इतर प्रांतांचे किसान नेते प्रारंभापासूनच जोशी व महाराष्ट्र यांच्याबद्दल अगदी प्रतिकूल नसले तरी तटस्थ्याच्या पवित्र्यात जाणवत होते. अशा धातावरणामुळे आम्ही थोडेसे निरुत्साहीच झालो. तशातच जेवणे पार पडली. भास्करराव, जावंधिया व मी तर हीच स्थिती पुढे चालू राहिली तर कुलू-मनालीसारख्या ठिकाणी एखादी फेरी मारायचा बेत रचू लागलो होतो ! -

दुपारी दोनला दुसरे सत्र सुरू झाले. घटनेच्या मसुद्यातील उद्दिष्ट्ये ह्या मुद्दा चर्चेला आला. त्यावर पुन्हा बहुतेक प्रतिनिधींनी राजकारण-निरपेक्षता व आंदोलनासाठी शांततामय मार्गाची योजना ही सूत्रे मान्य करून शेतकऱ्यांच्या दृष्टीने आवश्यक अशा गोष्टी सांगताना काही मागण्यांचीच यादी तयार करायला प्रारंभ केला. कर्जमाफी, मेडिकल वा इंजिनिअरिंग कॉलेजातील प्रवेशाबाबत राखीव जागा, स्वस्त दरात कीटकनाशके वगैरेंचा पुरवठा, किफायतशीर भाव-विशेषतः निर्देशांक व औद्योगिक उत्पादनाशी सममूल्यता, (purity) इत्यादी गोष्टी मिळविण्यासाठी या संघटनेत देशभरच्या किसानांनी एकत्र येऊन प्रयत्न करावेत असे साधारणपणे त्या सर्वांचे मत होते.

गरिबी कशी हटणार ?

ते सर्व ऐकून घेतल्यावर जोशी बोलायला उठले. त्यांनी नम्रपणे प्रारंभ केला. आम्ही अतिथी म्हणून ह्ये आलो आहोत. घटनेसारख्या महत्त्वाच्या गोष्टीबाबत आम्ही जादा सूचना करणे अयोग्य आहे. लग्नाला आलेल्या पाहुण्यांनी बधू-वर बदलायची सूचना करावी इतपत ते अधिकाराचे अतिक्रमण केल्यासारखे होईल. उद्दिष्ट्यांचा प्रश्न हाताळताना थोडी अधिक मूलगामी व व्यापक भूमिका घ्यायला हवी असे सांगून ती स्पष्ट करण्यासाठी त्यांनी अध्यक्षकांडे अधिक वेळेची विवेचनेनाकरिता मागणी केली.

ती मंजूर झाल्यावर पुन्हा जोशींनी संघपणे आपले विवेचन पुढे चालू केले. त्यांनी सांगितले की, महाराष्ट्रात शेतकरी संघटनेची भूमिका वेगळी आहे. संघटना बनवितानाही आपण या देशात बहुसंख्य आहोत हे शेतकऱ्यांनी विसरता कामा नाही. इतर क्षेत्रात आपल्याला युनियन्स ज्या दिसतात त्या सर्व अल्पसंख्य गटांच्या आहेत. आपल्याला ह्या त्या गोष्टी त्यांनी संघटनेच्या जोरावर अशा याद्या सावर करून मिळविल्या तर ते त्यांना कदाचित् साजून दिसेल; पण शेत-

कऱ्यांना नाही. आपण सत्तर टक्के आहोत हे सत्य त्यांनी विसरता कामा नये. त्यामुळेच शेतकऱ्यांच्या संघटनेवर आपोआपच काही जबाबदारी येते. त्यामूलक बंधनेही येतात. ती शेतकरी विसरला तर देशाचे व समाजाचे अतिशय नुकसान होईल.

अलिकडचा इतिहास असे सांगतो की, भारतातील पहिले किसान आंदोलन १८६१ साली महाराष्ट्रात पुणे जिल्ह्यात झाले. सावकारीचा जाच झुगारून देण्यासाठी पुणे व नगर जिल्ह्यांतील शेतकऱ्यांनी एकत्र येऊन प्रॉमिसरी नोटा जाळण्याची मोहीम हाती घेतली. या वेळी जवळजवळ ३५० किसानांना अटक झाली. त्यानंतरच्या काळात अनेक किसान-आंदोलने देशाच्या विविध भागांत झाली; पण किसानांच्या प्रश्नाचा शास्त्रशुद्ध विचार झाला नाही. आजही तो करताना इतर संघटनांप्रमाणे किसानाला केवळ स्वार्थ शक्य नाही. बहुसंख्यांकाना देशाचा विचार करूनच कार्यक्रम ठरवावा लागतो.

आपल्या संघटनेचा राजकीय पक्षांवर विश्वास नाही हे ठीक आहे; पण असे का व्हावे ? स्वातंत्र्यानंतरच्या गेल्या ३५ वर्षांच्या काळातही शेतकऱ्यांच्या स्थितीत का बदल झाला नाही ? अशा प्रश्नांचा विचार करू लागलो की, लक्षात येत जाते, आपणही टीका करता-करताच मागण्या वगैरेबाबतीत राजकीय पक्षांच्या चौकटीलाच अनुसरतो आहोत.

महाराष्ट्रात मात्र शेतकरी संघटनेने याबाबत आवश्यक ती सावधान-गिरी नि सावधानता दाखविलेली आहे. तिने एका स्वतंत्र अर्थशास्त्र-विषयक विचार दिला आहे. रूढ अर्थव्यवस्थेला आव्हान देऊन ती बदलण्याचा हा प्रयत्न नक्कीच क्रांतिकारक असा आहे.

औद्योगिक क्रांतीमुळे कारखाने वगैरेची वाढ झाली. अर्थव्यवहाराचे एक नवे दालन खुले झाले; पण त्याद्वारा कामगार, ग्राहक आणि ग्रामीण भागातील शेतकरी यांचे एक पद्धतशीर शोषण सुरू झाले. साम्यवादामुळे यातील पहिल्या दोन घटकांचा पुष्कळच सहानुभूतिपर विचार झाला; पण ग्रामीण परिसर व शेतकरी ह्या शोषणाचा तिसरा घटक मात्र तसाच दुर्लक्षित राहिला. किंबहुना साम्यवादी रशियातही त्याचे शोषण झाले.

भारतासारखा देश दीर्घकाल इंग्लंड, फ्रान्स, पोर्तुगाल यांसारख्या परकीय देशांची वसाहत म्हणून राहिला. या काळात भारताचे परकीय देशांकडून शोषणच चालू होते. म. गांधींनी याचे नेमके निदान मागेच करून ठेवले आहे. कालांतराने आम्ही स्वतंत्र झालो. भारता सारखा वसाहतवादी देश स्वतःची सर्वांगीण प्रगती करून घेऊ शकतं की नाही हा यातून खरे तर निर्माण झालेला मानवी इतिहासातील पहिला प्रश्न होता; पण त्याचे योग्य उत्तर दिले गेले नाही. अर्थदृष्ट्या व्यवस्था तीच व तशीच राहिली. काही काळपा इंग्रजांनी गोऱ्य इंग्रजांची जागा घेतली. ग्रामीण भागाचे, शेतकऱ्यांचे शोषण मूठम भांडवलदार व शहरी परिसर करू लागला. भांडवलसंचय शहरां होऊ लागला नि खेडी ओरबाडली जाऊ लागली.

स्वातंत्र्योत्तर ३५ वर्षांच्या कालात शेतकऱ्यांच्या आर्थिक स्थिती आशादायक फरक न पडता ती उत्तरोत्तर खालावत गेली याचे कारण हे आहे. ते काढून टाकण्याचे कधी प्रयत्नच झाले नाहीत. उलट स्थिती कायम करण्याचे प्रयत्नच सर्व पातळधांवरून केले गेले आहेत. मग गरिबी जाणार तरी कशी ? शेतकऱ्यांना आर्थिक हव

प्राप्त करून घायचे तर अर्ज विनंत्यांचे, जुन्या काळातील मवाळां-प्रमाणेचे मार्ग चालणारे नाहीत.

जास्त नव्हे रास्तच

उत्तम इंग्रजी भाषेत, सर्व तऱ्हेचे शिष्टाचार पाळून मवाळांनी लिहिलेल्या अर्जविनंत्यांना इंग्लंडच्या राणीने दाद दिली नाही. आज तशा प्रयत्नांना दिल्लीची राणीही दाद देणार नाही. औद्योगिक उत्पादनाला उत्पादनखर्चांनुसार आज सहजपणे किंमत मिळते. ती फक्त शेतीमाला मिळत नाही. त्यामागे एक सर्वव्यापी कटच आहे. म्हणून ती नुसत्या अर्जविनंत्यांमुळे मिळणार नाही. ती खेचून घेण्याचे सामर्थ्य शेतकऱ्यांत आले पाहिजे.

तेव्हा आपण आपला फौजफाटा, आपले सारे सामर्थ्य एकाच सूत्रावर केंद्रित कराला हवे. ते सूत्र म्हणजे शेतीमालाला रास्त भाव मिळाला पाहिजे हे होय. याशिवाय आपण दुसरी कोणतीही मागणी करणे योग्य नाही. ती लाचारी वा धर्मादाय ठरेल अशा इतर मागण्यां-वर आपण जोर दिला तर आपण आणि इतर राजकीय पक्षाचे कार्यक्रम यात फरक तो काय राहतो? आपली रास्त (जास्त नव्हे) भावाची मागणी मान्य झाली तर इथे सांगितल्या गेलेल्या इतर सर्व मागण्यांची भरपाई आपण त्यातून करू शकू. बहुसंख्य असल्यामुळे आपणच आपल्या हिमतीवर त्या मागण्यांचे तिढे सोडवू शकू. शासनाकडे त्याखातर भीक मागण्याची जरूरी नाही.

तेव्हा-रास्त भावाच्या एक कलमी मागणीच्या सीमित कार्य-क्रमाच्या जोरावर आपण सर्व शेतकरी एकत्र आणू शकू. हे काम एखाद्या लिखित घटनेच्या मसुद्याशिवाय होणारच नाही, हाही गैर-समज आहे. उलट ती तयार केल्यानेच निर्माण होणाऱ्या त्रासात आपली अनेक कामे संपुष्टात येतील अशी साधार भीती वाटते.

त्यासाठी शेतकऱ्यांची प्रांतोप्रांतात सघटना बांधणे व त्याद्वारा आंदोलने घडविणे हाच योग्य मार्ग आहे. ही आंदोलने मात्र अहिंसा-त्मक व शांततामय अशीच असली पाहिजेत. त्यांच्यापुढील साध्यही आर्थिकच असले पाहिजे. आंदोलनाबाबतही युद्धनीतीचे पवित्रेच टाकले पाहिजेत. उदाहरणार्थ महाराष्ट्रात आम्ही कांदा व ऊस यांची छोट्या क्षेत्रातही आंदोलने केली व बरेच यश मिळविले. त्याचे कारण त्या त्या पिकाबाबत, क्षेत्र लहान असले तरी तो तो भूभाग बलस्थान होता; पण गहू, भात, ज्वारी इत्यादींच्या रास्त भावाबद्दल आंदोलने करायची तर मात्र अनेक राज्ये एकत्र घायला हवीत. एखादेच राज्य याबाबत उभे करून चालणारे नाही.

त्यातही प्रत्येक राज्यातील किसान संघटनेचे बल फार महत्त्वाचे आहे. हे बळ पदाधिकाऱ्यांच्या, कार्यकारिणीच्या घडणीत नाही. शासनाकरवी होणारा जुलूम सहन करण्याची पात्रता ही त्याची फूटपट्टी होय. राजकीय कारणाखातर एकत्र केल्या जाणाऱ्या शेत-कऱ्यांचे शासनाला तितकेसे भय नव्हते; शासनाला खरे भय आहे रास्त किंमती मागणाऱ्या म्हणजे आर्थिक कारणासाठी एकत्र येणाऱ्या किसानांचे. कारण, त्यामुळे त्यांची सदैव चलती कायम ठेवणारी, बहुसंख्य किसानांना परावलंबी ठेवून राजकीय सत्ता कायम ठेवणारी व्यवस्था धोक्यात येणार आहे. शासनाला याची पूर्ण कल्पना असल्या-मुळेच महाराष्ट्रात व कर्नाटकात शांततामय, अहिंसात्मक आंदोलन

करणाऱ्या किसानांवर त्याने निर्धुण हल्ले करून बावीस बळी घेतलेले आहेत, शोकड्यांनी, हजारानी किसान जायवंदी केलेले आहेत.

जोशीचा स्वर स्थिरावला होता. त्याला आत्मविश्वासाची जोडही मिळाली होती. प्रारंभी अडखळणारी हिंदी भाषाही आता पुष्कळच लगामात आल्यागत झाली होती. ऐकणारे सारे प्रतिनिधी हळूहळू एकाग्रचित्त होत चालले होते. काहींच्या हालचाली बसल्या जागीच मोठ्या अस्वस्थ होत होत्या. अध्यक्ष मांगीलालजी यांनी बसल्या-जागी घड्याळाशी शर्यत करीत आपले पवित्रे बदलले. पंजाबचे उप-प्रधान श्री. डोगरजी यांनी तर चक्क आपले पाय समोरच्या टेबला-वरच पसरले! बलवीरसिंग, अजमेरसिंग, भूपेंद्रसिंग इ. इतर मंडळींच्या डोळ्यांतले भावही बदलत चाललेले आम्हाला दिसत होते. आम्ही मराठी मंडळींनी फक्त एकदा परस्परकडे पाहून घेतले जोशी समा-धीत गेल्यासारख्या स्थितीत होते. मध्यप्रदेशाचा विनय मुनीमजी ह्या देखणा एकसडी अंगलटीचा तरुण मात्र मिथिलपणे आमची अस्व-स्थता न्याहाळीत होता. मी एकदा त्याच्या नजरेला नजर भिडविली आणि लगेच परतविलीही. कारण तेव्हापासून त्याच्या नजरेने म्हणूनही घेतले होते, 'कुलकर्णीजी, असली मजा आगे देखो!'

सगळे पक्ष सारखेच

तितक्यात जोशींनी एक परिणामकारक दृष्टांत दिलेला होता. दुसऱ्या महायुद्धात कुणी तरी स्टॅलिनला सुचविले की, दोस्त राष्ट्रांनी व्हॅटकिनच्या पोपचा पाठिंबा घ्यावा. तर त्यावर स्टॅलिन म्हणाला की, व्हिटलरशी मुकाबला करील असे या पोपजवळ किती सैन्य आहे बरे? तेव्हा संकटे झेलतील असे कार्यकर्ते संघटनेजवळ असतीलच तरच काही होऊ शकेल.

जयज्वळ सर्व शेतीमालाच्या किंमती यंदा गेल्या वर्षाद्वयचाच आहेत. काहींच्या किंमती खाली जाण्याची चिन्हेही दिसत आहेत. उलट सरकारी नोकरांचे सहागाईभत्ते मात्र वर्षभरात किती तरी वाढलेले आहेत. औद्योगिक उत्पादनाची किंमतही अशीच वाढलेली आहे. हे केवळ इंदिरा कांप्रेसच्या शासनामुळेच होत आहे असे मात्र समजू नका. जनता राजवटीतही शेतीमालाबद्दल हाच दृष्टिकोन होता. तेव्हा आपला झगडा एका विशिष्ट राजकीय पक्षाशी नाही. तो एका अशा अर्थव्यवस्थेशी आहे की, सर्वच राजकीय पक्ष तिच्याशी बाधील आहेत.

असा संघर्ष करताना लिखित घटना हवीच कशासाठी? राजकीय पक्षांचे आराखडे नजरेसमोर ठेवून आपल्या संघटनेची रचनाही कशासाठी उभी करायचा प्रयत्न करायचा? एक तर यामुळे पोलि-सांना आपल्या साखळीतील दुवे विनासायास सापडतील आणि दुसरे म्हणजे रूढ राजकीय पुढारी यात आपसूकपणे घुसतील. यामुळे होणाऱ्या नुकसानीचा विचार कुणी करायचा? आपल्या आंदोलना-तूनच त्यागी कार्यकर्त्यांचे केडर आपोआप तयार होईल. त्यांच्या-द्वाराच संघटना उभी राहील. अशा कार्याला निधी ह्याच; पण तो प्रसंगपरत्वे जमा करावा. खजिनदार वगैरे नेमून दरसाल त्याची आवक सुरू झाली की, नको ते प्रश्न उभे राहतात आणि संघटना धोक्यात येते.

तेव्हा विश्वरत्निधी, कार्यकर्त्यांचे प्रशिक्षणशिविर इत्यादी-

बाबत एखादा समान आराखडा तयार करावा. घटना, घटना म्हणून रूढ सांकेतिक मार्गाने जाऊन हातीपायी काय म्हणून बेड्या घालून घ्याव्या ?

दुसऱ्या सत्रातील जोशींच्या या भाषणाचा फार मोठा परिणाम सर्व प्रतिनिधींवर झाला. त्याच्यानंतर अनेक वक्ते बोलले. त्या सत्रावर जोशींच्या विचारांचा झालेला परिणाम स्पष्टपणे दिसून येत होता. पहिले सारे आग्रह बाजूला पडले होते. शेतीमालाच्या रास्त भावाचा आग्रह हे एक कलमी सूत्र सांगून त्यातच इतर गोष्टी ओवून घेण्याची धडपड प्रत्येक ठिकाणी जाणवत होती. चांगली गोष्ट अशी की, त्यात नवा योग्य मार्ग सापडल्याचा आनंद होता. जुना सोडावा लागल्याची कटुता नव्हती, असंतोष नव्हता.

२९ ता. च्या पहिल्या सत्राला आम्ही एकत्र जमलो तेव्हा झालेला एक बदल कानी आला. आदल्या दिवशीही मोटारीतून ३० तारखेच्या जाहीर सभेची केली जाणारी जाहिरात आम्ही ऐकली होती. त्यात फक्त भारतीय किसान युनियनतर्फे ही सभा असून इतर प्रांतांचे नेते येणार आहेत असे सांगितले जात होते. २९ च्या सकाळी मात्र पुन्हा पुन्हा 'महाराष्ट्रके सरद जोशी' याचे नाव पुकारले जाऊ लागले !

लक्ष एकच

या बैठकीत अनेकांनी काही प्रश्न उभे केले. हरयानाच्या अॅड. कर्मसिंग यांनी शेतमजुरांचा प्रश्न उपस्थित केला. फिरोझपूरच्या अजमेरसिंगानी सांगितले की, मागे एका ट्रॅक्टरला ४०० क्विंटल गहू द्यावा लागत होता. आज सुमारे ७५० क्विंटल गहू द्यावा लागतो आहे. तेच सूत्र हाती घेऊन शेतीउत्पादन व औद्योगिक उत्पादन यांच्या किमतीतील Parity चे मत अजमेरसिंगानी पुन्हा एकदा मांडले. किमतीवाढीचे दुष्टचक्र सुरु झाले तर शेतीमालाला जास्त भाव मिळूनही उपयोग तो कोणता ? असा सवाल भूपेंद्रसिंग मान यांनी केला. बलबोरसिंग राजेवाल यांनी घटनेची आवश्यकता आग्रहपूर्वक मांडली. यामुळे कार्यकर्ते वा पदाधिकारी यांची यादी शासनास मिळेल, ते पकडले जातील याची भीती बाळगण्याचे कारण नाही, असे सांगून अशा दडपणामुळेच चळवळ पुढे जात असते हे सांगितले.

याबाबतीतही जोशींनी फार चांगले विचार मांडले. शेतीमालाच्या किमती ठरविणाऱ्या शेतीमूल्य आयोगाच्या अनेक गफलती सांगितल्या. शेतीमालाच्या किमती स्थिर असूनही बिगरशेतीमालाच्या किमती सतत वाढत आहेत, तेव्हा शेतीमालाला जास्त भाव मिळाला तर लगेच इतर मालाच्या भावात वाढ होईल हे खरे नाही, हे साधार पटवून दिले. शेतकऱ्यालाच पैसा मिळत नाही तर मजुराला देणार कोठून असा सवाल करून त्यांनी पुढे सांगितले की, रास्त भाव मिळून शेती किफायतशीर झाल्यावरही जर मजुरांचे शोषण होऊ लागले तर संघटनेला त्याच्या पाठीशी उभे राहावे लागेल. महाभारतातील एक दृष्टांत त्यांनी सुरेखपणे मांडला. धनुर्विद्या शिकणाऱ्या शिष्यांना द्रोणाचार्यांनी एकदा विचारले, 'तुम्हाला समोर काय दिसते ? कुणी कुणी सांगितले की, समोर झाड दिसते, फाद्या दिसतात, पाने-पुले दिसतात. त्या फादीला टांगलेला मासा दिसतो आणि नेमाचे लक्ष्य असलेला त्याचा डोळाही दिसतो. अर्जुनाने मात्र फक्त डोळाच दिसतो असे सांगितले. आपल्या संघटनेच्या उद्दिष्टाबाबत असेच असायला हवे शेतीमालाला रास्त भाव हे आपले लक्ष्य आहे. तेच फक्त दिसले पाहिजे. नाही तर आमदारकी दिसते, खासदारकी दिसते, मंत्रीपद दिसते, किमान सहकारी सोसायट्यांची चेअरमनकी दिसते असे व्हायला नको ! इतर मागण्याची यासाठीच मुख्य लक्ष्य असलेल्या नि किसानांच्या सर्व रोगावर अक्सीर इलाज असलेल्या रास्त भावाच्या केवळ आर्थिक मागणीशी गल्लत करता कामा नये.

संख्या, निश्चित विचार, क्रांतिकारक अर्थशास्त्र आणि शासनाचा गैरसमज ही आपली खरीखुरी बलस्थाने आहेत.

संघटना काय करू शकेल ?

शेतकरी संघटना बाल्यावस्थेत असल्यामुळे रिजिड अशा घटनेचे बंधन तिच्या गळघात अडकवू नका. आज जी धुरीण मंडळी आहेत त्यांनी आई बालकाबाबत वागते तसे वागावे. यामुळे प्रारंभी तानाशाहीचा आरोपही येईल; पण बालक जाणते होईतोवर आई तानाशाहाच असते, तिला असावे लागते हे लक्षात घ्यावे.

आंदोलनाच्या मार्गावर त्यांनी पुन्हा एकदा भर दिला. शासनाचे किसानविरोधी धोरण समजावून दिले. पंजाबच्या गव्हाला २४५ रु. भाव द्यायला तयार नसलेले शासन अमेरिकेतील निरुद्ध गव्हाला २७० रु. प्रतिक्विंटल मोजते. तिथल्या साखरेला-तीही सामान्य दर्जाची-५ रु. ३८ पैसे प्रतिकिलो किंमत देते. इथल्या कापूस-उत्पादकाला सातशे रुपये नाकारते; पण पाकिस्तानला प्रतिक्विंटल कापसाला नऊशे रुपयांच्या घरात दाम देते. याचा अर्थ स्पष्ट आहे असे ते म्हणाले. अशा आयातीमुळे शेतीमालाचे भाव धोक्यात असल्याचे सांगून शासनाच्या निर्यातविषयक धोरणाचाही त्यांनी समाचार घेतला. औद्योगिक उत्पादनाच्या निर्यातीला सतत प्रोत्साहन देणारे शासन शेतीमालाच्या बाबतीत निर्यातबंदीचे धोरण का अनुसरते असा त्यांचा सवाल होता. त्यानंतर त्यांनी तूट असेल तेव्हा लूट आणि मुबलकता असेल तेव्हा लिलाव या शासनाच्या किसानांना दारिद्र्याच्या गर्तेत लोटणाऱ्या धोरणाचा उल्लेख केला.

आंदोलन युद्धनीतीवर आधारित असायला हवे, हे स्पष्ट करताना त्यांनी सहज एक मार्ग सुचविला. रिझर्व बँकेने अलीकडे स्वीकारलेल्या कर्जविषयक धोरणामुळे अवजड उद्योगधंदे धोक्यात आलेले आहेत. वेगवेगळ्या कारखान्यांच्या गुदाभात ट्रॅक्टरसं, डिझेल इंजिन्स यांचे साठे वाढताहेत. अशा वेळी रास्त भावाच्या मागणीसाठी किसानांनी जर शंभरेक दिवस या वस्तूची खरेदी करायची नाही असे ठरविले तर फारच परिणामकारक होईल. या दृष्टीने किसानानी केलेल्या गोचीवर जुलूमजबरदस्तीची उपाययोजनाही शासनाला करणे शक्य होणार नाही. तसेच १९ नोव्हेंबरला दिल्लीला निदर्शनेही करता येतील. तो एशियाडचा प्रथम दिन आहे. आंदोलने उभी करायची तर निवडणुकांच्या आधीचा वा नंतरचा काळ फायद्याचा असतो. कारण तेव्हा लाठीमार वा गोळीबार यांचा धोका जवळ-जवळ नसतोच. सर्वांत महत्त्वाची गोष्ट म्हणजे संघटनेने मार्केटिंगचा उत्तम अभ्यास करायला हवा. त्याच्या आधारावर कोणत्या शेती-उत्पादनाबाबत कसा नि कितपत जोर द्यायचा वगैरे धोरण आखता येते. शेतकऱ्यांच्या हाती पैसा आला तर तो रास्त भावासाठी थांबू शकतो. तसेच त्यामुळे ग्रामीण भागात भांडवलसंचय होऊन रोजगारांची उपलब्धता होऊ शकते. शहरातील कामगार व संख्यातील जवान हा किसानपुत्रच असून आर्थिक दुरवस्थेमुळेच त्याला खेडे सोडावे लागत असते.

संघटनेच्या रचने (Structure) बाबतची चर्चा गाजली. दोन रुपये सभासद फी ठेवून निवडणुकीचे तंत्र स्वीकारले तर भजनलालच हरयाना किसान युनियनचा अध्यक्ष होईल असे हरियानाचे श्री. घासीराम नंबरदार म्हणाले. नुसती पदे महत्त्वाची नाहीत, तर आंतरिक इच्छा महत्त्वाची आहे असे मत सर्वांनीच मांडले. असे यांत्रिक साचे म्हणजे इंडियाची भारताने बौद्धिक गुलामगिरी पत्करणेच होय हे जोतीरे पाणी गरिबा मान्य झाले आणि गरू अगदी लवचिक असा मसुदा मान्य करण्यात आला त्यातील प्रत्येक मुद्द्याचा आधार म्हणून रास्त भावाचे कलमच मानण्यात आले

या वेळी शासनाच्या धोरणावर टीका करताना अजमेरसिंग यांनी

शेतीमालाच्या निर्यातीची परवानगी मागितली, तर भूपेंद्रसिंग मान यांनी शासकीय परवानापद्धतीबद्दलची ध्याया मांडली. भात भरडून तांदळाची प्रतवारी करणारे छोटे मशीन विलायतेत कमी किमतीत उपलब्ध आहे. ते आणायला शासन मान्यता देत नाही. तसेच दाणे-घार खांडसरी बनविण्याचे घरगुती वापर करता येईल असे एक यंत्रही उपलब्ध आहे. अशा साधनांचा वापर करण्यास जर परवानगी मिळाली तर किसानांना त्याचा मोठा लाभ होईल. ग्रामोद्योगही त्याद्वारा साधला जाईल असे त्याचे म्हणणे पडले. या दिवशीच्या दुसऱ्या सत्रात ठरावाबद्दलची चर्चा झाली. त्यांच्या कच्च्या मसुद्यावर जोशीच्या पसंतीनेच व मदतीनेच पक्का हात फिरला.

दुधाने तोंड पोळले तर—

ही बैठक आटोपून बाहेर पडून जिना उतरत असताना जोशी पुढे होते. आम्ही काहीजण मागे रेंगाळलो होतो. आमच्या सोबतच्या कार्यकर्त्यांपैकी एकजण सहज म्हणाला, 'जोशीसाहेब आम्हाला आधी भेटायला हवे होते!' त्यांच्यातला एकजण दुसऱ्याला अर्चवित सुरात सांगत होता, 'अभ्यास असा पाहिजे. चांगला अभ्यास असला की, नेहमीच नवी दृष्टी प्राप्त होते. महाराष्ट्रातले किसान खरोखरच भाग्यवान!' 'किसानांचे म्हणविणारे आपण पुष्कळ लीडर पाहिलेत; पण असा लीडर पाहिलेला नाही.' एक प्रौढ गृहस्थ त्यांच्या शेजारच्याला सांगत होते. हे सारे एकत्र असताना आम्हाला सुखावल्यागत होत होते हे नाकारण्यात अर्थ नाही.

हिरियानाचा जन. सेक्रेटरी असलेल्या तरुण अॅड. करमसिंगाने पहिल्या सत्रापासूनच माझे लक्ष वेधून घेतले होते. मी त्यांच्याशी थोडी सलग्नीही केलेली होती. चालताना कॉरिडोरमध्ये तो माझ्या-शेजारी आला. थोडासा उदासमनस्क वाटला म्हणून मी त्याला मुद्दाम कुशल विचारले. तो जरासा हसला आणि म्हणाला, 'कुल-करणीजी, तसे ठीक आहे; पण खरे विचारशील तर या घटकेला मी बेंचेन झालोय. आम्ही इकठ्ठा होऊन नारायणस्वामीमागे उभे राहिलो. हेदाबादेत त्यांचा सिदाबादही केला; पण ते आम्हाला सोडून राजकारणाच्या आखाड्यात उतरल्याची बातमी आहे. कालपासून जोशीजीचे भाषण ऐकून आम्ही भारावून गेलो आहोत; पण दुधाने तोंड पोळलेले असल्याने फार भीती वाटते. जोशीजी तसे काही करणार नाहीत ना? तुला काय वाटतं?' त्यांच्या पुच्छेतला कळबळा मला जाणवून गेला. मी त्याला म्हटले, 'भाईजी, जोशी असे करतील असे मला वाटत नाही. त्याचे कारण एकच. हा माणूस विरक्त म्हणण्या-इतपत निरिच्छ आहे; पण माझा आपला तुला मित्रत्वाचा एक सल्ला आहे. जोशीजी देत असलेली लस्सीही तुम्ही लोकांनी फुंकूनच प्यावी हे बरे!' एकदा स्वच्छ हसून माझ्या खाद्यावर हात टाकीत तो म्हणाला, 'हे तू लस्सी पिऊन झाल्यावर सांगतो आहेस हे बरे नाही!'

त्या रात्री जीतसिंगाच्या घरी पंजाबचे अध्यक्ष श्री. भूपेंद्रनाथ मान आणि भारतीय किसान संघाचे जन. सेक्रेटरी श्री. बलबीरसिंग राजेवाल मुद्दाम आले. दुसऱ्या दिवशाच्या जाहीर कार्यक्रमाची पूर्व-तयारी चालू होती. धावपळीने दोघेही दमले होते. महाराष्ट्राच्या ग्रुपमध्ये गेलो. जोशीसाहेबांशी काही गप्पा मारल्या तर बरे वाटेल म्हणून आलो असे ते म्हणाले. त्या दिवशीच्या एकंदर कामकाजाने दोघेही फारच समाधानी व उत्तेजित झालेले दिसले.

आमचा यजमान जीतसिंग त्या दिवशी काही वेळ बैठकीसाठी आला होता. तोही मोठ्या खुशीत होता. त्याने रात्री खास फोंब-डीचा बेत केला होता. जोशी णाकाहारी आहेत म्हटल्यावर भले-मोठे टूटीफूटी आइस्क्रिमचे पुडके बांधून आणले होते. त्या दिवशी त्यांच्या घरातले घातावरणही छान होते. सकाळी जोशी त्यांच्या

बायकोशी बोलत उभे होते. त्या वेळी तिने पंजाबात आम्ही कुठे जाणार, काय करणार याविषयी विचारले. जोशींनी किसान युनि-यनच्या कामाचा उल्लेख केला. तेव्हा जवळच उभी असलेली कॉलेज-मध्ये शिकणारी जीतसिंगाची मुलगी एकदम म्हणाली होती, 'तो आपणही लेक्चरवाले हूँ!' त्यावर आम्ही सर्वांनी पोटभर हसून घेतले होते.

जीतसिंगाच्या निमंत्रणाला मान देऊन आम्हाला भेटायला आलेले ते दोघेजण जेवायला राहिले. जीतसिंगांनी तिथल्या ज्युनिअर कॉलेज-जातील केमिस्ट्रीच्या एका लेक्चरर गृहस्थांनाही जेवायला बोलाविले होते. त्यांनी जोशींबद्दल वृत्तपत्रात बरेच वाचलेले होते. ते बारीक-सारीक प्रश्न जोशींना विचारीत होते. शेतीमालाचे भाव वाढले तर ग्राहकांचे काय हा त्यांचा मुख्य रोख होता. जोशी त्यांना उत्पाद-काला मिळणारा भाव व ग्राहकाला मिळणारा भाव यातील तफावत समजावून देत होते. शेतीमालाचे भाव वाढल्यामुळे ग्राहकावर फारसा ताण येणार नाही हे त्याला पटू लागले होते. त्यालाही प्रच-लित अर्थव्यवस्थेतील दोष आणि किसानाबाबतचे शासनाचे जीवघेणे घोरण पटू लागले होते. भरपूर जेवण झाले नि पुन्हा च्हराडपात एक गप्पांची मँफल झडली.

त्या वेळी अपरिहार्य असा एक प्रश्न आपोआप आमच्यापैकी कुणा-कडून तरी उभा केला गेला. तो अर्थातच पंजाबचा अर्ध ज्यात गेलेला आहे त्या पाकिस्तानसंबंधीचा होता. मात्र राजकीय स्वरूपाचा नव्हे, तर किसान व शेती यांच्याबद्दलचा. या संदर्भात भूपेंद्रसिंग मान यांनी चांगली माहिती दिली. ते म्हणाले की, फजिल्का भागात म्हणजे फिरोजपूरच्या परिसरात आमची शेती सरहद्दीला भिडलेली आहे. सर्वसाधारणपणे पाक शेतकरी सरहद्दीला भिडलेली जमीन कशीत नाही. भारतीय शेतकरी मात्र कसतो. जिथे पाकशेती हद्दीला भिडलेली आहे, तिथे आपापल्या बांधावर उभे राहून दोन्ही देशातले शेतकरी सुखदुखाच्या गोष्टी करतात, या पिकावरची पाखरे त्या पिकावर जाऊ शकतात; पण आपण मात्र ठणबंद आहोत याची त्यांना खंत वाटते. कधी पिकांसंबंधीचे ते आपापसात सल्लामसलतही करतात. प्रत्यक्षात वस्तुरूपाने मदत अशक्य आहे; पण तोंडाने विचारांची देवघेव ही चाललेलीच असते.

त्यांच्या मते तेथील शेती भारताच्या फार मागे आहे; पण तेथील शेती पाहावी, किसानाना भेटावे असा विचार करून पंजाबच्या युनियनतर्फे काही वर्षांपूर्वी आपल्या शासनाच्या द्वारा पाकिस्तानच्या अध्यक्षाना भेटीसाठी एक पत्र घाडण्यात आले होते. त्याची बरीच भवति न भवति होऊन पाकिस्तान शासनाने परवानगी दिली; पण लिहिले की, पंजाबच्या किसानांनी त्यांच्या खर्चाने यावे. म्हणजे चलन-बगैरचा प्रश्न आला. तो प्रश्नही किसान युनियनने सोडविला असता; दरम्यानच्या काळात काही आंदोलने करण्याची वेळ आली नि हा बेत बाजूला राहिला. एरव्ही कदाचित या उपक्रमातून पाकिस्ताना-तील शेतकरीही काही प्रमाणात जागा करता आला असता.

रात्र बरीच वाढली होती. खन्ना शहराचे अस्तित्व आता फक्त दिव्यांच्या रूपानेच जाणवू लागले होते. रस्त्यावरून धावणाऱ्या दोन वाहनांच्या आवाजातील काळी रंदावू लागला होता. तसे सारेजण उठले. एकमेकांचे निरोप घेतले गेले. जीतसिंगाना पत्ते खेळायची लहूर आली होती; पण भिडू नव्हते. आम्ही सारे त्यात अनभिज्ञ. मग ते नि विजय जावंघिया गप्पा मारीत बसले. आम्ही सारे अंध-दुणावर लवंडलो. थोड्या वेळाने मला त्या दोघांच्या बोलण्याचा आवाजही दुरावत चाललासा जाणवू लागला. ऐकूही येईनासा माला, म्हणजे मला शोप लागली होती.

(कथयः)

लाल राज्यात सात दिवस

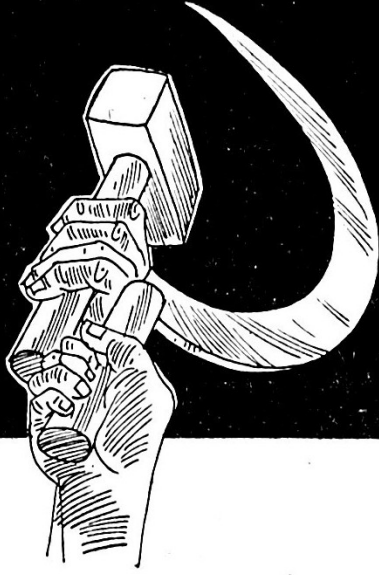

वार्तापत्र दुसरे
निखिल वागळे

लाल राज्यातलं भगवं संस्थान

लेकगाडॅन्सचा परिसर हा कलकत्त्याच्या एकूण पेहेरावाला तसा अपवादच. गजबजाट नाही की गजगजाट नाही. सगळं शांत आणि सुरळीत पार पडेलसं. पावला-पावलावर या भागाच्या उच्च मध्यमवर्गीयपणाची जाणीव देत उभे असलेले बंगले किंवा रेखीव हौसिंग सोसायट्या. गल्लीबोळ इथेही आहेत; पण तेही आखीवपणाची मर्यादा पाळणारे. थोडक्यात, टापटिपीचा प्रदेश.

या लेकगाडॅन्सकडे जाणाऱ्या बसची वाट पहात हाजरा नाक्यावर उभा होतो तेव्हाच मनाने पाच वर्षांपूर्वीचे कोनाडे धुंडाळायला सुरुवात केली होती.....

वादळाच्या जबरदस्त तडाख्याने त्या वेळी साऱ्या आंध्र प्रदेशचा कणा मोडला होता. सर्वत्र भयाण उध्वस्तपणा विखुरलेला आणि प्रेतांचे खच.

तित्थेच त्यांची पहिल्यांदा भेट झाली.

संगमेश्वरमूसारख्या अगदी समुद्राकाठच्या गावी ते पोचले होते. भगवती कफनी, त्याच रंगाचा फंटा आणि त्यावर उडून दिसणारी

भरघोस दाढी. एका हातात पेटती मशाल आणि दुसऱ्या हातात राँकेलचा डबा धरून अनवाणी पायाने मॅलोन्मॅल जमीन तुडवायची. अस्ताव्यस्तपणे पडलेली प्रेतं नीट रचायची, काहीसं पुटपुटल्यासारखं करून त्यावर राँकेल टाकायचं आणि त्यांना अग्नी द्यायचा. अग्नी देताना तारस्वरात 'बाबा नाम केवलम्'चा घोष. प्रेतांनी पेट घेतला की, पुन्हा पुढचं मार्गक्रमण.....

आनंदमार्गीशी माझी असलेली ओळख ही एवढीच. त्याआधी आणि नंतर भितीवर चितारलेल्या 'प्रकृत मार्ग अमर रहे' वगैरे घोषणा वाचल्या होत्या; पण त्यांचा आनंदमार्गीशी संबंध आहे हे माहीत नव्हतं. सहाजिकच लेकगाडॅन्समधल्या आनंदमार्गीयांच्या ऑफिसकडे जाताना मनात एक विलक्षण कुतूहल होतं.

'१६२/११८ लेकगाडॅन्स' हा मला मिळालेला आनंदमार्गीयांचा पत्ता. पत्ता शोधताना तो तसाच विचारावा, कुणालाही सरळ आनंदमार्गीयांचं ऑफिस कुठं आहे असं विचारू नये असं मला पत्ता देणाऱ्या माणसानं बजावून सांगितलं होतं. तीस एप्रिलला कलकत्त्यात

झालेलं हे आनंदमार्गीयांचं ह्याकांड अजून ताजं आहे, लोकांच्या मनात मार्गाविषयी चीड आहे, तेव्हा एखाद्याला सरळ पत्ता विचारल्यावर त्याची प्रतिक्रिया चांगली होईलच असं नाही, किंबहुना वाईटच होईल असं माझ्या या पत्रकार-मित्राचं म्हणणं. मीही बाहेरगावी गेल्यावर 'उगाच कशाला विषाची परीक्षा' या पंथातला असल्यानं अगदी इमानेइतबारे तो आकड्याचा पत्ता विचारत होतो; पण विचारलेल्या तिघा-चौघानी निरनिराळ्या दिशा दाखवल्यामुळं आणि बराच वेळ गल्लीबोळांतून निरर्थक फेरफटका झाल्यानं अखेर माझाही नाइलाज झाला. थोडं पुढं जाऊन एका बऱ्यापैकी सज्जन वाटणाऱ्या बंगालीबाबूला गाठलं आणि शक्य तितका मऊ आवाज काढत चक्क इंग्रजीत विचारलं, 'इथं आनंदमार्गीयांचं ऑफिस कुठंय तुम्ही सांगू शकाल का?'

तो बाबू थोडा थबकला. दुसऱ्याच क्षणाला असे काही विचित्र भाव त्यानं चेहऱ्यावर आणले की, आपण कुंटणखाना कुठंय असं तर याला विचारलं नाही ना, असं क्षणभर मला वाटून गेलं.

मग एखादा मच्छर मारावा तसे हातवारे करत बंगालीत काही तरी पुटपुटला.

'बंगाली नही आता.....' माझी गाडी हिंदीवर.

हा बहुतेक माझा दुसरा गुन्हा असावा. त्याने बरपासून अगदी खालपर्यंत मला न्याहाळलं आणि आपल्या हिंदीचा बंगालीत उच्चार करत म्हणाला, 'क्या आप मार्गी है?'

'नही, नही.....' मी धाईघाईनं माझी ओळख करून दिली.

आता त्याचं वागणं पटकन माणुसकीच्या पातळीवर आल्यासारखं वाटलं. रस्त्याच्या टोकापर्यंत माझ्याबरोबर तो आला आणि म्हणाला, 'देखो ऐसा सिध्दा जाव जहाँ बहोत पुलीस बैठी होगी वही है उनका ऑफिस. लेकिन एक बात का याद रखना. बहुत खतरनाक है ये लोग. आपको कुछ भी बताएंगे. भरोसा मत करना!'

आनंदमार्गाविषयी बंगालीबाबूला काय वाटतं याचा मला आलेला हा पहिला अनुभव.

ससाच पुढे गेलो. गल्लीच्या नाक्यावर बरेच पोलीस बसलेले दिसले. मग मात्र आनंदमार्गाचं ऑफिस सापडायला फार वेळ लागला नाही.

'मधुमालंच'—बंगल्याच्या दारावर बंगालीत लिहिलेली पाटी. मधुमालंच म्हणजे मधाचा बगीचा म्हणे! मधाबाबत काही सांगता यायचं नाही; पण बंगल्याच्या आवारात फुललेला बगीचा मात्र दिसत होता. बगला चांगला दुमजली. रंगही नव्यानंच लावला असावा. भोवताली दणकट भितीचं कुंपण आणि त्यापाठोपाठ स्वाभाविकपणे येणारा पोलादी दरवाजा.

लावूनच दरवाजातून भगव्या कफनीतले दोन-चार मार्गी आत जाताना पाहिले. पटकन त्यांच्या मार्गं जाऊन उभा राहिलो; पण गुरुर्यानं अडवायचं ते अडवलंच. अगोदर त्यानं मोठा दरवाजा व्यवस्थित लावून घेतला. मग दरवाज्यालाच असलेल्या छोट्याशा खिडकीतून विचारलं, 'आप मार्गी है?'

मी ताबडतोब कशासाठी आलोय हे सांगितलं. मला थाबायला सांगून तो आतमध्ये गेला. बहुधा कुणाची तरी परवानगी लागत असावी!

अवधूतिका

दरवाज्याच्या त्या छोट्याशा खिडकीतून मला आतलं सगळं व्यवस्थित पहाता येत होतं. समोरच गॅरेजमध्ये एक पांढरीशुभ्र मसिडीस पाकं केली होती. ही आनंदमार्गाचं प्रमुख प्रभातरंजन सरकार ऊर्फ आनंदमूर्तीची गाडी. याच गाडीतून ते रोज सकाळी फिरायला बाहेर-पडतात असं मला नंतर समजलं. अर्थात एकटे कधीच नाहीत. सोबत राष्ट्रपती किंवा पंतप्रधानाच्या गाडीपुढं असतात तसे मोटरसायकलीवर बसलेले बाँडीगाईस असतातच. कलकत्याच्या उपनगरातल्या एखाद्या निर्जन भागात गाडी थांबते. मग बाबा आपला मॉनिंग वॉक घेतात! त्यानंतर मात्र ते घराबाहेर पडत नाहीत. हल्ली तर ते अंधशुभालाच खिळून आहेत. मधुमेह आणि मूळव्याधीच्या त्रासानं. जगावर सत्ता गाजवू इच्छिणाऱ्या या 'सारकब्रह्मा'ला खिळखिळं करून टाकलं आहे. एकाहत्तरपासून अठ्ठ्याहत्तरपर्यंत बाबा तुरुंगात होते, त्याच काळात त्यांना या व्याधी जडल्याचं आनंदमार्गी सांगतात. मात्र देवी शक्ती प्राप्त झाल्याचा दावा करणाऱ्या या गुरूला एवढ्या साध्या रोगांवर कसा विजय मिळवता येत नाही असा प्रश्न या 'अवधूतां'ना पडत नाही किंवा पडला तरी तो त्यांनी विचारायचा नसतो!

मसिडीसच्या पुढेच वेताच्या स्टुलावर एक अवधूत आणखी तिघांना साथीला घेऊन काही तरी गप्पा छोटत होता. गुरुरा प्रथम त्याच्याकडेच गेला. त्यानंच त्याला आत पाठवलं असावं.

बगीचात एक महिला आनंदमार्गी-अवधूतिका फुलं वेचत होती. मुस्लिम बायकांच्या बुरख्यासारखाच तिचा बेष नखशिलान्त. फरक फक्त रंगाचा आणि तोडापुढं जाळी नाही.

इतक्यात गोऱ्या (आणि गुलाबी) कातडीच्या दोन बाया बंगल्यातून बाहेर आल्या. अर्थातच त्याही पूर्ण भगव्या. चेहऱ्यावर कुठं तरी हरवल्यासारखे भाव. मला रजनीशच्या आश्रमाची आठवण झाली. दोन्हीकडचा भगवेपणा सारखाच. गोऱ्या रंगावर तो अधिक उठून दिसतो.

दोघीही फुलं वेचणाऱ्या अवधूतिकेकडे आल्या. हसत हसत कुंडीतली फुलं कुरवाळली. पैकी एकीच्या हातात पोर्टबल टाइपरायटर हसतच तिणं तो मसिडीसवर ठेवला आणि मन लावून काही तरी टाइप करू लागली. टाइपरायटरला कागद मात्र नव्हता!

बर पाहिलं तर बंगल्याच्या दुसऱ्या मजल्यावरच्या गॅलरीत एक अवधूत चक्क बिडी पीत होता. फारच चिडलेला असावा. कसून दम मारत होता. माझ्याकडे त्यानं असं काही रोखून बघितलं की मी थरकापलोच! नंतर तो बराच वेळ माझ्यावर लक्ष ठेवून होता.

तोपर्यंत गुरुरा परतला. त्याच्याबरोबर आणखी एक भगवा. हे पूर्णयानंद अवधूत. आनंदमार्गाच्या अधिकार्यांपैकी एक.

मी कशासाठी आलोय हे सांगितल्यावर पूर्णयानंदांनी माझं ओळखपत्र मागितलं. ते दाखवलं तर म्हणाले, 'आप पत्रकार ह्मारे खिलाफ कुछ भी लिखते है!'

फारच विनंत्या केल्यावर पूर्णयानंदांनी मला सांगितलं, 'हे आनंद मार्गीचं ऑफिस नाही. हे बाबाच निवासस्थान आहे. तुम्ही जोधपूर-पार्कला जा. तिथे आमचं अधिकृत ऑफिस आहे. इथं तुम्हाला आत प्रवेश मिळणार नाही. इथ फक्त बाबांच्या निरुध्वर्तीयांनाच प्रवेश असतो.'

अर्धा तास रस्त्यावर उभं राहिल्यानंतर खरं तर हे एकायची माझी सहनशक्ती नव्हती; पण करतो काय? सरळ रिखा घेतली आणि जोधपूर-पारंला निघालो.

अस्ताव्यस्त कार्यालय

रिखावाल्याला आनंदमार्गाचं ऑफिस नेमकं माहीत होतं. त्यानं रिखा दारातच नेऊन उभी केली. दारात एका बाकड्यावर चार-पाच पोलीस ठिय्या मारून बसलेले. थोडं जवळ जाऊन बघितलं तर दारात एक जीप घुसवून रस्ताच जाम करून टाकलेला. पोलीसांनी 'तिघून प्रवेश नाही, आधी खिडकीतून विचारा' असं सांगितलं. थोडं ओरडूनच आतल्या भगव्यांना विचारलं, 'गिरजानंद अवघूत आहेत का?'

गिरजानंद आनंदमार्गाच्या सेक्रेटरीपैकी एक असावेत. पूर्णियानंदांनीच मला त्यांच्याकडे जायला सांगितलं होतं. गिरजानंदांचं नाव घेताच आतले भगवे पटकन हलले. ताबडतोब एकजण बाहेर आला आणि बाजूच्या एका चिंचोळ्या आडवाटेनं मला आत घेऊन गेला.

आता सगळा अस्ताव्यस्त प्रकार. एखाद्या हॉस्टेलमध्ये असतं तसं वातावरण. सामान इथतिथं पडलेलं. त्यातच पथारी पसरून लोठणारे तीन-चार अवघूत. एकजण बाथरूमच्या दारावर ठोठावून आतल्याला लवकर आटप सांगत होता, तर आणखी दोघे असेच इकडे तिकडे वावरणारे.

मला आत नेणा-यालाच हा गोंधळ जाणवला असावा. तो म्हणाला, 'इतके दिवस आमचं ऑफिस वरच्या मजल्यावर होतं. आता ते खाली आणतोय ना म्हणून हा पसारा!'

'घरचं ऑफिस का हलवलं?' मी-

'घरमालकानंच सांगितलं...' तो अधिक संभाषण टाळत म्हणाला.

अर्थात त्याने टाळलं तरी मी समजू शकत होतो. तीस एप्रिलच्या हत्याकांडानंतर वरच्या मजल्यावर आनंदमार्गीयांचं ऑफिस ठेवणं घोब्याचं वाटलं असल्यास नवल नाही!

आत गिरजानंद जेवत होते. पुन्हा वाट पाहणं आलं. आनंदमार्गी दिवसातून फक्त तीनदाच अन्न ग्रहण करू शकतात, मग तो अन्नाचा एक कण असो की पोटभर, असं नंतर मला गिरजानंदांनीच सांगितलं. मग मलाही आपण बाहेर थांबलो ते वरंच झालं असं वाटलं!

गिरजानंदांचं वय पस्तिशीच्या आसपास असावं. माणूस शांत प्रकृतीचा वाटला. माझ्या प्रत्येक प्रश्नाचं उत्तर त्यांनी अत्यंत धीमेपणानं दिलं.

तोपर्यंत पूर्णियानंदही तिथे येऊन पोचले. त्यांनी गिरजानंदांना बाजूला घेऊन काही तरी सांगितलं आणि घाईघाईनं निघून गेले. मला काय सांगावं यासंबंधीच्या सूचना ते लेकगार्डन्समधून घेऊन आले असावेत!

आमचं बोलणं चालू असताना गिरजानंदांचं लक्ष सतत घड्याळाकडे होतं. साडेअकराच्या सुमाराला ते म्हणाले, 'मला बाबांकडे आमचा रोजच्या कामाचा अहवाल द्यायला जायचंय. त्यासाठी ठरलेली वेळ चुकवून चालत नाही. तुम्ही थोडा वेळ बसत असाल तर मी जाऊन येतो.'

'अहवाल! रोजच्या कामाचा अहवाल!! मला आदल्या दिवशी झालेली एका माजी अवघूताची भेट आठवली. 'सण्डे'च्या पार्श्व

बानर्जीनी मोठ्या प्रयासानं आमची गाठ घालून दिली होती. अट-या माजी अवघूताचं नाव कुठंही न उच्चारण्याची. चाळीशीकडे झुकलेल्या या गृहस्थानं दहा वर्षांपूर्वी आनंदमार्गाचा त्याग केला. आनंदमूर्तीच्या पत्नी उमा सरकार यांनी आपल्या पतीच्या भोंदूपणाविरुद्ध बंड केलं आणि त्यांच्यापाठोपाठ अनेक अवघूत बाहेर पडले. हा त्यापैकीच एक. जवळजवळ आठ-नऊ वर्षे आनंदमार्गात घालवल्यानं बाबा आणि त्याच्या शिष्याच्या छोट्याछोट्या खुब्या माहीत आहेत. अशी फसवणूक झालेली माणसं विलक्षण कडवटपणे बोलत असतात. हाही त्याला अपवाद नव्हता.

त्याच्या मते हे अहवालवाचन आणि त्या वेळी होणारे प्रकार हा आनंदमार्गीयांच्या विकृतपणाचा पुरावाच आहे. भगव्या वस्त्रानं मढलेल्या आपल्या आसनावर बाबा बसतात. हातात एक छडी त्यांच्या बाजूला आनंदमार्गचे जनरल सेक्रेटरी सर्वेश्वरानंद अवघूत आणि त्याचे खाजगी सहाय्यक रामानंद. निरनिराळ्या विभागाचे सेक्रेटरी बाबापुढे अहवाल वाचतात. प्रत्येकजण खोलीत शिरतो आणि आपली भगवी वस्त्रं उतरवतो. संपूर्ण नग्नावस्थेत तो बाबांसमोर उभा राहून अहवालवाचन करतो. वाचन संपताक्षणी बाबाची छडी सणकून त्या सेक्रेटरीच्या उघड्या पार्श्वभागावर बसते. मग बाबांच्या शिष्या आणि एकापाठोपाठ एक सटासट बसणाऱ्या छड्या. आपल्या तरुण सेक्रेटरींना अशा तऱ्हेने नग्नावस्थेत विव्दळताना पाहून बाबांचे डोळे म्हणे एका आसुरी आनंदानं चमकतात. जणू याच आनंदाप्रीत्यर्थ सर्व अहवाल वाचल्यानंतर सगळे सेक्रेटरी नग्नावस्थेतच बाबांसमोर ताडवून घेतात! मग पुन्हा एकदा वस्त्र चढवून जो तो आपल्या नेहमीच्या कामाला निघून जातो.

पण बाबाचा हा छडीचा प्रसाद कशासाठी? या गृहस्थांच्या म्हणण्याप्रमाणे ठरवून दिलेलं काम पूर्ण न झाल्याबद्दल. ही कामंही विचारपूर्वक ठरवली जातात अशातला भाग नाही. बाबा तोंडाला येईल ते छ्येय ठरवतात. कधी ते एखाद्या ठिकाणची जमीन मिळवायचं असतं तर कधी कुठं प्रेस काढायचं. बाहेर सेक्रेटरींना काय अडचणी येतात याची पर्वा बाबांना नसते सेक्रेटरीही याविरुद्ध बोलायचं धाडस करत नाही. या छड्या म्हणजे बाबाचा प्रसादच मानून ते स्वतःचं समाधान करून घेतात! आजवर सगळ्यात जास्त प्रसाद मिळाला आहे मार्गचे जनरल सेक्रेटरी सर्वेश्वरानंद अवघूत याना. इतकी वर्षे नेमानं छड्या खायच्या म्हणजे सहनशक्ती दाडगीच म्हणायला हवी!

या अहवालवाचनाबद्दल मी गिरजानंदांना विचारलं तेव्हा त्यांनी 'प्रत्येकावर काही तरी बंधन हवंच' वगैरे थानुरमातुर उत्तर दिलं. मी अधिक खोदून विचारायला लागलो तर ते फारच अस्वस्थ झालेले दिसले. 'अहवाल द्यायची वेळ झाली आहे. मला लवकर जायचंय.' असं म्हणत निघूनही गेले! मघाचा त्याचा सगळा शांतपणा, धीमेपणा जणू गळून पडला होता. माझ्या चौकशांनी ते अस्वस्थ झाले होते की, थोड्याच वेळात पार्श्वभागावर बसणाऱ्या छड्यांच्या कल्पनेनं हे मात्र त्यांचं त्यानाच माहीत!

अर्थात अहवालवाचनाचा हा किस्सा काही आनंदमार्ग आणि त्यांच्या 'तारकत्रह्या'च्या विकृत चाळ्यांचा एकमेव पुरावा नाही. किंबहुना आनंदमार्ग या संघटनेची निर्मितीच एका विकृतीतून झाली आहे असं या अवघूताकडे पाहून वाटत. जितकं खोल जावं तितकी

दलदल जास्त; पण हे अनपेक्षित, अनोखं मात्र नाही. मानवी सद-सद्विवेकाला येणारे हे अर्धागवायूचे क्षटके भारतीय 'संस्कृती'नं आजवर अनेकदा अनुभवलेत.

बाबांच्या युक्त्या-प्रयुक्त्या

भगतगण जमवण्यासाठी ही बाबामंडळी अनेकदा ठराविक मार्गं वापरतात. आव अखिल मानवजातीच्या उद्धाराचा. त्यासाठी मग एखाद्या तत्त्वज्ञानाचा आधार. आपल्या मूठ शिष्यांच्या डोक्यावरून जातील असे जडजंबाल संस्कृत शब्द जागोजागी पेरलेले. या सग-ळ्याला थोडीशी मंत्रतंत्राची फोडणी. एवढं झालं की, बाबा दैवी अवतार आहेत यावर भगतांचा पुरेपूर विश्वास बसतो. हल्ली तर या बाबामंडळीना विदेशातून जोरदार मागणी आहे. मग पैसा आणि सुखसोईची रेलचेलच.

प्रभातरंजन सरकार ऊर्फ आनंदमूर्तीनी हेच तंत्र थोड्या अधिक प्रभावीपणे वापरलं. त्यासाठी आपल्या तत्त्वज्ञानाला 'प्रोप्रेसिव युटिलिटीयन्शन्' (प्राउट) असं गोडस नाव दिलं. भरीसभर म्हणून बाबाचा हिसेवरही विश्वास. 'अंतिम शांती मिळवण्यासाठी वेळ-प्रसंगी हिसेचा आधार घ्यायला लागला तरी हरकत नाही' असं त्यांचे अवधूतच सांगतात. यामुळच कदाचित आनंदमार्गाच्या भगवे-पणाला अधिक 'गडद' छटा प्राप्त झाली असावी !

बाबाचा जन्म बिहारमधल्या जमालपूरचा. रेल्वेवर्कशांपभोवती वसलेलं हे छोटसं गाव. शाळेचं शिक्षण संपल्यावर बाबा कलकत्याला आले. इथंच त्यांना आपल्या काकाकडून तांत्रिक विद्येची दीक्षा मिळाली. शिक्षण पूर्ण झाल्यावर ते नोकरीसाठी जमालपूरला परतले तरी हे मंत्रतंत्र चालूच राहिलं. अशा माणसाभोवती गर्दी जमायला फार वेळ लागत नाही. त्यात जमालपूर बिहारात ! इथंच १९५५ मध्ये बाबांनी आनंदमार्गाची स्थापना केली. हळूहळू व्याप इतका वाढत गेला की, बाबा नोकरी सोडून पूर्ण वेळ हाच धंदा करू लागले. पश्चिम बंगालमधल्या पुरुलिया जिल्ह्यात आनंदमार्गाची स्वतंत्र वसा-हतही उभी राहिली.

आपल्या भगताना-अवधूताना बाधून ठेवण्यासाठी बाबांनी निर-निराळ्या युक्त्या शोधून काढलेल्या दिसतात. हे अवधूत एका हातात कवटी आणि दुसऱ्या हातात खजोर घेऊन मध्यरात्री जे ताडवतून करतात ते यापैकीच. चंद्रप्रकाशात 'बाबा नाम केवलम्' च्या घोषात होणारी साधना हा याच तंत्राचा आणखी एक प्रयोग. अवधूतिका तर पूर्ण नमनावस्थेत 'कौशिकीनृत्य' करतात. आज ही नृत्यं सर्व आनंदमार्गीयांच्या अंगात एवढी भिनली आहेत की, त्या नशेशिवाय ते जणू जगूच शकत नाहीत मंत्रतंत्राच्या अवडंबराचा एवढा प्रभावी वापर दुसरा कुठला असू शकेल ?

आपल्या थोरपणाच्या कंड्या पिकवण्यातही बाबा पूर्णपणे यशस्वी झाले आहेत. १९७१ साली प्रसिद्ध झालेलं त्यांचं चरित्र अशा कंड्यांचा संग्रहच ठरावा. गिरजानंदानी आनंदमार्गाची ओळख करून देणाऱ्या ज्या पुस्तिका मला दिल्या त्यात अशा कंड्यांचा सुकाळ दिसतो. बाबा बुद्धाचे अवतार आहेत इथपासून लहानपणीच बाबाना दृष्टांत झाला होता वगैरे हरत-हेचा मसाला नक्कीच मनोरंजक आहे. सग-ळ्यात केविलवाणं दृश्य असतं ते अवधूत या हास्यास्पद कंड्यावर

भावड्या प्रामाणिकपणे विश्वास ठेवतात आणि निष्ठेनं आपल्याला ऐकवतात ते ! बाबांनी या गरीब बिचाऱ्या भगतांचं एवढं ब्रेनवॉशिंग केलंय की, त्यांची स्वतःची जन्मतारीखही ते बुद्धजयंतीला असल्याचं मानतात. बाबांना जगातल्या सर्व भाषा येतात ही कंडीही अशीच. परदेशात अनेक वेळा बाबाना तिथल्या भाषेत काही विचारलं तर ते मौन धारण करतात, त्याचा संबंध याच भाषाज्ञानाशी आहे !

बाबाविषयीची ही आंधळी श्रद्धाच आनंदमार्गाचं शक्तिस्थान आहे. 'बाबा नाम केवलम्'चा मंत्र प्रत्येक अवधूत अगदी सहीसही आच-रणात आणतो. 'आनंदमार्गाचं ध्येय आणि आदर्श यावर टीका करणाऱ्या माणसाकडे अजिबात लक्ष देऊ नका. फारच झालं तर कडक धोरण स्वीकारा' असं मार्गाच्या चर्चाकार्याच्या पुस्तिकेतच म्हटलंय. बाबांना प्रश्न विचारायची हिंमत एकही अवधूत करत नाही याचं एक कारण मात्र वेगळं आहे. आजवर घ्यानी प्रश्न विचारले, जे आनंदमार्ग सोडून गेले, त्याची बाबानी डूब घरून भयानक हालत केली, हे या अवधूताना माहीत आहे. आनंदमार्गात प्रवेश केल्यावर ज्या काही थोड्या गोष्टी अवधूताना जाणीवपूर्वक सांगि-तल्या जातात त्यातली ही एक बाबाची दहशत निर्माण करायच्या पद्धतीचा तो एक भाग आहे.

बाबाविरुद्ध पहिलं बंड झालं सत्तर साली. पुरुलियाच्या आश्रमा-तच या बंडाची पेरणी झाली. काही ना काही कारणावरून आनंद-मार्गीयांचे स्थानिक लोकांशी खटके उडू लागले. काही मार्गीयांनी एका-दोघा गाववाल्यांना मारहाणही केली. एक दिवस आजूबाजूच्या गावातल्या संथाळांनी आश्रमावर हल्लाच केला या हल्ल्याच नेतृत्व कम्युनिस्टाकडे होतं. पाच अवधूत मारले गेले बाबानी अक्षरशः मागच्या दारानं पळ काढला !

बाबांच्या सामर्थ्याबद्दल अवधूताना पहिली शका इथेच आली. 'तारकब्रह्म' म्हणवणारा हा माणूस साधा मर्त्य मानवाचा हल्ला परतवू शकत नाही ?

एकोणसत्तर साली कुचबिहारमध्ये पुन्हा एकदा मार्गीयांचा कम्यु-निस्टांशी संघर्ष झाला. इथं तर खुद्द बाबांनाही धक्कावुक्की झाली. एक अवधूत मारला गेला !

याच वर्षांच्या निवडणुकीत बाबांनी आशीर्वाद दिलेले 'आमरा बंगाली' पक्षाचे सर्व उमेदवार आपटले.

आता मात्र काही अवधूतांना बाबांच्या भोदूपणाबद्दल खात्री पटली. तपेस्वरानंद, मृत्युंजयानंद वगैरेंनी कलकत्याच्या दक्षिणेला काकद्वीप येथे नवा आश्रम काढला. आपली भूमिका स्पष्ट करणारी पत्रं त्यांनी इतर अवधूताना पाठवली.

'आपला 'खरा अवतार' प्रकट करायची हीच वेळ आहे. अन्यथा सगळ संपेल हे बाबांनी ताडलं असावं.' त्या वेळच्या आनंदमार्गी-यांच्या अवस्थेचं वर्णन करताना माझ्याशी बोलणारा तो माजी अव-धूत सहायारत्यासारखा झाला होता. 'रात्रदिवस झडती चालू होती. फदफितुरीचा थोडा जरी सशय आला तरी जबरदस्त मारहाण सहन करावी लागे. फुटून निघालेल्यांना तर मृत्युदंडाशिवाय पर्यायच नव्हता. ती जबाबदारी माघवानंद ऊर्फ गौरचंद मुद्दामदार या तरुण अवधूतावर सोपवण्यात आली. हालहाल करून मारा एवढाच बाबाचा सदेश होता. एकेक दिवस नक्की करण्यात आला. दिवसागणिक नावं

काढली गेली. एखाद्या दिवशी ठरलेला बळी झाला नाही तर माधवानंदाला छडीचा प्रसाद खावा लागे. त्या वेळी असे जवळजवळ दीडशे-जण बाबांनी या मृत्यूच्या यादीत घातले होते !'

तपेश्वरानंदाचा मृत्यू

तपेश्वरानंदाच्या मृत्यूचं वर्णन माझाही थरकाप उडवणारं होतं. माजी अवधूत तर प्रत्यक्ष साक्षीदार. जुन्या आठवणीनी तो भयाणला तर नवल नव्हतं. 'एकाहत्तरच्या एप्रिलमध्ये बिहारमधल्या झारग्रामच्या जंगलात तपेश्वरानंद त्यांच्या तावडीत सापडला. त्याला जमशेदपूरला नेण्यात आलं. तिथं धर्ममहाकर्म चालू होतं. तपेश्वरानंदाला बाबांच्या समोर उभं करण्यात आलं. त्याचं काय करायचं हा प्रश्न बाबांनी जमलेल्या अवधूतावर सोपवला. 'अर्थातच मृत्यू!' त्यांच्या-कडून दुसऱ्या उत्तराची अपेक्षा नव्हतीच.'

'मृत्यूपूर्वी तपेश्वरानंदाचा जो छळ करण्यात आला त्याला क्रूर हा शब्दही सौम्यच ठरेल ! त्याच्या पोटात काठ्या खुपसल्या गेल्या, लिंगावर प्रहार करण्यात आले. एवढ्यानंच तपेश्वरानंदाची सहनशक्ती संपली तो गयाच्या करू लागला; पण बाबांना दया नव्हती. त्याला जीपमध्ये घालून जंगलात नेण्यात आलं पूर्ण नग्नावस्थेत एका झाडाला बांधल्यावर त्याची हत्या केली गेली !'

'असे एक-दोन नाही एकापाठोपाठ एकतीस खून झाले! त्यांपैकी अठरा एकट्या माधवानंदानं केले. त्यानेच नंतर पोलिसांकडे हे कबूल केलंय.' तो माजी अवधूत बोलायचा थाबला. मीही मुन्न होतो. क्षणभर आपण विसाव्या शतकात आहोत यावर विश्वासच बसेना !

आनंदमूर्तींना खऱ्या अर्थानं गोत्यात आणलं त्यांच्या पत्नी उमासरकार यांनी. 'मां' म्हणून त्यांना सारे अवधूत ओळखत. आनंद-मार्गातल्या या सूडचक्राची वातमी त्यांच्यापर्यंत पोचली तेव्हा त्या थेट बाबांपुढंच जाऊन उभ्या राहिल्या. बाबांनी त्यांनाही उडवून लावले. 'तू बाई आहेस असले प्रश्न विचारायचा अधिकार तुला नाही !' या नवऱ्याच्या उत्तराने उमासरकार दुखावल्या. त्यांनी आनंदमूर्तींचे सेक्रेटरी विशोकानंद आणि इतर काही अवधूताना बरोबर घेतले. रात्री दोन वाजता त्या आनंदमार्गाचं ऑफिस सोडून बाहेर पडल्या. जाताना अवधूतांसमोर केलेल्या भाषणात त्या म्हणाल्या, 'पाप हे पापच. मग ते प्रत्यक्ष गुन्हं का केलं असेना.'

एकाहत्तरच्या डिसेंबरमध्ये आनंदमूर्तींना अटक झाली. कोर्टात उमासरकारनी या बाबांच्या किळसवाण्या चाळ्यांचे वाभाडेच काढले. आध्यात्मिकतेच्या नावाखाली बाबा कोवळ्या तरुणांचा गैर-फायदा घेतात' गेल्या जन्मी ते मुली असल्याचं त्यांना भासवतात आणि स्वतःची समलिंगी-संभोगाची खाज भागवतात अशा अर्थाचा आरोप बाईंनी भर कोर्टात केला !

त्या माजी अवधूतानं बाबांच्या या विकृतीवरही चांगलाच प्रकाश टाकला, 'साठ सालच्या आसपासची गोष्ट असेल. सदानंद नावाचा मध्यप्रदेशातला एक तरुण उमदा अवधूत एक दिवस दुसऱ्या वुजुर्ग अवधूताला म्हणाला, 'दादा क्या कहें, क्या समझाये ... बाबा की लीला अगाध है !' बाबांनी आदल्या दिवशी रात्री सदानंदाला आपल्या खोलीत बोलावले आणि पूर्ण नग्न व्हायला सांगितलं होतं. नंतर संभोगामध्ये ज्या काही गोष्टी होतील त्या सगळ्या...'

'सत्तर साली मार्गात झालेल्या फुटीमार्ग बाबांची ही विकृती हे सगळ्यात मोठं कारण आहे. एकदा तर बाबांचा मुलगा गौतम यानच त्यांना नको त्या अवस्थेत बघितलं. उमासरकार बाबांना सोडून गेल्या त्याचं मुख्य कारण हेच !' माजी अवधूत सांगत होता. मला सत्यसाईबाबा आठवले. टाल ब्रूक या त्यांच्या शिष्यानं त्यांच्या-विषयीही असंच काहीस लिहिल्या.

गिरजानंदना मी उमासरकाराबद्दल विचारलं तेव्हा त्यांनी त्याला शिताफीनं बगल दिली. 'बाबा नेहमी कामात असतात. कुटुंबाकडे लक्ष द्यायला त्यांना वेळ मिळत नाही. म्हणून मांजी वेगळ्या रहातात,' असं काहीसं ते म्हणाले.

बाबांची दहशत मात्र आजही कायम आहे. आनंदमार्गातून बाहेर पडलेल्याच्या मनात ही भीती घेत असते की, कधी ना कधी आपला बळी जाणार आहे. वाबाची नजर कोन्नासारखी विषारी आहे असं मला दुसरा एक माजी अवधूत म्हणाला. हा तर सुखातीला भेटायलाही तयार नव्हता. अखेर खूप समजावले तेव्हा किधरपोर भागातल्या आडवाटेवरच्या एका हॉटेलात यायचं त्यानं कबूल केलं. आनंदमार्गाच्या ऑफिसात मी जाऊन आलोय म्हणजे माझ्यावर त्या लोकाची नक्की नजर असणार ही त्यांच्या मनाची पक्की खात्री. अखेर बाहेर उघड्यावर ओळखही दाखवायची नाही, माझ्यामागो-माग त्यानं हॉटेलात शिरायचं असं ठरलं. हॉटेलात शिरून थोडा वेळ गप्पा झाल्या तर दिवे गेले. हे महाशय अधारात 'जरा येतो' म्हणून जे गेले ते परतलेच नाहीत !

उमासरकारही बरीच वर्षं पोलीससंरक्षणात होत्या. आज त्या उत्तर कलकत्यातल्या एका सरकारी वसाहतीत रहातात. सरकारची मदत आजही त्यांना आहे; पण आपण सुरक्षित आहोत असं त्याही मानत नाहीत. 'मनात आणलं तर बाबा कधीही माझ्यावर सूड घेऊ शकतील' असं त्यांनी नुकतंच एका मुलाखतीत सांगितलं आहे.

३

आनंदमार्गाच्या या स्वरूपामुळंच बहुसंख्य कलकत्तावासीयांच्या मनात या संघटनेविषयी तिरस्कार असावा. कलकत्यात ज्या भागात आनंदमार्गाची ऑफिसं आहेत, तिथले स्थानिक लोक तर विलक्षण कडवटपणे बोलतात. स्थानिक लोकांशी खटके उडण्याची पुरविल्या-पासून सुरू झालेली परंपरा इथेही चालू आहे. याचं एक कारण म्हणजे अवधूतांची वागणूक. सर्वसामान्य माणसाशी ते अत्यंत तुच्छतेने वागतात. 'आपण जगावर राज्य करणार आहोत. हे जग मोडून आपल्याला नवं जग उभारायचं आहे' हे बाबांचं तत्त्वज्ञान या अवधूतांच्या डोक्यात एवढं फिट बसलं आहे की, त्याच अहंकाराच्या आधारे ते सर्व व्यवहार करतात. 'समजतात कोण हे मार्गी स्वतःला? रस्त्यावरून चालतानाही माज दाखवत असतात' ही जोधपूर पार्क-मधल्या एका रहिवाशाची प्रतिक्रिया बोलकी आहे. आनंदमार्गाचं नवं हेडक्वार्टर जिथं बघलं जातंय त्या तिलजत्याला तर स्थानिक लोकांनी मार्गीयांचा बंदोबस्त करण्यासाठी सभाच घेतली. 'धर्म' नामे आनंदमार्गादेर मानुष खुने चक्रात, व्यर्थ कोरून' (धर्माच्या नावावर आनंदमार्गाने चालवलेली अमानुष खूनबाजी रोखा) किंवा 'आनंदमार्ग निपात जाक' (आनंदमार्ग नष्ट करा) यासारख्या घोषणा या भागातल्या भितीवर उसठशीतपणे रंगवलेल्या दिसतात.

तीस एप्रिलला झालेलं आनंदमार्गीयांचं हत्याकांड निघंण आणि पद्धतशीरपणे घडवून आणण्यात आलेलं असलं तरी त्यामागं हीच तिरस्काराची भावना आढळते. आनंदमार्गी मुलं पळवतात ही अफवा त्या वेळी कलकत्याच्या कानाकोपऱ्यात पसरलेली होती. अट्टावीस एप्रिलला कसबा भागात लोकांनी याच संशयावरून दोन अवघूतिकांना आणि त्यांच्या सोबतच्या मुलांना अडवलं. जमावानं आघी या दोघींना बेदम मारलं आणि मग पोलीसमंशनात नेऊन सोडलं. पोलीसांनीही त्यांना चांगली वागणूक दिली नाही. चौकशी न करताच कोठडीत डांबलं. वर त्यांना सोडवायला गेलेल्या इतर सात अवघूतिकांनीही अटक करण्यात आली, असा आरोप आनंदमार्गी करतात. आजही या अवघूतिका तुऱंगात आहेत. तीस एप्रिलला, म्हणजे हत्याकांडाच्या दिवशीही शहरातल्या काही भागात अवघूतिकांवर हल्ले झाले. बालीगंज-मधला बिजन सेतू आणि बंडेल रोड रेल्वे क्रॉसिंगजवळ प्रत्यक्ष हत्या झाल्या तिथेही हल्लेखोरांनी 'मुलं पळवतात काय? मग घडा शिकवलाच पाहिजे!' अशा आरोळाचा ठोकल्या होत्या. जोधपूर पार्क, लेकगाडनं तिलजल्यातले रहिवासी आजही अंधार पडल्यावर आपल्या मुलांना बाहेर पाठवत नाहीत. भर दिवसाही एकटं-दुकटं न खेळण्याची ताकीद इथल्या आया मुलांना देत असतात. मी कलकत्यात होतो तेव्हा तर ऐन सुट्टीचे दिवस होते; पण या तिन्ही भागात एक मूल बाहेर खेळताना मला दिसलं नाही !

हत्याकांडाची जबाबदारी

हत्याकांडाची सगळी जबाबदारी आनंदमार्गी माक्संवाद्यांवर टाकत असले तरी त्यात त्यांच्या जुन्या शत्रुत्वाचा भाग आहे माक्संवाद्यांनी लोकांच्या असंतोषाचा जरूर फायदा घेतला. लोकांना अधिक भडकवलंही; पण ऐन निवडणुकीच्या मोक्यावर असलं हत्याकांड ते घडवतील यावर अनेकजण विश्वास ठेवायलाही तयार नाहीत. कितीही झालं तरी या हत्याकांडामुळं आनंदमार्गीयांना लोकांची सहानुभूती मिळाली. कधी नव्हे तो जोरदार प्रचारासाठी मार्गानं या हत्याकांडाचा उपयोग करून घेतला. बाबांनी आपल्या अवघूतिकांच्या निष्ठा त्या निमित्तानं अधिक बळकट केल्या. हत्याकांडाबद्दल बोलताना, गिरजानंद ज्या तऱ्हेनं रोमांचले होते, आपणही असेच कधी तरी हुतात्मा होणार ही जी भावना त्यांच्या डोळ्यांत होती, ती पाहिल्यावर मला बाबांच्या बिलंदरापणाचं पुन्हा एकदा कौतुक वाटलं. या हल्ल्यालाही बाबांनी गोंडस तत्त्वज्ञान दिलं आहे. 'अशा तऱ्हेचे हल्ले मार्गीच्या यशाचं लक्षण आहे' असं ते म्हणतात. त्यासाठी ते अगदी येशू, महम्मद, बुद्ध विवेकानंदंपासून सुभाषबाबूपर्यंत सर्वांचे दाखले देतात. उद्या बाबांच्या हातून येणारं मरण म्हणजेच मोक्षप्राप्ती असं या गरीब विद्याच्या अवघूतिकां वाटलं तर नवल नाही !

लोकांच्या रागाचा वापर मात्र माक्संवाद्यांनी सफाईदरपणे करून घेतला. तिलजल्याला मार्गीच्या इमारतीच्या वांधकामाचं काम करणाऱ्या मजुरांनाही त्यांनी मजुरीच्या प्रश्नावरून भडकवलं. या संघर्षाचा फैलाव आजूबाजूच्या मजूरवस्त्यांत व्हायला मग वेळ लागला नाही. माक्संवादी आमदार सचिन सेन मार्गीविरुद्धच्या या लढाईत सतत पुढं होते. तिलजल्याला रहाणाऱ्या अवघूतिकांच्या म्हणण्याप्रमाणे माक्संवाद्यांनी एकदा त्यांच्या इमारतीवर सशस्त्र हल्लाही केला.

ये रे ये रे पावसा !

ये रे ये रे पावसा !
 नुहा देतो पैसा
 पैसा नाही खोटा
 त्याचा मान मोठा
 पैसा पैसा साठव
 मिंटीकडे पाठव
 तुझ्या कामी येईल
 धरण बांधून होईल
 साठेल तुझं पाणी
 पीक हसेल रानी !



शिवजी

तुमच्या अडचणीत
 डोक्यावर छत्र देणारी-
 "मिंटी" म्हणजेच "महाबँक"
 बँक ऑफ महाराष्ट्र



(भारत सरकारचा उपक्रम)
 मुख्य कार्यालय: "लोकमंगल" शिवाजीनगर
 पुणे-४११ ००५

Page 6 Bay 29/82

या पद्धतशीर हत्यांमाणे आणखी एक तर्क लढवला जातो. आनंद-मार्गीतल्या अंतर्गत भाडणातूनच हे कशावरून घडलं नसेल ? बाबानी आपल्या विरुद्धचा असतोष शमवायला जुनं तंत्र कशावरून वापरलं नसेल ? मला भेटलेल्या एकाही माजी अवधूतानं ही शक्यता नाकारली नाही. गेल्या वर्षी कलकत्यात मार्गीयाची आंतरराष्ट्रीय परिषद झाली. या परिषदेत काही अवधूतांनी बाबाना प्रश्न विचारले त्यावर मोठं वादंग झालं आणि आनंदमार्गीतले दोन तट स्पष्ट झाले. याचा सूड बाबानी या हत्याच्या निमित्तानं घेतला अस मानणारा एक मोठा वर्ग कलकत्यात आहे. त्यासाठी ही मडळी पुरावाही देतात. ज्या दिवशी हत्या झाल्या त्या दिवशी एक शिबिर तिलजल्याला होणार होतं. हत्या झालेल्या अवधूतिका या शिबिरासाठी जात होत्या आधी हे शिबिर होणार होतं बरदानला. ऐनवेळी शिबिराची जागा बदलण्यात आली बाबांच्या निर्णयावरून. हे बाबा आणि त्याचे थोडे अवधूत सोडले तर इतर कुणालाही माहीत असण्याची शक्यता नव्हती मग बालीगंज आणि बडेल रोडच्या जमावापर्यंत ही बातमी पोचली कशी ? हल्ला दोन्ही ठिकाणी जवळजवळ एकाच वेळी झाला. मग जमावानं हल्ल्याची योजना आखली कधी ? सश्याला जागा देणाऱ्या या शंका आहेत.

माक्सवाद्याना बदनाम करण्यासाठी इंदिरा गांधीनीच 'रां' मार्फत हे कांड घडवलं हा आणखी एक तर्क. माक्सवाद्यांवर आरोप करताना आनंदमार्गी आणि इंदिरावाले ज्या तऱ्हेने हातात हात घालून बोलताहेत त्यावरून कलकत्यातल्या काही पत्रकारांनी हा अंदाज बाधला आहे पुन्हा आनंदमार्गीयांनी आपली नेहमीची मर्यादा ओलांडून या वेळी 'या हल्ल्याशी इंदिरा काँग्रेसचा काही संबंध नाही' असं जाहीर विधान केलं. आनंदमूर्तीप्रमाणेच इंदिराबाईही काहीही घडवू शकतात हे जर आजवरच्या इतिहासावरून लक्षात घेतलं तर या प्रकरणात केवढ पाणी मुरतंय हे सहज कळेल.

हत्याकांड घडून आता दोन महिने उलटत आले तरी पोलिसांना खरे गुन्हेगार सापडलेले नाहीत. बालीगंज भागातल्या काही गुडाना त्यांनी अटक केल्यात इतकंच. जसे दिवस उलटताहेत तसा या प्रकारणाचा रंगही उडून जाऊ लागलाय.

बंगलीबाबूच्या मनात आनंदमार्गीबद्दल ठसलेल्या धूनेचा रंग मात्र पूर्वीइतकाच पक्का आहे !

एक आनंदमार्गी

तिलजल्याच्या मार्गाचं नवं हेडक्वार्टर आणि त्याभोवतीच्या सुरसकथा बऱ्याच ऐकल्या होत्या. प्रत्यक्ष जाऊन बघावं अशी उत्सुकता होतीच. एकट्या-दुकट्यान जाऊन तिथे प्रवेश मिळण्याची सुतराम शक्यता नाही हे मी लेकगार्डनसमधल्या अनुभवानं ताडलं होतं. म्हणून गिरजानंदाना म्हटलं, 'तुमचं तिलजल्याच नवं हेडक्वार्टर बघायची इच्छा आहे. फार सुंदर बांधलंय असं म्हणतात. तुम्ही मला तिथे घेऊन जाल का ?'

या वेळी मात्र गिरजानंदानी फारसे आढेवेडे घेतले नाहीत. गाडीची व्यवस्था करतो असंही म्हणाले.

पण अहवालवाचनासाठी म्हणून ते जे गेले ते तासभर उलटला तरी परतायची चिन्हं दिसेनात. खोलीत मी एकटाच. दारं-खिडक्याही बंद !

बाहेर अवधूतांची साधना चालली असावी. 'बाबा नाम केवलमू'चा निरनिराळ्या पट्ट्यातला घोष कानावर येत होता. माझ्या खोलीत भितीवर कुकवाने एक डोळा चितारलेला. अशा एकटेपणाच्या वेळी साध्यासाध्या गोष्टी भीतिदायक वाटतात. माझ्याबाबतीत तो मंत्रघोष आणि तो डोळा ही कामगिरी बजावत होता.

बऱ्याच वेळानं घोष थाबला. ही शांतता तर मला अधिकच भयाणपणा दाखवू लागली. थोडे इकडे तिकडे पाय मोकळे करावेत म्हणून उठलो. बाहेर मघाशी साधना करणारे अवधूत अस्ताव्यस्तपणे घोरत पडले होते.

इतक्यात दोन अवधूत आले. माझाच शोध करत होते. गिरजानंदानी त्यांना पाठवले होतं त्यानी बाहेर टॅक्सी थांबवूनच ठेवली होती.

टॅक्सीत माझ्याबरोबर त्याच्यापैकी एकच बसला. दुसऱ्याने त्याच्या कानात काही तरी सांगितलं. बहुधा आणखी काही सूचना. टॅक्सीने काही अंतर कापलं तरी अवधूत गप्प. बराच लहान असावा. कदाचित नवाही. शेवट मीच विचारलं, 'तुमचं नाव ?'

'राघवेन्द्र ब्रह्मचारी'

'तुम्ही कुठून आलात ? बंगालचेच का ?' मी.

'नाही मी मूळचा बिहारचा...' असं म्हणून तो थोडा चपापल्यासारखा झाला. मग म्हणाला, 'छे, आम्हाला असं बोलायला परवानगी नाही. आनंदमार्गीचा विश्वबंधुत्वावर विश्वास आहे. देश, प्रात, धर्म, जात आम्ही मानत नाही.'

मग बराच वेळ त्याची ही पोपटपंची चालू होती.त्याला थांबवून विचारलं, 'तुम्ही मार्गी कधी झालात ?'

'चौसष्टमध्ये.' म्हणजे दिसतो तेवढा तो नवखा नव्हता.

चौसष्ट-पासष्टच्या सुमाराला आनंदमार्गीत बरीच भरती झाली असावी. गिरजानंदही त्याच सुमाराला मार्गी झाल्याचं म्हणाले होते.

'एकदम मार्गी कसे झालात ?' मी.

'हे पहा, आम्हाला आमच्या वैयक्तिक जीवनाबद्दल बोलता येत नाही. अवधूताला वैयक्तिक जीवन नसतंच. त्याचं सगळं आयुष्य ध्येयासाठी.' त्याचा निर्वाणाचा सूर. गिरजानंदानीही मला हेच ऐकवलं होतं. हा पोपट बराच पढवलेला असावा.

'ते खरं, पण घडलेल टाळता कस येईल ? मार्गचं आयुष्य ही वस्तुस्थितीच आहे ना ?' मी पिच्छा सोडला नाही.

हे त्याला पटलं असावं. त्यानं फारसा नखरा केला नाही. 'मी मूळचा बिहारचा. गया जिल्ह्यातला. एक दिवस आमच्या गावात काही अवधूत आले. माझी भाची खूप आजारी होती. काही उपाय सांगतील म्हणून मी मित्राबरोबर त्यांच्याकडे गेलो. त्यांनी पुन्हा दुसऱ्या दिवशी यायला सांगितलं. आम्ही गेलो. कुठं तरी दूर जंगलात ते आम्हाला घेऊन गेले. बराच वेळ आम्ही चालत होतो. जंगलात एका झोपडीत एक बाबा बसले होते. त्याच्या ध्यानधारणेत आम्ही सामील झालो. मग हा रोजचाच कार्यक्रम झाला. बाबानी आम्हाला साधना शिकवली. या सगळ्याने आम्ही एवढे प्रभावित झालो की एक दिवस घर सोडून बाहेर पडलो. खरं तर आजारी भाचीला तसंच टाकून जावत नव्हतं. पण अखेर दैवात असेल तेच होत म्हणतात.'

'भाची बरी झाली ?' मी तेवढ्यातल्या तेवढ्यात खोचायची संधी साधली.

त्याने प्रश्न टाळला.

‘घरच्याची आठवण नाही येत? पुन्हा परत जावंसं नाही वाटत?’

‘छे, आता तसं मनात आणणंही पाप आहे. तो रस्ताच आम्हाला बंद झाला आहे. घरी पत्र लिहायलाही बाबांची परवानगी नसते.’ तो थोडासा कोडल्यासारखा झाला होता. त्याचं घरदार तसं सुस्थितीत असतं. मोठे भाऊ शेती करतात, त्यावर घर चालतं असं म्हणाला. आपला कोडलेपणा झटकण्यासाठी मग त्यानं नामी उपाय शोधून काढला. म्हणाला, ‘आमचं जीवन शेवट समाजासाठीच आहे. मार्गाचं राज्य जगावर येईल तेव्हाच आम्हाला शांती मिळेल. घरदार या तशा छोट्या गोष्टी आहेत.’

बहुसंख्य अवधूतांना बाबांनी ही अफूची गोळी दिली होती. घरादाराचा विचार करण्याचं ‘पाप करायला’ म्हणूनच कुणी घजावत नाही.

तिलजला तसं शहरापासून दूर आहे. खाडीच्या भोवतालच्या भरावासारखा हा भाग दिसतो. रस्ता उंचावर, वस्त्या थोड्या खोलगट भागात.

लांबूनच एका प्रचंड पोलादी दरवाजापाशी काही अवधूतिका दिसल्या. टॅक्सीतून उतरत होत्या. हे महिलांचं निवासस्थान. चौकोनी चार मजली इमारत. बाजूला मंदिरासारखं बांधकाम. हे ध्यानमंदिर. ‘कौशिकीनृत्य’ वर्गचे प्रकार इथेच होतात.

थोडासा वळसा घालून आमची टॅक्सी मुख्य रस्ता सोडून खाली उतरली. मातीचा कच्चा रस्ता आणि एक अजस्र भिंत. पुन्हा पोलादी दरवाजा.

हे आनंदमार्गीयांचं हेडक्वार्टर. ही सहा मजली इमारत म्हणजे षष्ठावणारा हिंदी सिनेमाच आहे. बांधकाम अजून पूर्ण झालेलं नसलं, तरी आहे त्यावरून या भगव्या संस्थानच्या वैभवाची सहज कल्पना येते. दरवाजातून टॅक्सी आत शिरली तर समोरच एका कापडी फलकावर ‘बाबा नाम केवलम्’ लिहिलेलं.

राघवेंद्र ब्रह्मचारी मला चौथ्या मजल्यावरच्या खोलीत घेऊन गेले. हे पूर्णानंद अवधूत. तिलजल्याची व्यवस्था त्यांच्याकडे असावी. स्थानीच मला सगळी इमारत दाखवली.

तळाला प्रशस्त ध्यानमंदिर आणि त्याला जोडून अवधूतांचं निवासस्थान. प्रत्येक खोलीला अॅटॅचड सॅन्डास-बाथरूम. एकूण सगळं हवेशीर.

या इमारतीच्या मार्गं बाबाचं निवासस्थान. इथं ‘मधुकोरक’ अशी बंगालीत पाटी. सगळीकडे मध आहेच!

या ‘मधुकोरक’ची रचना अशी की, एखाद्या तद्दून भलाऊ हिंदी सिनेमातला स्मगलरचा बंगला वाटावा. बांधणी अर्धवर्तुळाकार, मुलता जिना आणि त्यावर ओळीनं लटकणाऱ्या कुंड्या.

आनंदमार्गीयांला भिळणाऱ्या पॅशाबद्दल मी गिरजानंदांना विचारलं तेव्हा ते म्हणाले होते, ‘जगातल्या बहुसंख्य देशात आमची केंद्रं आहेत. अनेक ठिकाणी छापखाने चालवले जातात. प्रकाशन-व्यवसायही आहे. शाळा, शेतजमीन यांमधूनही पैसा उभा राहतो. जवळ-जवळ पंचवीस ठिकाणी मार्गाची मोठी शेती आहे. इटली, अमेरिकेत सौंदर्यप्रसाधनं, ब्रिस्कट यांचे कारखानेही आनंदमार्गी चालवतात. प्रिंसाय गृहस्थाश्रमी झालेले मार्गी आपल्या उत्पन्नाचा एक हिस्सा देतातच.’

तिलजल्याचं धान्याचं निवासस्थान आणि इतर बांधकामं बघून मी हिशोब लावत होतो. ही अलिशान रहाणी, देशोदेशीचे प्रवास आणि संघटनेची इतर कामं यांना एवढा पैसा पुरेल? गणित जमेना. विकृतीच्या पायावर उभं राहिलेलं हे वैभव इतकं सरळसोपं असेल यावर विश्वास ठेवणं कठीण होतं!

तिलजल्याहून मला बालीगंज भागात जायचं होतं. राघवेंद्र ब्रह्मचारीनी तिथपर्यंत माझी सोबत केली. हत्याकांड झालं ती जागा इथून जवळच होती. बरीच संघ्याकांड झाली होती. भगव्या कफनी-सत्या त्या अवधूताला माझ्यासोबत बघून होणाऱ्या लोकांच्या विचित्र नजरा मला जाणवू लागल्या होत्या. उगाच विकतचं दुखणं कशाला या विचारानं मी राघवेंद्रला म्हटलं, ‘मी आता जाईन. हा रस्ता माझ्या परिचयाचा आहे. तुम्ही गेलात तरी चालेल.’

सुरुवातीला तो तयार नव्हता. मी तुम्हाला घरापर्यंत पोचवतो असं म्हणाला. शेवटी मीच फार आग्रह धरला तेव्हा जायला कबूल झाला. त्याचा निरोप घेऊन मी पुढं झालो. वळताना मार्ग पाहिलं तर राघवेंद्र अजून माझ्या पाठीच होता. बरंच अंतर ठेवून चालत होता. मी बघतोयसं वाटलं तेव्हा तो पटकन एक गाडीपाठी गेला.

कदाचित त्याला तसा आदेश असावा!

मला आता माझी चिंता नव्हती. आपण बालीगंजमध्ये आहोत म्हणजे आनंदमार्गीयांपासून पुरेसे सुरक्षित आहोत यावर माझा पुरेपूर विश्वास होता.

चिंता आणि भीती होती ती वेगळीच.

एवढ्या संघ्याकाळी या भागात एकटघानंच माझा पाठलाग करणारा राघवेंद्र ब्रह्मचारी सुरक्षित परत जाऊ शकेल ना या शंकेनं मला घेरलं होतं..... (क्रमशः)

“काळाप्रमाणे शांतिनिकेतनने बदलले पाहिजे असं म्हणणारे आणि अजूनही रवींद्रनाथांच्या वेळच्या दिवसांची आठवण काढून तीच थोरवी गोंजारणारे, यांच्यातल्या संघर्षाने शांतिनिकेतनचं शांत वातावरण गढूळ झालं आहे.... यात नवल मात्र नाही.

रवींद्रनाथ हा बंगालीबाबूंचा शिवाजी झालाय हे गृहीत धरलं की नक्कीच नाही.

बंगालच्या मानेवर बसलेलं हे रवीद्रांचं भूतही कदाचित यामुळं अस्वस्थ झालं असेल; पण बंगालीबाबूंना हे भूत बसवून घेण्यातच घन्यता वाटते आहे!

लाल राज्यात सात दिवस : वार्तापत्र तिसरे

रवींद्रांच्या भुताची गोष्ट

निखिल वागळे

पुढील अंकी



Years of Upheaval

(Sequel to White House Years)

By Henry Kissinger

‘सत्ता हेच खरे वाजिकरण आहे.’ (Power is the ultimate aphrodisiac) असे एकदा या पुस्तकाचे लेखक व हार्वर्डचे पी. एच्.डी. म्हणाले होते.

आपल्या देशात मात्र Cement is (or was?) the ultimate aphrodisiac असे म्हणावे लागेल! बहुतेक काँग्रेस (I) वाल्यांना हेन्री किंसिजरची ही उक्ती माहित नसेल. तरी काय, त्यांनी ती पुरेपुर अंगीकारली आहेच की! नाही तर बघा आपण विदाऊट वाजिकरणवाले रॉकेल, गॅस, IT वगैरेमुळे अकाली सुरकुत्या लाभलेले! एकदा काही एका समस्येने मी ग्रासलो असता एकाने सल्ला दिला होता, ‘Survival of the fittest,’ ‘कणखर व्हा!’ मी लागलीच उत्तर दिलं, ‘डाविन आउटडेडेड झाला; आता Survival of the wickedest हीच उक्ती योग्य दिसते!’ दिवसेंदिवस अधिकाधिक लोक खुर्चीकडे वळत आहेत. सर्वच जर त्या वाजूला गेले तर कोण कोणावर अधिकार गाजवणार? यासाठी तर खुर्चीवाल्यांनी थोडं थोडं रॉकेल, सिमेंट वगैरे कमजोरांना दिलं पाहिजे!

हेन्री किंसिजर म्हणजे एक प्रचंड ‘फिनॉ-मिनॉन’च आहेत. ड्वाईट आयसेनहॉवर, जॉन केनेडी, लिंडन जॉन्सन या सर्वांच्या काळात ते ‘सिक्युरिटी कन्सल्टंट’ होते. इ. स. १९५७ मध्ये त्यांनी Nuclear weapons and foreign policy हे पुस्तक लिहिले. तेव्हापासून ते अमेरिकेच्या ‘स्ट्रॅटॅजिक पॉलिसी’चे एक शिल्पकार झाले. जॉन फॉस्टर डब्लेसचे नाव म्हणजे मूर्तिमंत hawk. रीगन-पेक्षाही. ते तर म्हणायचे की, रशियाविरुद्ध प्रचंड प्रमाणात आण्विक शस्त्रांचा मारा करण्यासाठी एक भली मोठी योजनाच हवी.

याला किंसिजर यांनी तेवढ्याच प्रचंड प्रमाणात विरोध केला. रशियाशी नेहमीच लवचिक धोरण ठेवावे व टॅक्टिकल आण्विक आयुधे व पारंपारिक आयुधे यांचा युद्धात वापर करावा असे हे अमेरिकन चाणक्य म्हणत असत. (यासाठीच त्यांना शांततेचं नोबेल पारितोषिक मिळाले की काय?) कौटिल्याने ‘अर्थशास्त्र’ लिहिले. प्रसिद्ध इटालियन मॅक्यव्हॅलीने ‘द प्रिन्स’ लिहिले. (हे पुस्तक म्हणजे सत्ता कशी मिळवावी याची मार्गदर्शिकाच आहे.) कौटिल्यवरून ‘कुटिल कारस्थान’ असे शब्द रूढ झाले. मॅक्यव्हॅलियन याचा अर्थ चाणक्यनीतीचा, फसवेगिरी योग्य मानणारा. हे सर्व इथे लिहिण्याचे कारण की, आणखीन काही वर्षांनी हेन्री किंसिजर यांचे White House Years व Years In Upheaval हे दोन ग्रंथ कौटिल्याचे अर्थशास्त्र व मॅक्यव्हॅलीचे प्रिन्स यांसारखे प्रमाण मानले जातील, असे काही लोकांनी भाकित केले आहे. कौटिल्यवरून कुटिल कारस्थान व मॅक्यव्हॅलीवरून ‘मॅक्यव्हॅलियन टॅक्टिज्’ असे शब्द रूढ झाले आहेत. किंसिजरांच्या बाबतीत असा कोणता वाक्प्रचार रूढ होईल याचा मी विचार करायला लागलो तेव्हा Kiss हा एकच शब्द माझ्या डोळ्यांपुढे येऊ लागला! (मी किंसिजरच्या किस या शब्दावरून वाक्प्रचार धुंडाळायला निघालो तोच माझ्या असिस्टंटला एकदम बटाट्याचा कीस आठवला व तिने किंसिजरने राजकारणाचाच कीस काढला असा वाक्प्रचार सुचवला. म्हणून तोही इथे देत आहे.) मग विचार आला Kissinger नी जर का कामसूत्रावर पुस्तक लिहिले असते तर ‘Kissingerian tactics’ हा वाक्प्रचार कसला उठून दिसला असता! परंतु Kiss ही आद्याक्षरे असलेला हा माणूस ‘न्युक्लिअर’ टॅक्टिक्ज्मध्ये शिरला! ही केवढी शोकांतिका! प्रिय वाचक, या शोकांतिकेमुळे आपली दुनिया एका अत्यंत मृदु, कल्पक व सुसंगत वाक्प्रचाराला मुकली आहे! Make war, not love (सॉरी, मेक लव्ह नॉट वॉर) हे फलक दाखवायचे झाले तर ते Kissinger यांना! माझ्या हातात आता मुल्कराज आनंद यांचं कामसूत्र वाचकांना देताना, ‘तुम्हाला Kissingerian tactics हवे आहे का?’ एवढंच विचारायचं उरलंय!

कौटिल्याची तुलना मॅक्यव्हॅलीशिवाय अॅरिस्टॉटल किंवा प्लेटोशीही केली जाते. तर

मग हा हार्वर्डचा हेन्री सरळ अशा मोठ्या कंपन्यात जाऊन बसणार आहे याची कृपया चोखंदळ वाचकांनी नोंद घ्यावी. एक हजार वर्षांनंतर ‘माणूस’ या साप्ताहिकात पोंडा यांनी लिहिलेला हा उल्लेख लोक वाचतील; पण त्या वेळेला कुठ असतील ‘फिननिवस’ आणि कुठे ‘राजहंस?’

१९५७ मध्ये किंसिजर यांनी ‘Nuclear weapons and foreign policy’ लिहिल्यानंतर १९६० मध्ये ‘The Necessity for Choice’ हे पुस्तक लिहिले. त्यात त्यांनी पारंपारिक शस्त्रे वापरून युद्ध लढवण्याचा पुरस्कार केला व रशिया आणि अमेरिका यांच्यात क्षेपणास्त्र कशी असंतुलित परिस्थितीत होईल ते सांगितले. या दोन्ही पुस्तकांचा असर प्रेसिडेंट केनेडीवर बराच झाला. १९६९ ते १९७५ या काळात ते नॅशनल सिक्युरिटी काउन्सिलचे प्रमुख होते आणि १९७३ ते १९७७ या काळात सेक्रेटरी ऑफ स्टेट होते.

किंसिजर यांचे वजन निक्सन यांच्या बहिवाटीत फारच जाणवू लागले. निक्सनना तर त्यांनी एकदा भर पहाटे उठायला लावलं होतं. निक्सन यांचा त्यांनी अनेक वेळा अपरोक्ष रीतीने पाणउतारा केला आहे. इंग्रजीमध्ये काही अॅक्रॉनिम्स (acronyms) फार सुरेख असतात. SALT बघा. Strategic Arms Limitations Talks. याची सुचवात किंसिजरने १९६९ मध्ये दिलेल्या फोडणीमुळे झाली आणि या कौटिल्यानं कोणतं एक कुटिल कारस्थान केलं, माहीत आहे? १९७१ च्या भारत-पाक युद्धानंतर त्यांनी अमेरिकेला नेहमीच पाकिस्तानला झुकतं माप द्यायला लावलं. त्यांनी चीनशीपण रॅप्रॉश्मा (rapprochement) घडवून आणला.

असे अनेक प्रकारचे इतिहास किंसिजर यांनी घडवले आहेत. तेव्हा सहाजिकच त्यांच्या या दोन्ही पुस्तकांना अतिशय महत्त्व आले आहे.

व्हिएटनामच्या युद्धात हळूहळू अमेरिकन सैनिक कुणी काढून घेतले? त्याच्याबद्दली तेथील दक्षिण व्हिएटनामचे जवान तिकडे कुणी लावून दिले? तर याच स्टेट्समननी ते केले. व्हिएटनामचं युद्ध संपवण्यासाठी त्यांनी पॅरीसमध्ये महिनोन्महिने वाटाघाटी केल्या. २३ जानेवारी १९७३ रोजी त्यांनी व्हिएटनाम युद्ध बंद करावे अशा करारावर अमेरिकेतर्फे सही केली. उत्तर व्हिएटनामचे ली

डक थॉ यांच्यासमवेत त्यांना शांततेसाठी दिलेलं नोबेल पारितोषिक देण्यात आलं.

१९७३ मध्ये जे इस्राइल-अरब युद्ध झालं त्यातसुद्धा त्यांनी समझौता घडवून आणला. अमेरिकेचे ईजिप्तबरोबर असलेले संबंध १९६७ पासून तुटले गेले होते. तेही रयांनी सिमेंट केले. (हे, सालं, वाईट झालं. सिमेंट आलं की, अंतुलेच आठवतात!) १९७४ मध्ये निक्सन यांच्या राजिनाम्यानंतरसुद्धा किसिजर त्यांच्या खूर्चितच होते. फोडेंच्या बहिवाटीतसुद्धा ते परराष्ट्रीय धोरण आखत.

मी किसिजर यांच्या 'White House Years' या पुस्तकाचा परिचय 'माणूस' च्या ३१ जानेवारी १९८१ च्या अंकात दिला होता. त्यात असेही लिहिले होते की, किसिजर यांच्या अनेक धोरणांमुळे युद्धे पेटली होती आणि या लेखात त्यांनी अनेक प्रकारचे रेप्रॉझमा व देतां (detente) घडवून आणले हे अर्थात परस्परविरोधी वाटेल; पण राजकारणच मुळात असे आहे की, ते एखाद्या प्रदेशात शांतता घडवून आणते तर कधीकधी दुसरीकडे वणवा पेटवते. मला फक्त असे म्हणायचे आहे की, शांततेचा विचार करताना किसिजर नेहमीच अमेरिकेचं हित आधी बघतात. मग इतर देशांचं काहीही झालं तरी त्यांना ते खपतं. अमेरिकेने पाकिस्तानला अनेक शस्त्रे पुरवल्यामुळे भारत आणि पाक यांच्यामधील संघर्ष तर वाढतच आहे; पण या दोन देशांत अनेक वेळा युद्धे पण झाली आहेत. आता पाकिस्तानला शस्त्रं पुरवणं हा किसिजरच्याच धोरणाचा एक भाग होता या धोरणाची परिणती पाकला F-16 देण्यात होणारच आहे. किसिजर यांना शांततेची चाड ही अशी आहे.

या १९८० पानांच्या जगडव्याळ ठोकळ्यात इंदिराबाईंचा एकच वेळा उल्लेख केलेला आढळतो आणि तोही भुट्टो यांच्याबरोबरीचा तुलनात्मक उल्लेख आहे. Bhutto's hated adversary-Indira वगैरे. भुट्टो-विषयी किसिजर यांचे मत फार चांगले होते.

या पुस्तकात निक्सन यांच्या शेवटच्या दिवसाचे वर्णन फारच वाचनीय आहे. अर्थात हे शेवटचे दिवस म्हणजे वॉटरगेट प्रकरणाचे शेवटचे दिवस.

ज्यांना संपूर्ण पुस्तक वाचणे शक्य नाही त्यांनी हे पुस्तक निदान चाळवे तरी.

—जे. एन्. पोंडा

गोवा वृत्त : पृष्ठ ३ वरून

मते फोडली. त्या वेळी ख्रिस्ती धर्मगुरूंनी धरोधरी फिरून ख्रिस्ती कुटुंबातील मतदार-नोंदणीसाठी अर्ज भरून गोळा केले एवढेच नव्हे, तर आंतरराष्ट्रीय चर्चेकडून मिळणाऱ्या दूधपावडर, गहू वगैरेचे वाटप गरिबांमध्ये करताना मतदानाचे वचन घेऊनच दिले, असाही आरोप त्या वेळी झाला होता.

आज युनायटेड गोवन्स पक्ष राष्ट्रीय प्रवाहात विलीन झाला आहे. काँग्रेससारख्या सर्वधर्मीय पक्षात गेल्यावर जातीय व धार्मिक कलह दूर होईल अशी आशा निर्माण झाली होती; पण परत एकदा हा पंचप्रसंग उभा ठाकला आहे. 'जेजुइट'चे काही प्रतिनिधी कामगार संघटनेत गुंतले आहेत. गोव्यातील बहुतेक कामगार संघटना आज त्यांच्या हाताखाली आहेत. याच बळाचा वापर करून ही मंडळी गोव्यात एक नवा राजकीय पक्ष स्थापू इच्छित आहेत. या नव्या पक्षाचा उदय होईलच; पण त्याद्वारे ते या ख्रिस्ती समाजाचे हितसंबंध जपू पहातील अन् राष्ट्रविरोधी मागण्या करतील, असाही एक गंभीर आरोप येथे सूचित करण्यात आला आहे.

हे जर सर्व खरे असेल आणि राष्ट्रीय हिताला मारक असेल तर मात्र त्याची गंभीर दखल घ्यायलाच हवी. अलीकडच्या दिवसांत जाहीर सभातून आणि वृत्तपत्रांतून येणाऱ्या वक्तव्यांमार्फत काही लोक पुन्हा जातीयवादाचा खतपाणी देऊ लागले आहेत, याचा विषाद वाटतो. काही काँग्रेस (आय) च्या लोकांनी आपल्या तत्कालिक फायद्यासाठी आपल्या स्वपक्षीयांवरच जातीयवादाचे आरोप केले होते आणि अजूनही करीत आहेत. सर्वधर्मियांना समभाव असलेल्या राष्ट्रीय पातळीवरच्या पक्षात राहून सामाजिक एकता साधायची सोडून जातीयवादाचे विष कालवायचा हा प्रयत्न हाणून पाडला गेला पाहिजे. धर्माप्रमाणे गट निर्माण करणे व दुष्ट राजकीय हेतूने जातीयवादी आरोप करून अमुकच माणसाविरुद्ध जातीयवादी वातावरण तयार करणे, हे फार नीच कृत्य आहे. याने धार्मिक कलह निर्माण होऊन निरपराध जनता बळी पडेल. काही लोकांना ख्रिस्तीविरोधी ठरवून त्यांना पुढच्या निवडणुकीत पाडायचा

कट आखायचा म्हणजेच जातीयवाद्याला खत-पाणी केल्यासारखे आहे. अशा लोकां-विरुद्ध पक्षश्रेष्ठीनी कडक कारवाई करावयास हवी.

देशात बांब्याचा नळकांड्या पसरवून ठेवणे, तसा जातीयवाद पसरविण्यात काही राष्ट्रविरोधी लोक यशस्वी झाले आहेत. काही ठिकाणी तर या नळकांड्यातून धूरही निघू लागला आहे. स्फोट होण्याचेच बाकी आहे. मुसलमान, शीख, मणिपूरचे हिंदूसुद्धा म्हणे, वेगळ्या राष्ट्राची मागणी करणार आहेत. अन् देशातील बौद्धधर्मीयसुद्धा म्हणे एखाद-दिवशी ही मागणी केल्यावाचून रहाणार नाहीत, असं विचारवंतांचं मत आहे, अशी स्फोटक स्थिती बनली आहे. आपलेच लोक परके वाटू लागले, आपल्याच लोकांबद्दल तिरस्कार, भीती वाटू लागली तर हा देश एखादे दिवशी रसातळाला जाईल अन् बांब-स्फोट होऊन या देशाची शकले-शकले होऊन साऱ्यांचा चकनाचूर होऊन जाईल!

गोव्याबद्दलच सांगायचे झाल्यास धार्मिक कलह उपस्थित करून तेढ उत्पन्न करणाऱ्यांच्या एव्हानाच नाड्या आवळल्या गेल्या पाहिजेत. वेगळ्या राष्ट्रासाठीची मागणी अजून पुढे झालेली नाही. पुढे येण्याआधीच तिची मुळे छाटून टाकायला हवीत. वेगळे राष्ट्र त्यांना का हवे आहे? त्यांना समान वागणूक कुणाकडून मिळत नाही? त्यांना या देशाबद्दल आपलेपणा का वाटत नाही? याचा विचारवंतांनी कसून शोध घ्यायला हवा आणि जर ही मागणी पुढे आलीच नसेल व जातीयवादाचा तोसुद्धा एक कट असेल तर अशा प्रवृत्तीनाही योग्य शासन हे व्हायलाच हवे! कारण, जर ही सर्वसंहारक आग भडकली तर ती विस्मवणे कठीण जाईल!

—राजू नायक
मडगाव, गोवा



बैलगाडीतून विज्ञानेश्वरी

जुलै १२-१३ वर्षापूर्वीची गोष्ट. त्या वेळी 'माणूस' मधून 'विज्ञानेश्वरी' हे सदर मी नियमितपणे चालवत होतो. खोराना प्रकरणावर भारतातल्या अनेक शास्त्रज्ञांच्या मुलाखती घेऊन एक खास अंकही काढला होता. बत्तीस शिराळघाची फेरी मारली. कर्नाटकातील दगडांचे संशोधन करणाऱ्या प्रो. राव यांना भेटावयास भर पावसात रात्री बारा वाजता विमानतळावर गेलो. भारतात बनलेल्या पहिल्या संगणकाचे (Computer)

तील एका तोलामोलाच्या संशोधनसंस्थेत सहाय्यक संचालक म्हणून मी काम करतो. गाडी, बंगला, टेलिफोन या अनुषंगाने आलेल्या गोष्टी आल्याच. मध्यमवर्गीय मराठी माणसाच्या दृष्टीने त्याचा नोकरीत लोणचे किंवा मोरांबा लागवा असा हा प्रसंग !

पण अगदी ठरवले तरीसुद्धा आपण संपूर्ण बघिर किंवा बोथट होऊ शकत नाही. अचानक काही घडते. मरगळ थोडी दूर होते.

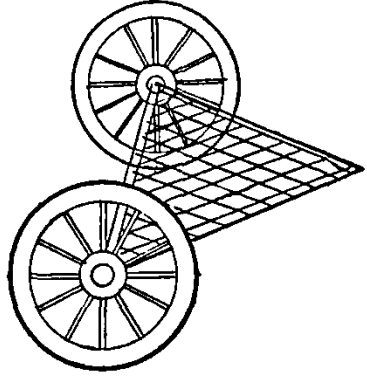

माणसाला चाकांची व गाडीची कल्पना कशी सुचली असेल ?

चे उद्घाटन पहावयास अणुसंशोधन केंद्रात जाऊन त्या संगणकाला नको ते प्रश्न विचारले. एक ना अनेक.

'विज्ञानेश्वरी' सदर जसे सुरू झाले तसे वर्षा-दोन वर्षांत बंदही पडले. बंद पडण्याचे कारण अगदी साधे होते. विदा करंदीकरांनी एके ठिकाणी म्हटलंय. 'आयुष्यात काही थोडे-फार करू पाहणारे तरुण यथावकाश ऑफिसातल्या खुर्चीबरोबर सती जातात.' असे सती जाऊन आणि महाराष्ट्र सोडूनही मला भाता आठ-दहा वर्षे माली. सध्या दिल्ली-

मनावरचा आणि बोटान्वरचा गंज थोडासा उतरतो. आपण अस्वस्थ होतो. गेल्या आठ-बड्यातील गोष्ट. माझ्या तरुण सहाय्यक संशोधकांना घेऊन मी दिल्लीच्या भारत सरकारच्या 'विज्ञान आणि तंत्रज्ञान विभागात' (Department of Science and Technology) मध्ये गेलो होतो. मागे भारतात आल्यावरर वेंतागून प्रोफेसर वूडवर्ट एकदा म्हणाले होते, 'भारतात आज एकच ताज-महाल उभा नाही. भारतातले संशोधन आणि संशोधक यांना पुरून ठेवण्यासाठी अनेक

अलिशान राष्ट्रीय प्रयोगशाळा आणि संस्था उभ्या आहेत.' त्या अनेक संस्थांच्यापैकी हा एक विभाग. कुतुब हॉटेलच्या मागे त्या हॉटेलहूनही सुंदर अशी एक भव्य इमारत उभी आहे. भारतातल्या संशोधनाचे संचालन फार मोठ्या प्रमाणावर येथून होते. एका तोलामोलाच्या अधिकाऱ्याशी काही अरबट-चरबट गप्पा मारत आम्ही वेळ काढत होतो. सहजपणे माझे लक्ष एका कोपऱ्यात जाते. एका अहवालाची थप्पी तेथे रचून ठेवलेली होती. बैलगाडी अद्ययावत बनवण्याबाबत (Modernization of bullock-Cart transportation system) केलेल्या संशोधनाचा तो अहवाल होता. मी आघाशी माणसासारखी त्यातली एक प्रत उचलतो. समोरचा अधिकारी माझ्याकडे चमत्कारिक नजरेने पाहतो. ज्या अहवालाच्या बहुतेक सर्व प्रती लवकरच रहीत जाणार आहेत त्याला एक तरी वाचक मिळाला याचे त्याला तसे बरे वाटते. माझ्याबरोबरचे तरुण शास्त्रज्ञ मात्र खळाळून हसतात. ते खूप हुशार आहेत. त्यांना मनापासून या देशात काही भव्य-दिव्य संशोधन करायचंय; पण बैलगाडी हा संशोधनाचा विषय होतो, ही कल्पनाच त्यांना हास्यास्पद वाटते !

एखादा गुप्त खजिना हातात मिळाला असा मला मात्र आनंद होतो. हे सारे संशोधन 'इंडियन इन्स्टिट्यूट ऑफ मॅनेजमेंट' या बंगलोरच्या तोलामोलाच्या संस्थेने केलंय. त्या संस्थेचे प्रमुख डॉ. रामस्वामी या संशोधनाचे सूत्रधार होते. संशोधनाला आर्थिक सहाय्य भारत सरकारच्या विज्ञान आणि तंत्रज्ञान विभागाने दिले. हे सारे संशोधन १९७८ साली पुरे झाले. त्याच वर्षी सप्टेंबर महिन्यात हा अहवाल प्रसिद्ध झाला. एकूण अहवाल पुस्तकाच्या आकारात चारशे-पाचशे पानांचा होईल एवढा मोठा आहे. पन्नास-साठ उत्कृष्ट आकृत्या, फोटो आणि कोष्टके यात दिलेली आहेत. सर्वात महत्त्वाचे म्हणजे संशोधनात मिळालेले अनेक उपयुक्त निष्कर्ष.

भारतात माश्टीची छोटी गाडी भले जेव्हा येणार असेल तेव्हा येऊ दे रस्त्यावर वाहनांना जागा नाही अशा स्वरूपात फिआट, अँवॅसेडर आणि स्कुटर्स यांची गर्दी होऊ दे. हा देश अखेर आजही सायकल आणि बैलगाडीचाच आहे. बाणखी अनेक दगडे तरी

त्याला असेच रहावे लागेल. अहवालात म्हटलंय, 'या देशात आज जनावरांनी ओढलेल्या जवळजवळ वीडकोटी गाडघा आहेत त्यांपैकी बहुतेक बेलगाडघा आहेत. दरवर्षी या गाडघांच्यात पाच ते दहा टक्क्यांनी वाढ होत आहे. या सर्व बेलगाडघांच्यात तीन हजार कोटी रुपयांच्याहून अधिक भांडवल गुंतलंय. बेलगाडीमुळे पूर्ण वेळ वा अर्धवेळ रोजगार मिळवणाऱ्यांची संख्या जवळजवळ दोन कोटी आहे. जवळजवळ दहा कोटी टन मालाची वाहतूक बेलगाडीने होते. इ. स. दोन हजारमध्ये या गाडघा चालवण्यासाठी आठ कोटी जनावरांची जरूरी असेल !

या सर्व आकडेवारीने प्रश्नाचे महत्त्व आपणाला पटवून देत असतानाच हा अहवाल बेलगाडीच्या विकासाचा आलेख पण आपल्याला सादर करतो. वैदिक काळापासून ज्ञात असलेली बेलगाडी खूप खूप प्राचीन आहे. अनेकांच्या मते चाकाचा शोध लागण्यापूर्वीपासूनच सरकत जाणारी बेलगाडी अस्तित्वात आहे. बेलगाडी व चाकांची कल्पना पाठीवरून सामान वाहणाऱ्या माणसाला कशी आली असेल याचेही सुबोध सचित्र विवेचन आहे.

श्रुती, स्मृती, पुराणोक्त राहण्याचा अट्टाहास धरून अद्ययावत न बनण्याचा आप्रहं धरणाऱ्या सावरकरांनी वर्णन केलेल्या भारताचे प्रतीक म्हणजे आजची बेलगाडी ! अनेक शतकांत बेलगाडीत कोणतेही बदल झाले नाहीत. मात्र भारताच्या वेगवेगळ्या प्रदेशांत बेलगाडीचे आकार, त्यांची क्षमता, त्यांच्या चाकाचे आकार, त्यांची रचना यात फरक आहे. हा फरक का आहे व तो का टिकून आहे याला कोणतेच कारण नाही. कारण यामागचा कोणताच वैज्ञानिक अभ्यास त्यामागे नाही. आहे ती फक्त एक आंधळी परंपरा ! या सर्व पार्श्वभूमीवर खालील छद्देशाने हे संशोधन केले गेले.

१) जनावरांना होणारा त्रास वा त्यांच्यावर गाडीला जुंपले गेल्यावर होणारा पाशवी अत्याचार कमी व्हावा व पर्यायाने त्यांची काम करण्याची क्षमता वाढावी. भूतदया पण साधावी.

२) बेलगाडीचे आयुष्यमान वाढावे.

३) बेलगाडीवर खर्च होणाऱ्या भांडवलात कपात होऊन बेलगाडी स्वस्त व्हावी. त्याचबरोबर बेलगाडीची देखभाल सुलभ बनावी.

४) बेलगाडीमुळे रस्त्यांना होणारा त्रास कमी व्हावा.

५) बेलगाडीचे बजन कमी करावे; पण सामान नेण्याची क्षमता मात्र वाढावी.

या प्रयोगवीरांनी यातील जवळजवळ सर्व गोष्टी यशस्वीपणे पुऱ्या केल्यात. अनेक प्रयोगांतून मिळालेली अनुमाने खूप आकृत्या काढून आपणाला समजावून दिली.

जनावरांच्या मानेवर पडणारा मरणप्राय ताण नाहीसा कसा करावा, मान आणि जुंयांच्यातील घर्षण कसे थांबवावे, जनावरांच्या मानेपेक्षा त्यांच्या शरिरावर ताण पडण्यासाठी काय करावे आणि गाडीची उंची कमी केली तर गाडीला अधिक स्थैर्य कसे लाभेल, या सर्व प्रश्नांची उत्तरे या अहवालात सचित्र आहेत. बेलगाडीला ब्रेक कसे बसवता येतात व त्याचे फायदे काय हे सांगितलंय. घर्षण कमी करण्यासाठी बुश आणि बेअरिंगचे नमुने दाखवलेत.

या अहवालातील वा संशोधनातील सारेच काही व्यावहारिक आहे असा माझा दावा नाही. किंबहुना असा दावा या संशोधकांचाही नाही; पण हे सारे ज्ञान खेड्यापाड्यातील तंत्रज्ञांकडे गेले पाहिजे. त्यांनी त्याचा डोळसपणे उपयोग करून, त्यातील गुणदोष दाखवून त्यात आणखी बदल केले पाहिजेत. कारण अखेर वैज्ञानिक प्रगती ही एक अखंड प्रक्रिया असते. या प्रयोगासाठी तर सारे भारतवर्ष हीच एक प्रयोगशाळा आहे.

ज्यांना आणखी काही करावयाचे वा हे संशोधन पारखून घ्यावयाचे असेल त्यांना माझ्या मते या अहवालाची निःशुल्क प्रत, इंडियन इन्स्टिट्यूट ऑफ मॅनेजमेंट, बंगलोर वा डिपार्टमेंट ऑफ सायन्स अँड टेक्नॉलॉजी, दिल्ली येथून बहुधा मिळावी. □

□ व्हायकिंगने काय सांगितले ?

जनाब अब्दुल रहमान अंतुलेंनी नेमकी कोणकोणती लफडी केली ? अमिताभ बच्चनचा 'सिलसिला' भाता कुठवर पोचलाय ? सासवा सुनांच्या सनातन भाडणामधून दिल्ली दरबारात आज नक्की कोणते नाट्य घडतंय ?—आपण सारेचजण या प्रश्नावर तसे मनसोक्त रवंथ करत बसतो. या साऱ्या गोष्टीत तसा रस असणे यात पण काही चूक

नाही; पण या सर्व कामात काही महत्त्वाच्या विषयांना मात्र आपण विसरून जातो. पुढील अनेक शतकांना ज्याची दखल घ्यावी लागेल अशा काही घटना या शतकात घडल्या. अणुशक्तीचे दर्शन घडले. खोरांना आनुवंशिकतेचे रासायनिक रहस्य समजले. माणूस चंद्रावर पोचला. रशियन ल्यूनाने चंद्रावरची खूप माती पृथ्वीवर आणली. व्हायोजिअरने शनिग्रहाचा फेरफटका मारला आणि व्हायकिंगमधून मंगळावरच्या सजीवांचा शोध घेण्यासाठी एक प्रयोगशाळा मंगळावर उतरली.

व्हायकिंग मंगळावर उतरले त्या वेळी त्यावर खूप माती आली. यापुढे केव्हा तरी 'विज्ञानेश्वरीतून' व्हायकिंग आणि व्हायोजिअरने केलेले बहुमूल्य काम आपण समजावून घेणार आहोत.

मात्र या व्हायकिंगने केलेले कार्य फार वेगळ्या संदर्भात आणि व्हायकिंगच्या प्रयोगांना चूक ठरवत एका पुस्तकात चर्चिते गेले आहे. पुस्तकाचे नाव 'Life Beyond Earth, The Intelligent Earthlings Guide to the Life in the Universe' पुस्तक Gerald Feinberg and Robert Shapiro या दोन प्राध्यापकांनी लिहिलंय. न्यूयॉर्कच्या विल्यम मॉरो आणि कंपनीने ते प्रसिद्ध केलंय. खरे पाहता, विस्वात कोठे तरी सजीवाला शोधावयाचे, आपणासारखा बुद्धिमान सजीव असल्यास त्याला भेटावयाचे,

विचारस्वातंत्र्य, व्यक्तिस्वातंत्र्य,
लेखनस्वातंत्र्य या मूलभूत
मानवी हक्कांवर श्रद्धा असणाऱ्यांना
विचार करायला लावणारी
प्रभावी जीवनकथा

मॅक्सिम गाँकी

सुमती देवस्थळे

मूल्य दहा रुपये

राजहंस प्रकाशन, पुणे ३०

किमान त्याच्याशी वातचीत करावयाची ही क्वी आणि शास्त्रज्ञ दोघाचीही अनेक दिवसांची इच्छा आहे अमेरिकेच्या 'नॅशनल अँकॅडमी ऑफ सायन्स'चा अवकाशाशास्त्र विभाग तर या एकमेव उद्देशाने कार्य करतो. त्याचेही अहवाल प्रसिद्ध होतात. त्यांनी म्हटलंय, कोपेरनिकस आणि डार्विन यांच्यानंतर पुन्हा एकदा माणसांनी माणूस समजावून घ्यायचा मोठा प्रयत्न आज सुरू आहे.

अर्थातच या विषयावर बारीमाप पुस्तक प्रसिद्ध होत असतात अगदी गुरुनाथ नाइकांनी हेवा करावा अशा गतीन!—पण यातील बरीचशी पुस्तकं चावून चौथा झालेली असतात. काही शास्त्रज्ञांनी लिहिलेले एका बाजूचा विचार करणारे वैज्ञानिक लेख असतात, तर काही विषयावरच्या शास्त्रीय कथा वा कार्दबच्या असतात. वर वर्णन केलेले पुस्तक मात्र या सर्वांहून वेगळे आणि आत्हाददायक आहे. हे पुस्तक लिहिणारे दोघेही प्राध्यापक या विषयावर संशोधन करत नाहीत; पण या विषयावरचे सर्व लेख, पुस्तके व संशोधन वाचून त्याची

साहेब असे म्हणतात. . .

सोनाराने कान टोचले की, आपणाला मनापासून बरे वाटते. गोऱ्या कातडीच्या साहेबाने काही सांगितले की, अजूनही आपणाला त्याचे महत्त्व पटते आणि विचारा साहेब तरी काय करणार ! आपण साध्या-साध्या गोष्टीत येवढ्या हिमालयीन चुका करत असतो की, त्यालाही बोलल्याशिवाय राहवत नाही !

'युनिडो' (युनायटेड नेशन्स इंडस्ट्रियल डेव्हलपमेंट ऑर्गनायझेशन) तर्फे 'विकसनशील देशातील औद्योगिक प्रगतीचे स्त्रियांच्या पारंपारिक उद्योगावर आक्रमण' या विषयावर सोफिया (बल्गेरिया) येथे नुकताच एक परिसंवाद झाला. त्या परिसंवादाचा सविस्तर अहवाल आता प्रसिद्ध झाला आहे. साठ पानांच्या या पुस्तिकेत फार उपयुक्त माहिती आहे. अहवालात एका गोष्टीचा खास उल्लेख आहे. 'हातसडीचे तांदूळ वापरल्याने ग्रामीण

त्यांनी संपूर्णपणे वेगळ्या बाजूने मांडणी केलेली आहे.

आतापर्यंत सजीव, पृथ्वीवरच्या प्रमाणेच प्रांगाराचे (कार्बनचे) बनलेले असतील व त्यांना प्राणवायू आणि पाणी यांची जरूरी असेल हे गृहीत घेऊन संशोधन केले गेले. साचान्य जीवाणू (microbe) पासून बुद्धिमान माणसापर्यंत सारेच जण 'न्यूक्लीइक अॅसिड' आणि प्रोटीन्स यातून बनलेले आहेत. वीस अॅमिनो अॅसिडस आणि डी. एन. ए. व आर. एन. ए. यांच्यात असलेल्या आठ मूलभूत घटकांतून म्हणजे एकूण या अठ्ठावीस मुळाक्षरातून सारे सजीव त्यांची प्रकृती; गुणधर्म ठरतात. हे सारे लक्षात ठेवून संशोधन केले गेले. मात्र या पुस्तकात फार मोठी चर्चा करून सजीव फक्त प्रांगाराचेच बनलेले असतील व त्यांना प्राणवायू व पाणी यांची जरूरी असेल या विचारसरणीचा पायाच उखडून टाकावयाचा फार मोठा प्रयत्न केलाय. पृथ्वीच्या अंतरंगात आतवर असलेल्या वितळलेल्या दगडात अमोनिया वा तेल खावून जगणारे सिलिकाचे बनलेले सजीव असतील म्हणून सांगितलंय. सूर्याच्या

स्त्रियांना फार मोठ्या प्रमाणावर उद्योग मिळतो. हातसडीच्या तांदळात जीवनसत्त्व 'ब' असते. हे जीवनसत्त्व या देशातील लोकांना फार अपुरे मिळते. हातसडीचे तांदूळ बनविल्यावर उरणारा कोंडा जनावरांना उपयुक्त असतो. या कोंड्यापासून सिमेंट बनवावयाचे तंत्रज्ञान पण आज अवगत आहे. मात्र विज्ञानाचा राक्षस कोठे आणि कसा वापरावयाचा याचे भान न ठेवता हे देश मोठ्या प्रमाणावर गिरणीतून साफ केलेले तांदूळ वापरत आहेत. अनेक ठिकाणी या मोठ्या अद्ययावत गिरण्या परदेशातून विकत घेतल्या जातात. लक्षावधी बायाबापड्यांचा रोजगार आणि कोट्यवधी लोकांच्या तोंडातील जीवनसत्त्वे काढून घेऊन हे केले जातंय.

—असो ! आपणाला फक्त गांधीजीवर सिनेमा काढायला आणि गांधीजीची भूमिका करावयासच परकीय नट लागत नाहीत, त्यांचे विचार सुनवावयासही परकीय शास्त्रज्ञ हवे असतात !

अंतरंगात घन आणि ऋण विद्युत्कणांपासून बनलेले प्लाझमाचे सजीव असतील हे पटवून दिलंय.

पण या लेखकांची खरी जुंपली आहे ती व्हायकिंगशी ! मंगळावर उतरलेल्या व्हायकिंगमध्ये दोनप्रयोग शाळा होत्या. एका प्रयोगशाळेत मंगळावर प्रांगार, सजीवाचा मूलभूत आधार आहे का व किती आहे हे पहावयाचे होते. दुसऱ्या प्रयोगशाळेत प्राणवायू घेऊन कर्बद्विप्राणिल वायू बाहेर टाकण्याची सजीवाची क्रिया तेथे सुरू आहे का हे पहावयाचे होते पहिल्या प्रयोगात मंगळाच्या पृष्ठभागावर १०० कोटी भागात फक्त दहा भाग प्रांगार आहे म्हणून समजले. अगदी चंद्रावरसुद्धा हे प्रमाण वीस आहे. या प्रयोगावरून सजीव असण्याची शक्यता नाही असे अनुमान निघाले. मात्र दुसऱ्या प्रयोगात मंगळावरच्या मातीने प्राणवायू घेऊन काही रासायनिक क्रिया केल्या.

आता या लेखकाचे म्हणणे प्रयोग कसे असू नयेत व पैसा कसा खर्च करू नये याचे व्हायकिंग हे एक नमुनेदार उदाहरण आहे. समजा जर दोन व्हायकिंग पाठवावयाची असली तर पहिल्या प्रयोगात आलेल्या अनुमानाप्रमाणे दुसरी प्रयोगशाळा पाठवावयाची जरूरीच उरली नसती व दुसऱ्या प्रयोगातील अनुमानामुळे शास्त्रज्ञ आज जे थोडे चक्रावले आहेत ते झालेच नसते. कारण सजीव हे काही असल्या प्रयोगात सापडण्याइतके सोपे नसतील.

सर्जेची गोष्ट अशी की, दुसऱ्या प्रयोगातील अनुमानांचे पृथक्करण करावयाचे काम डॉ. सिरिल पोनामपेरुमा (Cyril Ponnampereuma) यांच्याकडे होते. त्या प्रयोगात आलेल्या अनाकलनीय अनुमानांचे त्यांनी चांगले शास्त्रीय पृथक्करण पण दिलंय; पण ते म्हणतात, 'माझे प्रयोग बरोबर आहेत. मात्र या दोन प्रोफेसरानी फक्त बौद्धिक कसरत करून भांडलेला मुद्दा पण खरोखरच विचार करण्यासारखा आहे. कुणी सांगावे अवकाशाच्या विशाल संदर्भात त्यांचे म्हणणे कदाचित अधिक बरोबर असेल.'